

|  |                                  |
|--|----------------------------------|
| <p><b>מדינת ישראל</b><br/>         משרד החינוך</p> <p><b>ראמ"ה</b><br/>         הרשות הארצית<br/>         למדידה והערכה בחינוך</p> <p><b>המזכירות הפדגוגית</b></p> | <h1>מתמטיקה</h1> <h2>כיתה ד</h2> |
|  | <p><b>שם התלמיד/ה:</b> _____</p> |

### שאלה 1

השלימו בסדרה את המספרים החסרים:

1963, 1973, 1983, \_\_\_\_\_, \_\_\_\_\_, \_\_\_\_\_



### שאלה 2

א. השתמשו בספרות 0, 1, 2, 3 וכתבו מספר גדול מ-2000.

השתמשו בכל הספרות – בכל ספרה פעם אחת בלבד.

\_\_\_\_\_

ב. השתמשו בספרות 0, 1, 2, 3 וכתבו מספר זוגי הקטן מ-2000.

השתמשו בכל הספרות – בכל ספרה פעם אחת בלבד.

**שאלה 3**

הקיפו את התרגיל שהפתרון שלו הוא 1 :

$$22 + 1$$

$$22 \times 1$$

$$22 - 22$$

$$22 : 22$$

$$22 : 1$$

**שאלה 4**

א. רשמו במקום הריק מספר מתאים :

$$500 - \underline{\quad\quad} = 360$$

ב. רשמו במקום הריק מספר מתאים :

$$500 - \underline{\quad\quad} > 360$$

השלימו מספר אחר

$$500 - \underline{\quad\quad} > 360$$

## שאלה 5

פתרו את התרגילים הבאים :

(אפשר להעתיק את התרגילים במאונך)



א.  $845 + 87 =$

ב.  $6,000 - 780 =$

ג.  $25 \times 8 =$

ד.  $63 : 7 =$

ה.  $40 : (4 + 6) =$

### שאלה 6

בכיתה יש 28 תלמידים.  
לאחר שהמורה נתן לכל תלמיד עפרון, נשאר לו עוד 12 עפרונות.  
כמה עפרונות היו למורה לפני שנתן עפרונות לתלמידים?

תרגיל: \_\_\_\_\_

תשובה: למורה היו \_\_\_\_\_ עפרונות.



### שאלה 7

א. סמנו את המספר הנמצא בקטע המושחר בישר המספרים.

- 2,220  א
- 2,020  ב
- 2,000  ג
- 2,222  ד



ב. רשמו מספר נוסף הנמצא בקטע המושחר בישר המספרים.

תשובה: \_\_\_\_\_

**שאלה 8**

השלימו במשבצת את הסימן המתאים : = , < , >

א.  $30 \times 40$    $3 \times 400$

ב.  $4 \times 7 \times 1 \times 1$    $4 \times 7 \times 2$



**שאלה 9**

לפניכם שלושה פריטים שנמכרים בחנות "הבגד":

|   |   |  |
|---|---|--|
| <p>המחיר – 80 ש"ח</p>  | <p>המחיר – 20 ש"ח</p>  | <p>המחיר – 100 ש"ח</p>  |
|---|---|--|

א. שרה קנתה בחנות "הבגד" שתי חצאיות וחגורה אחת.

כמה שרה שילמה ? תשובה: \_\_\_\_\_ ש"ח

ב. לאה קנתה באותה החנות ושילמה בדיוק 300 ש"ח.

השלימו את רשימת הקניות האפשרית.

**שימו לב :** לאה לא חייבת לקנות את כל שלושת הפריטים שבמסגרת.

\_\_\_\_\_ חולצה / חולצות

\_\_\_\_\_ חגורה / חגורות

\_\_\_\_\_ חצאית / חצאיות

## שאלה 10

א. פי כמה  $21 \times 9$  גדול מ-  $21 \times 3$  ?

תשובה: \_\_\_\_\_

ב. הסבירו כיצד מצאתם את התשובה.

---



---

## שאלה 11

השארית המתקבלת בתרגיל החילוק  $28 : 5 =$  היא:

- א  2  
 ב  3  
 ג  7  
 ד  אין שארית

## שאלה 12

כתבו שאלה מיילולית שאפשר לפתור אותה בעזרת התרגיל  $30 : 5 =$

השאלה: \_\_\_\_\_

---



---

## שאלה 13

בבית הספר לומדים 100 תלמידים בכיתות ד'.

בכיתה ד1 לומדים 32 תלמידים.

בכיתה ד2 לומדים 33 תלמידים.

השאר לומדים בכיתה ד3.

א. כמה תלמידים לומדים בכיתה ד3?

תשובה: \_\_\_\_\_

ב. כל תלמידי כיתות ד' יצאו לטיול.

בבוקר הם התחלקו לקבוצות, כך שבכל קבוצה היו 10 תלמידים.

לכמה קבוצות התחלקו התלמידים ?

תשובה: \_\_\_\_\_

ג. בצהרים התחלקו כל תלמידי כיתה ד לקבוצות גדולות יותר.

מספר התלמידים היה שווה בכל הקבוצות.

הציעו אפשרות למספר הקבוצות ולמספר התלמידים בקבוצה:

מספר הקבוצות \_\_\_\_\_, מספר התלמידים בקבוצה \_\_\_\_\_

**שאלה 14**

לפניכם מלבן שבו מודגשת צלע אחת.  
 צבעו במלבן צלע מקבילה לצלע המודגשת.

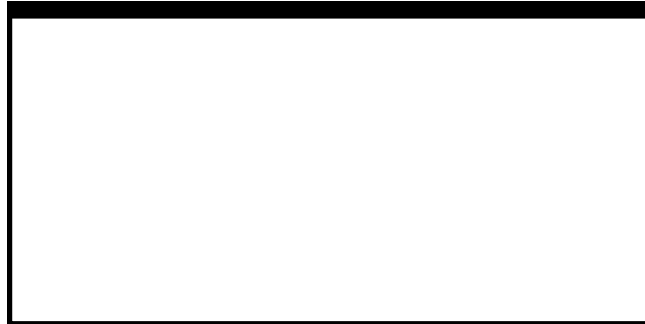

**שאלה 15**

לפניכם סרטוט מוקטן. מהו היקף המלבן האפור שבסרטוט?

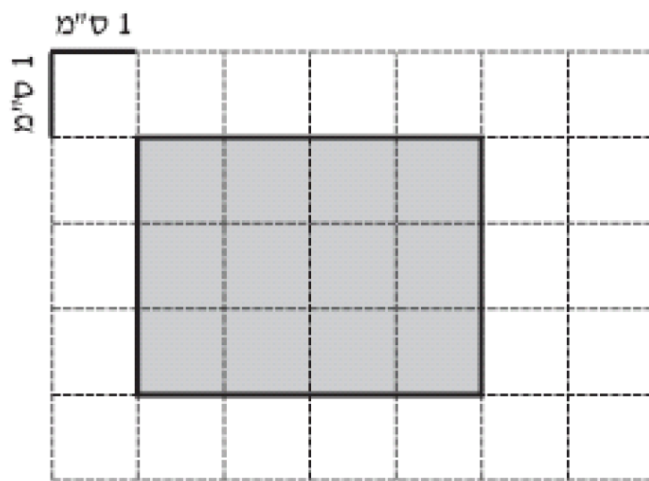

תשובה: \_\_\_\_\_ ס"מ



**שאלה 16**

לפניכם מרובע.

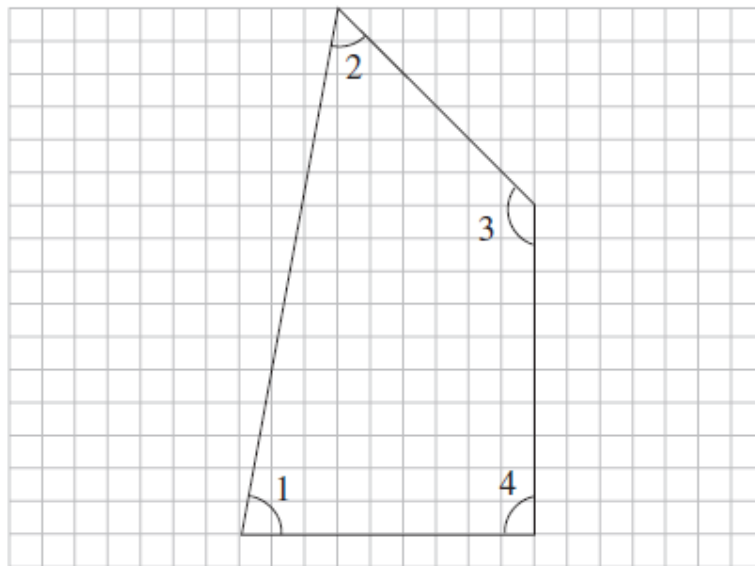

א. איזו מהזוויות של המרובע היא הגדולה ביותר?

- 1 זווית  א
- 2 זווית  ב
- 3 זווית  ג
- 4 זווית  ד

ב. איזו מהזוויות היא זווית ישרה?

- 1 זווית  א
- 2 זווית  ב
- 3 זווית  ג
- 4 זווית  ד

שאלה 17

א. צבעו בסרטוט משולש קהה-זווית.

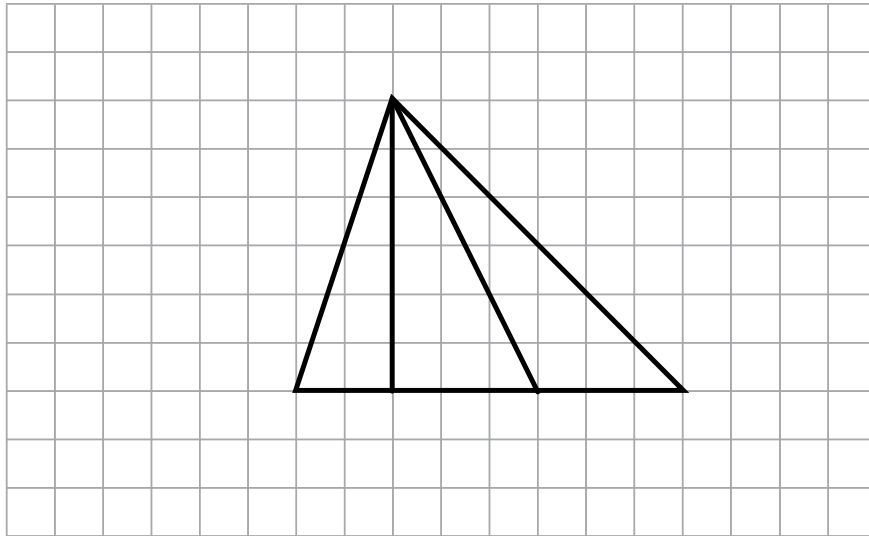

ב. צבעו בסרטוט משולש ישר-זווית.

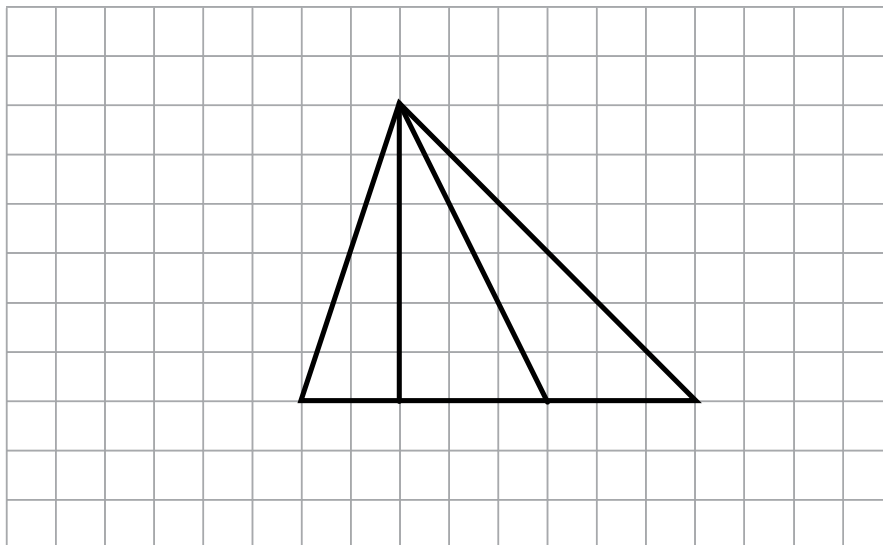

**שאלה 18**

לפניכם ציור מוקטן. מהו אורך העיפרון שבציור?

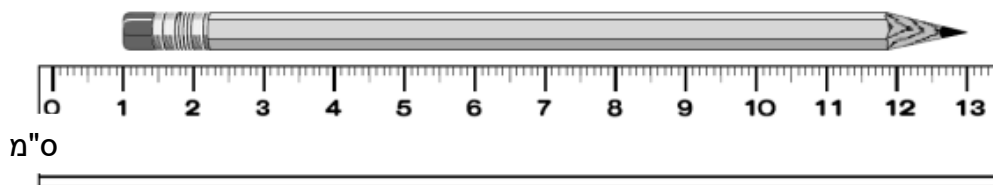

- א  סנטימטר אחד
- ב  11 סנטימטר
- ג  12 סנטימטר
- ד  13 סנטימטר



**שאלה 19**

כשרחל הגיעה בבוקר לתחנת האוטובוס, הראה השעון את השעה הזאת:

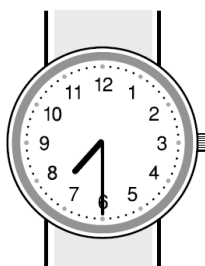

רחל חיכתה בתחנה רבע שעה, ונסעה באוטובוס חצי שעה.

באיזו שעה רחל ירדה מהאוטובוס?

- א  7:30
- ב  7:45
- ג  8:00
- ד  8:15

**שאלה 20**

הדיאגרמה שלפניכם מתארת את ארבעת ילדי משפחת לוי.  
ענו על השאלות לפי הנתונים הבאים :

יעקוב הוא הגבוה ביותר.  
דויד הוא הנמוך ביותר.  
שמואל גבוה יותר מיצחק.



א. מהו השם של ילד א ?

- א  יעקוב
- ב  דויד
- ג  שמואל
- ד  יצחק

ב. מהו השם של ילד ב ?

- א  יעקוב
- ב  דויד
- ג  שמואל
- ד  יצחק

ג. מהו הגובה של הילד שמחזיק פרח?

- א  75 ס"מ
- ב  100 ס"מ
- ג  125 ס"מ
- ד  150 ס"מ