

**ניצנים**

תוכנית הצהרונים הלאומית

משרד החינוך

משרד החינוך  
המנהל הפדגוגי  
אגף בכיר גיל הרך  
תוכנית הצהרונים הלאומית



# פלאי עולם

בתוכנית זו משולבים:

ל"ג בעומר

שבועות

ויום החלל הבינלאומי

**תוכנית העשרה חינוכית**  
**ניצנים בגני הילדים**

## הקדמה

תוכנית ההעשרה שלפניכם מיועדת להפעלה במסגרת צהרוני ניצנים בגני הילדים. התוכנית כוללת מערכי פעילויות יומיים. כל מערך כולל פעילות לפתיחת היום, פעילות העשרה חינוכית ופעילות לסיום היום. בתוכנית משולבים: סיפורים, משחקים, פרויקטים אמנותיים ודיונים קבוצתיים כדי לחזק את הנושא, תוך קידום יצירתיות ופיתוח מיומנויות חברתיות. הפעילויות יתמקדו במתן ביטוי אישי ובחירה לילדים. הילדים שותפים, פעילים, מעורבים ומשפיעים. הנושא המרכזי של תכנית זו הוא:

# "פלאי עולם"

תוכנית העשרה רבת-תחומית שמטרתה להרחיב את עולמם של הילדים באמצעות היכרות חווייתית עם כדור הארץ, פלאי תבל, תרבויות ומנהגים מרחבי העולם. התוכנית משלבת למידה פעילה, חקר, יצירה והבעה, ומעודדת סקרנות, פליאה וחשיבה יצירתית, תוך פיתוח תחושת שייכות לעולם ולחברה והבנה של מגוון תרבותי ואנושי.

**בתוכנית זו משולבים: ל"ג בעומר, יום החלל הבינלאומי וחג שבועות.**

### ידע:

היכרות חווייתית של מבנים ואתרים ייחודיים המוגדרים כפלאי תבל חשיפה לתרבויות, מנהגים ואורחות חיים ממקומות שונים בעולם היכרות עם סיפורים מתרבויות שונות

### מיומנויות:

פיתוח סקרנות, חקר והתבוננות. פיתוח כישורי שיח, הקשבה והבעה חיזוק חשיבה יצירתית ודמיון.

### ערכים:

כבוד לשונות תרבותית וקבלת האחר טיפוח תחושת שייכות לעולם ולחברה

הפרוייקט מבוצע ע"י חברת אקסיומה הישגים בהשכלה  
עבור היחידה לתוכניות משלימות למידה, משרד החינוך  
תוכן ועיצוב גרפי: הגר אורן

# שבוע ראשון

## פלאי הבריאה

יום ה'	יום ד'	יום ג'	יום ב'	יום א'	
זהירות אש!	ל"ג בעומר	עולם הפוך	רגע חושבים	יוגלה	מפגש פתיחה והתכנסות
ארוחת צוהריים	ארוחת צוהריים	ארוחת צוהריים	ארוחת צוהריים	ארוחת צוהריים	ארוחת צוהריים
בואו נכין מדורה	חץ וקשת	יופי של עולם	שלום עולם	מסע ראשון מסביב לעולם	פעילות העשרה חינוכית
אש אש מדורה	שיר משחק	יוצרים עולם	שומרים על ניקיון	כדור הארץ שלנו	פעילות סיום

### למובילים:

\*יש לשים לב כאשר נכנסים לקישורים של שירים או סיפורים ביוטיוב במידה ויש פרסומות יש לדלג עליהן לפני הצפייה עם הילדים.  
אין לאפשר לילדים לצפות בפרסומות

# פעילות פתיחה – יוגלה

עזרים:

מחשב / רמקולים

קלפי יוגלה

## קישור לפתיח מוזיקלי יוגלה

## קישור למוסיקה שקטה

### מהלך הפעילות:

נפתח את השבוע בפעילות יוגה שקטה ומרגיעה, שמטרתה לאפשר לילדים מעבר הדרגתי משעות הבוקר לשהות בצהרון, חיבור לגוף, נשימה וריכוז.

נשמיע את מוזיקת הפתיח ונזמין את הילדים לשבת על הארץ במעגל, רגליים משולבות, גב זקוף וידיים מונחות על הברכיים. נבקש מהילדים להקשיב להנחיות ולבצע את התנועות יחד. יש להקפיד על דיבור בקול רך, איטי ושקט. (נשמיע ברקע בשקט את המוסיקה הנעימה.) נתחיל בתרגילים הבאים:

**"שלוש":** ננחה את הילדים לקחת שלוש נשימות עמוקות ואיטיות: שאיפה דרך האף, עצירה קלה של הנשימה, נשיפה איטית דרך הפה לאחר כל שאיפה נבקש לספור בלב עד שלוש, ולהוציא את האוויר לאט. **"שתיים":** ננחה את הילדים לקחת עוד שתי נשימות עמוקות ואיטיות: להרים את שתי הידיים מעלה, לצדי האוזניים למתוח את הגוף ולספור לאט עד שתיים. כעת נוריד את הידיים באיטיות וניקח שתי נשימות עמוקות נוספות. **"אחת":** ננחה את הילדים לקחת נשימה אחת עמוקה, ולהושיט את הידיים קדימה ואז לחבק את עצמם חיבוק חזק, כאשר הגוף מוטה מעט לפנים והראש משוחרר.

לאחר כ-3 דקות של נשימות ומתיחות, נציג לילדים קלפי יוגה עם תנוחות פשוטות וברורות. נזמין ילדים שמעוניינים להדגים תנוחה אחת.

לאחר מכן נחלק את הילדים לקבוצות קטנות (כחמישה ילדים בקבוצה) כל קבוצה תיקח קלף יוגה אחד וילדי הקבוצה יתנסו יחד בביצוע התנוחה: **החזקה של מספר שניות - שחרור - חזרה נוספת על התנוחה** נבקש לשים לב לנשימה בזמן הביצוע. (נשימות עמוקות ואיטיות)

הקבוצות תחלפנה קלפים עד שכל הקבוצות תתנסנה בכל התנוחות. נסיים את פעילות יוגלה בישיבה מזרחית על הארץ: גב זקוף, כתפיים משוחררות, עיניים עצומות.

ננחה את הילדים לקחת חמש נשימות עמוקות, לאחר הנשימה האחרונה נזמין לפתוח עיניים לאט, להתמתח קלות ולהתחיל את השבוע בתחושה נעימה ורגועה.

# פעילות העשרה חינוכית – מסע ראשון סביב העולם

## הכנה מראש:

מפזרים במרחב המפגש תחנות קטנות שמרמזות על העולם, בלי להסביר עדיין:  
כל מה שמופיע בעזרים.

## עזרים:

חול או קערה עם חול  
אבן גדולה או סלעים קטנים  
בד כחול שמדמה ים  
כדור מתנפח של כדור הארץ  
תמונה של מבנה מיוחד בעולם  
**מסכה מתרבות אחרת**  
ספר אגדות

## מהלך הפעילות:

במרכז המפגש מניחים כדור של העולם. (כדור מתנפח של כדור הארץ)  
נזמין את הילדים לשבת סביב ונשאל אותם  
מה לדעתם קורה כאן היום? מה אנחנו עומדים להכיר היום?

נאפשר לילדים להסתובב ולהתבונן.

הילדים יתחילו לנחש לאט לאט  
נספר להם כי החודש אנחנו נצא למסע מיוחד שנקרא פלאי עולם.

במסע הזה נגלה  
אילו פלאים יש בעולם שלנו  
איך חיים ילדים במקומות שונים  
ואילו סיפורים מיוחדים מספרים בעולם.



**הטאג' מהאל** הוא ארמון גדול ויפה מאוד שנמצא בהודו.

המלך שבנה אותו אהב מאוד את אשתו, וכשהיא נפטרה – הוא בנה את המקום

המיוחד הזה כדי לזכור אותה ולהראות כמה הוא אהב אותה.

הטאג' מהאל בנוי מאבן לבנה מבריקה, וכשיש שמש – הוא ממש נוצץ כמו קסם!

יש לו כיפות עגולות וגדולות וגנים יפים מסביב

ואנשים מכל העולם באים לראות אותו.



**מסכות ונציאניות הן מסכות יפות ומיוחדות  
שמגיעות מהעיר  
ונציה**

**בעיר הזאת מתקיים חג גדול וצבעוני שנקרא  
קרנבל ונציה  
ובו אנשים לובשים תחפושות ומסכות מרהיבות**

**המסכות יכולות להיות עם נוצות, זהב, נצנצים וצבעים חזקים –  
כל אחת שונה ומיוחדת**

**פעם אנשים היו חובשים מסכות כדי שלא יזהו אותם, וכך כולם יכלו לשחק,  
לרקוד ולהיות מי שהם רוצים.**

# פעילות סיום – כדור הארץ שלנו

## הכנה מראש:

להעצמת החוויה ניתן לקחת כדור פילאטיס גדול בצבע כחול ולצייר עליו בצבעי גואש את היבשות והיערות בחום וירוק.  
אפשר להשתמש בכדור לאורך התוכנית למשחקים שונים.

## עזרים:

מחשב / רמקולים

## קישור לשיר – "סביב כל העולם"

מילים: אליעוז רבין לחן: רוני וייס

כדור פילאטיס / כדור ים מתנפח בדוגמת כדור הארץ

צבעי גואש חום צהוב וגווני ירוק

מכחולים

## קישור למילות השיר "סביב כל העולם" בשירונט

## מהלך הפעילות:

בכל העולם יש המון ילדים בדיוק כמוכם

שגרים בארצות אחרות, מתלבשים אחרת, מדברים בשפות אחרות

השיר מספר על השוני אך גם על הדימיון הרב בין כל ילדי העולם.

נשמיע לילדים את השיר לפחות פעמיים.

נצטרף לפיזמונים יחדיו.

נשאל כיצד הרגישו כאשר הקשיבו למילות השיר, מה הזכיר להם השיר?

נשיר בכל פעם שורה או שתיים ונזמין את הילדים לחזור אחרינו.

נזמין את הילדים לרקוד, להרים את ידיהם אלעל אל הכדור ולשמור עליו שלא יפול.

# פעילות פתיחה – רגע חושבים

## מהלך הפעילות:

תוך כדי בדיקת הנוכחות נזמין את הילדים המעוניינים שקראנו בשמם לנסות ולנחש איך לדעתם נוצר כדור הארץ.

## פעילות העשרה חינוכית – שלום עולם

בפעילות היום ננסה להבין בצורה פשוטה ומוחשית מה קיים בעולם. נציג לילדים את הנושא בדרך חווייתית, פתוחה לשאלות הילדים ומשלבת חקר, תנועה ודמיון. נקפיד שהילדים יהיו שותפים לתהליך ויגלו את השלבים יחד. לא נתמקד בפרטים מדעיים מורכבים, נאפשר לילדים לשאול ולדמיין וניתן מקום לרעיונות שלהם.

## הכנה מראש:

לפני תחילת הפעילות כדאי לפנות מרחב פנוי במרכז הצהרון. מומלץ לסדר את העזרים בצד לפי סדר השלבים כדי לשלוף אותם במהלך הסיפור.

## עזרים:

בד שחור גדול או תאורה מעט עמומה ליצירת תחושת התחלה  
כדור גדול לייצוג כדור הארץ  
בדים כחולים לייצוג מים וים  
בדים ירוקים או עלים לייצוג צמחייה  
תמונות של כוכבים, ים, הרים ובעלי חיים (אפשר לגזור ממגזינים)  
מחשב / רמקולים

## [קישור למוזיקה רגועה](#)

## מהלך הפעילות:

נכבה את האור ונפרוש על הארץ בד כהה.  
נזמין את הילדים לשבת במעגל ונספר כי לפני הרבה מאוד זמן לא היו עצים, לא ים ולא אנשים.  
היה רק מקום גדול ושקט מאוד.  
נשתף את הילדים ונשאל:  
מה לדעתכם היה בעולם לפני שהיו כאן, עצים, ים, פרחים, בעלי חיים, או אנשים?  
נאפשר לילדים לענות בחופשיות.

כעת נפרוס סביב בדים כחולים.  
נזמין את הילדים להניף אותם יחד וליצור תחושה של גלי ים.  
אפשר כעת לשאול את הילדים מי אוהב ים? איזה בעלי חיים אתם מכירים שחיים במים?

כעת נניח בדים ירוקים או עלים במרכז.  
נזמין את הילדים בתנועה חופשית לדמות לצמח שגדל לאט מהאדמה.  
ונשאל את הילדים איך לדעתם צמח גדל?  
מה הוא צריך כדי לגדול?  
ואז אפשר להזמין אותם להוסיף צלילים שונים: רשרוש עלים, גלי ים.

כעת נציג תמונות של בעלי חיים שונים.  
הילדים בוחרים חיה ומדגימים אותה בתנועה.

אפשר לשאול את הילדים אם הם מכירים בעלי חיים שחיו על פני כדור הארץ לפי המון המון שנים – אפילו לפני שהיו אנשים על כדור הארץ.  
כיום, בעלי החיים האלה נכחדו לגמרי והם כבר לא קיימים על כדור הארץ.  
(דינוזאורים) – אפשרו לילדים לספר.

לסיכום נבקש מהילדים שמעוניינים לתת דוגמות שלהם לדברים שקיימים בעולם.  
אפשר גם לשאול איזה דברים הם אוהבים בעולם שלנו.

## פעילות סיום – שומרים על ניקיון

### עזרים:

נייר עיתון מקומט לכדור  
3 פחים / סלים  
מטפחת / בנדנה לכיסוי העיניים

### מהלך הפעילות:

העולם שלנו הוא מקום מיוחד במינו וזהו המקום היחיד שבו יכולים בני האדם לגור בו  
לכן מאד חשוב שנשמור ונהיה אחראים על המקום בו אנו חיים  
ובאחריותנו לדאוג לניקיון הסביבה שלנו ולשמור עליה.

נפזר במרחב המפגש שלושה פחים.

נחלק את הילדים לשתי קבוצות כאשר מכל קבוצה נזמין נציג אחד,  
ניתן לו מטפחת או בנדנה ונסייע לו לכסות את עיניו, כעת נזמין חבר אחר שינחה אותו רק  
במילים לכיוון הפח.

ניתן להקשות כאשר המובילים מחליטים על המרחק מהסל  
אפשר לסובב כמה פעמים את הילד כשעיניו קשורות כדי להפוך את המשימה למאתגרת יותר.  
הקבוצה המנצחת היא זו שרוב חבריה הצליחו לקלוע את הפסולת לסל.

# פעילות פתיחה - עולם הפוך

## מהלך הפעילות:

נשחק משחק מהנה לפתיחת היום, נזמין את הילדים לשבת במפגש במעגל על הארץ.  
כולם יושבים ישיבה מזרחית עם הפנים לתוך המעגל.  
המובילים יזמינו ילד המעוניין להשתתף להיות ראשון וללכת סביב המעגל.  
על הילד הנבחר ללכת סביב ולגעת בעדינות בראשי החברים ובכל פעם שהוא נוגע בראשם  
עליו לומר צירוף של שתי מילים כשהמילה הראשונה היא עולם...  
לדוגמה: עולם כחול.... עולם עגול.... עולם נפוח.... עולם תפוח.....

עליהם לנסות לבלבל את החברים כי ברגע שיאמרו "עולם הפוך",  
הילד שנגעו בראשו יקום בזריזות וינסה לתפוס את הילד שאמר "עולם הפוך" וברח מסביב  
למעגל.  
אם הספיק להתיישב במקומו, הילד שלא תפס ממשיך במשחק וכעת תורו להסתובב סביב  
המעגל ומנסה לבלבל את החברים ואם הוא כן מצליח לתפוס אותו הם הולכים ביחד יד ביד  
מסביב למעגל ובכל פעם חבר אחר נוגע בראש הילדים.

# פעילות העשרה חינוכית – "יופי של עולם"

## כתב ואייר: פאול קור

### מידע למובילים:

פאול קור, סופר הילדים המוכר והאהוב, "בורא" עולם בעזרת יצירתו, שלב אחרי שלב, בצבע ובשמחה. הספר מזמין אותנו להתבונן סביבנו בעיניים מתפעלות, להנות מהיופי וההרמוניה של העולם ולמצוא את מקומנו בו דרך יצירה.

### עזרים:

הספר "יופי של עולם"

מחשב / רמקולים

[קישור למוסיקת רקע שקטה ונעימה](#)

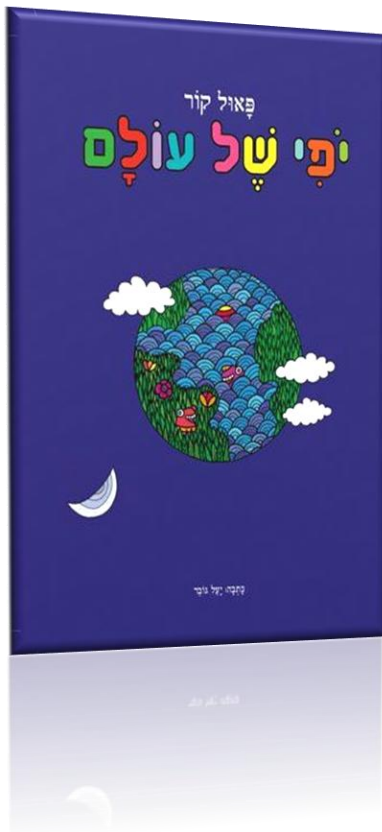

### מהלך הפעילות: (בהשראת ספריית פיג'מה)

לפני קריאת הסיפור נזמין את הילדים לתרגיל דמיון מודרך קצר.

המובילים ישמיעו ברקע מוסיקה נעימה ויבקשו מהילדים שמעוניינים לעצום עיניים ולחשוב על מקום מיוחד ויפה, מקום שנותן לנו תחושה של רוגע, שלווה ושמחה.

כשפוקחים את העיניים נזמין את הילדים לתאר את המקום שהם דמיינו.

נקריא לילדים את הסיפור תוך כדי התבוננות בתמונות.

אפשרו לילדים לנחש/ להשלים מילים בסופי משפטים המתחרזות עם מילים קודמות.

בתום קריאת הסיפור נשאל את הילדים:

כיצד הרגשתם כשהקשבתם לסיפור? האם וכיצד השפיעו עליכם הצבעים שבסיפור?

אילו היה לנו "מכחול כל-יכול"...

אילו יכולנו ליצור עולם במכחול, מה היינו מציירים?

איזה מין מכחול היינו צריכים ואיך הוא היה נראה?

האם הייתם ממציאים יצורים דמיוניים? כיצד הם נראים?

# פעילות סיום – יוצרים עולם

עזרים:

דפי ציור בגודל A3

צבעים

עפרונות

פלסטלינה בצבעים שונים

## מהלך הפעילות:

נזמין את הילדים לשבת סביב השולחנות ונחלק דפי ציור בגודל A3.  
ההנחייה היחידה שניתן לילדים היא שעכשיו אנו עומדים לצייר את העולם הכי טוב ויפה שיש.  
ונשאל מספר שאלות פתוחות:

מה אתם חושבים שיש בו? כיצד הוא נראה?

מה הצבעים שאתם רואים? מי גר בעולם הזה?

אפשר רק להדגים לילדים שאפשר לשלב בין ציור בצבעים ובין שימוש בחתיכות פלסטלינה קטנות ובעזרת טכניקת המריחה ליצור דמויות, צבעים וצורות.



# ל"ג בעומר

## למובילים:

את ל"ג בעומר אנו חוגגים ביום ה-18 בחודש אייר, שהוא היום ה-33 בזמן שבין חג הפסח לחג השבועות. זהו יום ששמחים בו, משחקים בחוץ, שרים שירים, ונהגו בעבר להדליק מדורות. מי היה בר כוכבא?

לפני הרבה מאוד שנים, כשהאנשים בארץ ישראל היו תחת שלטון הרומאים, בר כוכבא היה מנהיג אמיץ שהוביל קבוצה של לוחמים שניסו לשחרר את הארץ ולהגן על העם. הוא נאבק נגד אויבים כדי לשמור על האמונה והחופש של העם שלו, והיה לגיבור בעיני רבים בגלל האומץ שלו.

בלג בעומר חוגגים לא רק את זכרו של רבי שמעון בר יוחאי (איש חכם ומורה חשוב), אלא היום הפך גם לזמן שבו אנשים זוכרים את רוח האומץ והנחישות של בר כוכבא בזמן המרד נגד הרומאים.

יש גם מסורת שמספרת שבל"ג בעומר היו מדליקים אש על גבעות כדי להעביר מסרים ולהראות לכולם שהמרד התחיל, ולכן מאוחר יותר נהגו להדליק מדורות כחלק מהחג.

## פעילות פתיחה – ל"ג בעומר

### עזרים:

אביזרים הקשורים לחג (ענפים יבשים, קופסת גפרורים ריקה, חץ וקשת)

שק בד אטום

### מהלך הפעילות:

נפתח את המפגש ונראה לילדים את השק האטום.

נשאל מי מהילדים מעוניין לבוא ולהרגיש אביזר מתוך השק שיתן לנו רמז במה נעסוק היום.

נזמין מספר ילדים לפי הסדר לפי מספר החפצים שיש לנו בשק.

כשהילדים יוציאו את החפץ נבקש מהם לומר מהו ולנסות לנחש פעם אחת למה קשור החפץ.

כשכל החפצים הוצאו מן השק, נזמין את הילדים להתבונן על כל החפצים יחדיו ולנסות

למצוא מכנה משותף לכולם ולגלות את נושא היום.

# פעילות העשרה חינוכית – חץ וקשת

**הכנה מראש:** מס' ימים קודם לכן נבקש מהילדים לאסוף זרדים/ענפים ולהביא לצהרון

## עזרים:

מחשב / רמקולים / מקרן

## קישור לסרטון מקסים לילדים על רשב"י

גליל נייר מגבת לכל ילד

ענפים מחצר הצהרון

חבל דק

מספריים

מדבקות צבעוניות

טושים



## מהלך הפעילות:

בימים אלה אנו חוגגים את ל"ג בעומר.

נזמין את הילדים למפגש ונקרין בפניהם את הסרטון הקצר.

נשאל את הילדים מי יודע מדוע אחד הסימנים

המזוהים עם ל"ג בעומר הם החץ והקשת.

נקשיב לתשובותיהם ונספר כי חץ וקשת הם

זכר למרד בר כוכבא.

חץ וקשת היו כלי נשק ששימשו את לוחמי מרד בר כוכבא,

משחקי חץ וקשת בל"ג בעומר

מזכירים את גבורת הלוחמים היהודים

ואת רוח הגבורה שלהם.

היום נכין בעצמנו חץ וקשת.  
נזמין את הילדים לשולחנות העבודה ונחלק את חומרי היצירה ואת הזרדים  
שאספנו מבעוד מועד.  
נסביר לילדים כי למרות שהחיצים היו חדים, אנחנו נכין היום חיצים לא חדים  
על מנת שנוכל לשחק בלי לפגוע בחברים או בעצמנו.

נדגים לילדים כיצד לבחור את הזרד הארוך ביותר ולקשור לו חבל דק בצד אחד,  
לכופף אותו מעט ולקשור את החבל בצד השני עד שהזרד מתקפל לצורת קשת.  
יש לגזור את שארית החבל.

אפשר להזמין את הילדים לקשט את גליל נייר המגבת שימשם כתיק לחיצים שלנו.

## פעילות סיום – שיר משחק

**עזרים:**  
מחשב / רמקולים

### קישור לשיר ל"ג בעומר – אריאלה סביר

#### מהלך הפעילות:

נזמין את הילדים כל אחד עם החץ וקשת שלו  
לנסות ולקלוע את החיצים שלהם לכיוון  
מקום מסויים שנקבע בחצר הצהרון.  
נשמיע ברקע את השיר השמח  
ונשחק בחץ וקשת כמיטב המסורת.

# פעילות פתיחה – זהירות אש!

## מהלך הפעילות:

נספר לילדים כי היום אנו נכין מדורה יצירתית, בלי אש אמיתית אך לפני כן נשוחח על החוקים החשובים לשמירה על הבטיחות שלנו כאשר עושים מדורות אמיתיות. נשאל את הילדים כיצד לדעתכם נשמור על הבטיחות שלנו בזמן הדלקת המדורות?

נקשיב לתשובות הילדים, ניתן מקום לתשובות כגון: להכין דלי חול ליד המדורה, לא לזרוק חפצים דליקים למדורה, לתחום את מקום המדורה (שלא תתפשט), שיהיה מבוגר אחראי בשטח המדורה.

ל"ג בעומר זה חג שבו הרבה אנשים אוהבים להתפלל, לרקוד סביב מדורה ולשיר שירי רבי שמעון בר יוחאי. אבל מה יש בתוך המדורה? מה גורם לה להתחמם ולהאיר?



אש היא דבר מעניין. היא מחממת, היא זוהרת... אפשר לשאול את הילדים: לאילו צרכים בני אדם משתמשים באש? כעת נסביר כי אש גם יכולה להיות מסוכנת! נשאל את הילדים במה מסוכנת האש? כיצד היא יכולה להזיק לנו?

אש יכולה לשרוף דברים, היא יכולה לגרום לכוויה אם מתקרבים אליה יותר מדי, נשאל את הילדים מי רוצה להסביר מה זו כוויה? נשאל את הילדים איזה עוד דברים הם מכירים עם אש שצריך להזהר מהם – גפרורים, מציתים, נרות – נשוחח על הסכנות ונאמר ביחד כללים חשובים.

**לא מתקרבים ולא נוגעים באש!**

**לא אוספים עצים שיש בהם מסמרים בולטים!**

**לא נוגעים או משחקים בגפרורים או מצית!**

**אם רואים אש בלי מבוגר – קוראים מיד  
למבוגר אחראי!**

**משחקים רק ביצירה – ולא מדליקים אש אמיתית!**

נשוחח עם הילדים:

אילו עצים מותר לאסוף למדורה?

מה עושים כשרואים אש ללא נוכחות של מבוגר?

מהם כללי התנהגות ליד המדורה?



# פעילות העשרה חינוכית –

## בואו נכין מדורה

### הכנה מראש:

נבקש מהילדים לאסוף ולהביא לצהרון גלילי נייר מגבת

### עזרים:

4-5 גלילי נייר מגבת לכל ילד

צבע גואש חום

מזלגות חד פעמיים

טוש חום

ניירות בריסטול

נייר משי בגוונים של אדום, כתום וצהוב

דבק סלוטייפ

מספריים

דבק חם לשימוש המובילים בלבד

(יש לחבר את הדבק חם לחשמל

הרחק מהישג ידם של הילדים)

### מהלך הפעילות:

נזמין את הילדים לשולחנות העבודה.

נחלק את חומרי היצירה

ונדגים את שלבי העבודה.

מצורף דף השלבים.



כל ילד יצבע בעזרת המזלג את גלילי נייר המגבת ויצור פסים דקים –  
אפשר גם בעזרת טושים בצבע חום  
(אפשר לחצות שניים מהם לחצי לקבלת בולי עץ קטנים יותר)  
נניח לגלילים להתייבש מעט

נסמן על דף בריסטול בצבע קרם או חום בהיר עיגולים מעט יותר גדולים מפתח גליל הנייר.  
נגזור את העיגולים שיהיו מוכנים להדבקה על הגלילים משני הצדדים.

נסייע לילדים להדביק בזהירות את העיגולים לשני קצות הגליל  
על מנת ליצור את בולי העץ.

נעזור לילדים להעמיד את הגלילים האחד על השני כערימה למדורה  
ונדביק את הגלילים במספר נקודות חיבור.

נזמין את הילדים לגזור מניירות המשי ריבועים בגודל 30 ס"מ על 30 ס"מ בערך ולהשתמש  
בשלושת צבעי האש – אדום כתום וצהוב.

לאחר שהניחו אותם יחדיו הנחו אותם לגזור את הניירות לצורת משולש.  
בעזרת נייר דבר סלוטייפ יש לחבר את קצה המשולשים ולפתוח את הניירות לצורת להבות.

אפשר לשוחח עם הילדים על כך שמדורות גורמות לזיהום האוויר שלנו וכדאי להמנע מהן  
ואולי לחגוג את ל"ג בעומר בדרך שונה ללא הדלקת מדורות אמיתיות.

אפשר ליצור יחדיו מדורות כמו שהכנו היום.



# פעילות סיום – אש אש מדורה

עזרים:

מחשב / רמקולים / נגן מדיה

## קישור לשיר: אש אש מדורה / מירב האוסמן

### מהלך הפעילות:

נזמין את הילדים לשבת במעגל על הארץ יחדיו.

אפשר להניח באמצע דמוי מדורה.

נשמיע לילדים את השיר פעם אחת ונסביר כמה מהמילים.

**נְחֹלֵל**

נרקוד

**גְּחָלִים**

חתיכה בוערת של פחם, עץ או חומר אחר, כאשר הם כבר שרופים והאש בהם דועכת

**נְשָׁלִיךְ**

מזרק

**שְׁלֶהֶבֶת**

לשון אש, להבה

**נְקוּשָׁשׁ**

נאסוף, נלקט

נלמד את הילדים את מילות השיר.

המובילים ישירו בכל פעם שורה והילדים יחזרו אחריהם.



# שבוע שני

## מפלאי תבל

### יום החלל הבינלאומי

יום ה'	יום ד'	יום ג'	יום ב'	יום א'	
צופים בכוכבים	יום החלל הבינלאומי	פעם לפני שנים	מה הם פלאי תבל?	יוגלה	מפגש פתיחה והתכנסות
ארוחת צוהריים	ארוחת צוהריים	ארוחת צוהריים	ארוחת צוהריים	ארוחת צוהריים	ארוחת צוהריים
מסע בין כוכבים	המסע אל החלל	מגלים דינוזאורים	בונים פלאים הפרמידות	הכוחות שבטבע	פעילות העשרה חינוכית
הליכת חלל	כח המשיכה והירח	טיול בעולם	מבנה הפלא שלי	מרוץ כוחות הטבע	פעילות סיום

# פעילות פתיחה – יוגלה

עזרים:

מחשב / רמקולים

## קישור לפתיח מוזיקלי יוגלה

קלפי יוגלה

## קישור למוסיקה שקטה

### מהלך הפעילות:

נפתח את השבוע בפעילות יוגה שקטה ומרגיעה, שמטרתה לאפשר לילדים מעבר הדרגתי משעות הבוקר לשהות בצהרון, חיבור לגוף, נשימה וריכוז.

נשמיע את מוזיקת הפתיח ונזמין את הילדים לשבת על הארץ במעגל, רגליים משולבות, גב זקוף וידיים מונחות על הברכיים. נבקש מהילדים להקשיב להנחיות ולבצע את התנועות יחד. יש להקפיד על דיבור בקול רך, איטי ושקט. (נשמיע ברקע בשקט את המוסיקה הנעימה.) נתחיל בתרגילים הבאים:

**"שלוש":** ננחה את הילדים לקחת שלוש נשימות עמוקות ואיטיות: שאיפה דרך האף, עצירה קלה של הנשימה, נשיפה איטית דרך הפה לאחר כל שאיפה נבקש לספור בלב עד שלוש, ולהוציא את האוויר לאט.  
**"שתיים":** ננחה את הילדים לקחת עוד שתי נשימות עמוקות ואיטיות: להרים את שתי הידיים מעלה, לצידי האוזניים למתוח את הגוף ולספור לאט עד שתיים.  
כעת נוריד את הידיים באיטיות וניקח שתי נשימות עמוקות נוספות.  
**"אחת":** ננחה את הילדים לקחת נשימה אחת עמוקה, ולהושיט את הידיים קדימה ואז לחבק את עצמם חיבוק חזק, כאשר הגוף מוטה מעט לפנים והראש משוחרר.

לאחר כ-3 דקות של נשימות ומתיחות, נציג לילדים קלפי יוגה עם תנוחות פשוטות וברורות. נזמין ילדים שמעוניינים להדגים תנוחה אחת.

לאחר מכן נחלק את הילדים לקבוצות קטנות (כחמישה ילדים בקבוצה) כל קבוצה תיקח קלף יוגה אחד וילדי הקבוצה יתנסו יחד בביצוע התנוחה:  
**החזקה של מספר שניות - שחרור - חזרה נוספת על התנוחה**  
נבקש לשים לב לנשימה בזמן הביצוע. (נשימות עמוקות ואיטיות)

הקבוצות תחלפנה קלפים עד שכל הקבוצות תתנסנה בכל התנוחות. נסיים את פעילות יוגלה בישיבה מזרחית על הארץ: גב זקוף, כתפיים משוחררות, עיניים עצומות. ננחה את הילדים לקחת חמש נשימות עמוקות, לאחר הנשימה האחרונה נזמין לפתוח עיניים לאט, להתמתח קלות ולהתחיל את השבוע בתחושה נעימה ורגועה.

# פעילות העשרה חינוכית – הכוחות שבטבע

בפעילות זו נכיר לילדים את הכוחות שמניעים את העולם סביבנו.

## עזרים:

ניירות צבעוניים  
קרטון או דפי ציור  
מדבקות של שמש, עננים, גשם, חיות  
טושים  
או צבעי גואש (מכחולים, כפות, קשיות ליצירת אפקטים מיוחדים)  
מניפות קטנות (להמחשת הרוח).  
בקבוקי ריסוס עם מים (להמחשת גשם).

## מהלך הפעילות:

נפתח את המפגש ונספר לילדים כי על כדור הארץ שלנו יש כוחות טבע מיוחדים מאד.  
נשאל מספר שאלות לעורר שיח ומחשבה:  
"מה גורם לעלים לזוז?", "איך המים זזים בנהר?", "מה מחמם אותנו ביום חם?"

נסביר בקצרה על כל כוח טבע:  
הרוח – דוחפת ומזיזה דברים  
המים – זורמים, מחליקים, שוטפים.  
השמש – מחממת ומספקת אור.  
כוח הכבידה – גורם לדברים ליפול לקרקע (להצמד לרצפה ולא לרחף בחלל)

נספר לילדים כי היום כל אחד מאיתנו יבחר כוח טבע אחד שהם רוצים להראות ביצירה.  
דוגמות ליצירה:  
רוח: ציירו עלים שמרחפים באוויר או יצרו עפיפון קטן מנייר וצבעים.  
מים: צבעי מים זורמים על דף, או ציור של טיפות גשם.  
שמש: יצירת שמש עם קרניים מנייר צבעוני או מדבקות.  
כוח הכבידה: הדבקת חפצים קטנים שמדגישים שהם "נופלים" על הדף.

נזמין את הילדים שמעוניינים להציג בקצרה את היצירה שלו,  
להסביר איזה כוח טבע בחר וכיצד הוא משפיע על העולם.

סיכום קצר:

"כל הכוחות בטבע חשובים, וכולם עובדים יחד כדי שהעולם שלנו יתאים כמקום לחיות בו,  
מקום נעים יפה ומיוחד.

ניתן לתלות את היצירות בצהרון עם הכותרת: "כוחות הטבע בכדור הארץ שלנו".

# פעילות סיום – מרוץ כוחות הטבע

## הכנה מראש:

המובילים יכינו את העזרים מוכנים בתחנות השונות במרחב הצהרון.

## עזרים:

### תחנה 1 – כוח הרוח

נוצות או כדורי צמר גפן  
קשיות שתייה (לא חובה, אם רוצים להקל על הנשיפה)  
סרט דבק לסימון קו התחלה וקו סיום על הרצפה  
קערה קטנה או קופסה לסיום המסלול

### תחנה 2 – כוח המים

שתי כוסות פלסטיק לכל קבוצה  
קערה או בקבוק מים למילוי  
כפות  
מגבת קטנה או סמרטוט לניגוב אם נשפכים מים  
מגש פלסטיק או קערה גדולה לעבוד עליה כדי למנוע רטיבות

### תחנה 3 – כוח השמש

כרטיסי שמש מצוירים  
מוזיקה קצבית קצרה (לא חובה)  
רמקול קטן אם רוצים להשתמש במוזיקה  
שטח פנוי לתנועה

### תחנה 4 – כוח המשיכה (כוח הכבידה)

כדורים קטנים ונוצות



## מהלך הפעילות:

היום למדנו על כוחות הטבע – רוח, שמש, מים ואדמה. אבל לפני שנסיים את היום, כוחות הטבע נותנים לנו כמה משימות אחרונות. הם רוצים לראות אם אנחנו יודעים להשתמש בכוחות שלהם!

נחלק את הילדים לקבוצות קטנות. כל קבוצה עוברת בין התחנות.

### תחנה 1 – כוח הרוח

הילדים צריכים להעיף את הנוצה רק בעזרת נשיפה ולהוביל אותה עד קו הסיום.

מסר

הרוח מזיזה דברים בטבע.

### תחנה 2 – כוח המים

הילדים מעבירים מים מכוס אחת לשנייה בעזרת כף.

מסר

מים זורמים ומזיזים דברים.

### תחנה 3 – כוח השמש

הילדים עומדים במקום ומבצעים תנועות חימום כמו קרני שמש:

קפיצה

מתיחה

סיבוב

מסר

השמש נותנת חום ואנרגיה.

### תחנה 4 – כוח המשיכה (כוח הכבידה)

הילדים מפילים את החפצים ורואים כיצד הם נופלים למטה.

מסר

לכדור הארץ יש כוח שמושך דברים למטה.

כוחות הטבע שמחים מאוד כי הראיתם שאתם יודעים להשתמש בכוחות שלהם.

אפשר לשאול את הילדים:

איזה כוח טבע הכי אהבתם היום בתחנות?

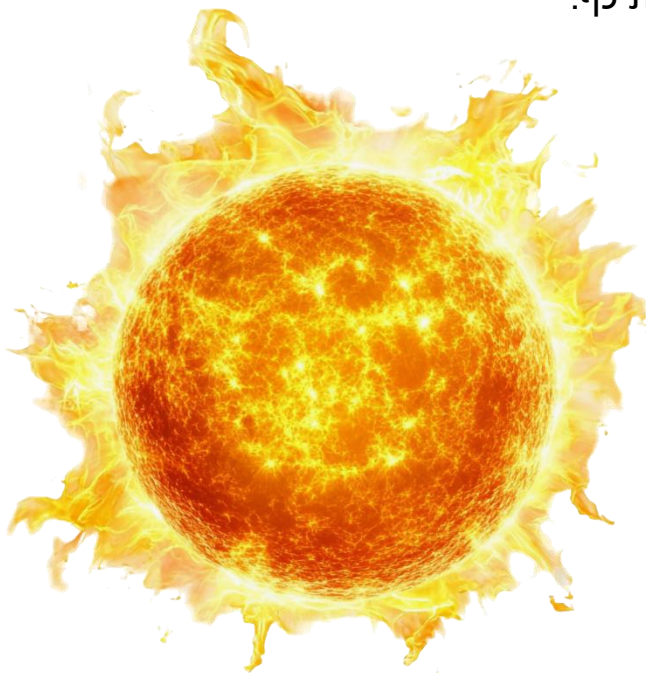

# פעילות פתיחה – מהם הם פלאי תבל?

## עזרים:

קופסה קטנה או סלסילה עם  
תמונה של פירמידה  
תמונה של חומה ארוכה  
תמונה של פסל ענק  
תמונה של מבנה מיוחד

## מהלך הפעילות:

נזמין את הילדים למפגש ונשאל:  
אז מה זה פלאי עולם? למה מתכוונים?  
מה זה פלאי? כמו איזו מילה זה נשמע לכם?  
פלאי זה משהו כל כך מיוחד, יפה או גדול,  
שאנחנו מסתכלים עליו ואומרים  
וואו! איך עשו את זה?  
זה משהו שמפתיע אותנו ומעורר התפעלות.

אז מה זה תבל?  
תבל זו מילה נוספת המתארת את העולם.  
כל המדינות, כל היבשות וכל המקומות שעל פני כדור הארץ.

אז למה מתכוונים לדעתכם כשאומרים פלאי תבל?  
פלאי תבל הם מקומות מיוחדים מאוד בעולם,  
שאנשים בנו או יצרו והם כל כך גדולים, יפים או מיוחדים  
שאומרים עליהם שהם פלאים של כל העולם.

אפשר לסכם במשפט קצר:

**פלאי תבל הם מקומות מאד מיוחדים ומדהימים בעולם.  
זה יכול להיות משהו שנמצא בטבע וזה יכול להיות משהו מאד מרשים שבנו בני האדם.**

כעת נראה לילדים קופסה סגורה ונספר כי בתוך הקופסה הזו מסתתרים  
חלק מפלאי תבל.

נשאל את הילדים:  
מה לדעתכם יכול להיות כל כך מיוחד בעולם שיקראו לו פלא?

נאפשר לילדים להעלות רעיונות.

כעת נוציא מהקופסה בהדרגה חפצים או תמונות קטנות, למשל:  
תמונה של פירמידה  
תמונה של חומה ארוכה  
תמונה של פסל ענק  
תמונה של מבנה מיוחד

אחרי כל תמונה נשאל את הילדים מה הם חושבים שזה? איפה לדעתם זה נמצא בעולם?

פלאי תבל הם מקומות מיוחדים מאוד בעולם.  
נספר כי חלק מפלאי תבל הם בני אלפי שנים, חלקם ענקיים מאוד,  
וחלקם כל כך יפים שאנשים מכל העולם באים לראות אותם.

לסיום נשחק משחק: "פלא או לא פלא"

נתאר מספר דברים והילדים ינסו להחליט אם זה נשמע כמו פלא גדול בעולם.

לדוגמה:

הר גדול מאוד  
מבנה של ארמון  
בניין קטן בשכונה  
פסל ענקי שאנשים מכל העולם באים לראות  
גשר ארוך מאוד שמחבר בין הרים  
בית של סבתא  
חומה ארוכה מאוד שאפשר ללכת עליה שעות  
פירמידות ענקיות במדבר  
מתקן בגן משחקים  
בונה סגולה  
מקדש גדול ועתיק שבנו לפני מאות שנים  
צעצוע קטן  
מבנה כל כך גדול שרואים אותו מרחוק מאוד  
ארמון מפואר עם הרבה מגדלים  
עץ קטן בגינה  
עיר עתיקה עם מבנים מיוחדים מאוד  
מפל מים עצום בגובה של בניין

אז מה בעיניכם פלא?



הפרמידות  
במצרים



החומה  
הסינית



יוליוס קיסר

רומא

איטליה



הקולוסיאום

הרומי

# פעילות העשרה חינוכית – בונים פלאים

## הפרמידות

עזרים:

מחשב / רמקולים

### קישור לסרטון המראה חלק מפלאי תבל

קרטון ביצוע או בריסטול  
מספריים  
דבק  
צבעי גואש / טושים / צבעי פנדה  
חול (אפשר חול משחק או חול מהחצר)  
מכחול  
כיסוי לשולחנות  
דף בסיס לפרמידה להדפסה לכל ילד

### מהלך הפעילות:

נפתח את המפגש בצפייה בסרטון המראה מקומות מיוחדים בעולם שחלקם נחשבים כפלאי תבל.

היום נבנה בעצמנו דגם קטן של פרמידה, כמו הפרמידות במצריים, אחד מפלאי תבל המפורסמים בעולם.

נחלק לכל ילד דף לגזירה של פרמידה פרוסה (משולשים מחוברים). נזמין את הילדים לצבוע אותה בצבעי חול או חום.

הילדים יקפלו את המשולשים וידביקו את הקצה בעזרת דבק סטיק כדי ליצור פרמידה תלת-ממדית קטנה.

מורחים מעט דבק על חלקים מהפרמידה ומפזרים חול כדי לתת לה מראה של אבן אמיתית.

אפשר להכין בסיס גדול מקרטון להניח על שולחן מרכזי אפשר לפזר חול להוסיף בובות פלסטיק של גמלים אם יש, קקטוסים קטנים ולתת אווירה של מדבר ואז להזמין את כל הילדים להניח את הפרמידה שלהם במדבר.

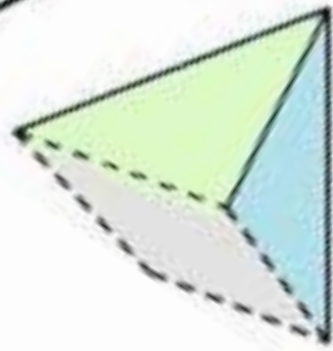
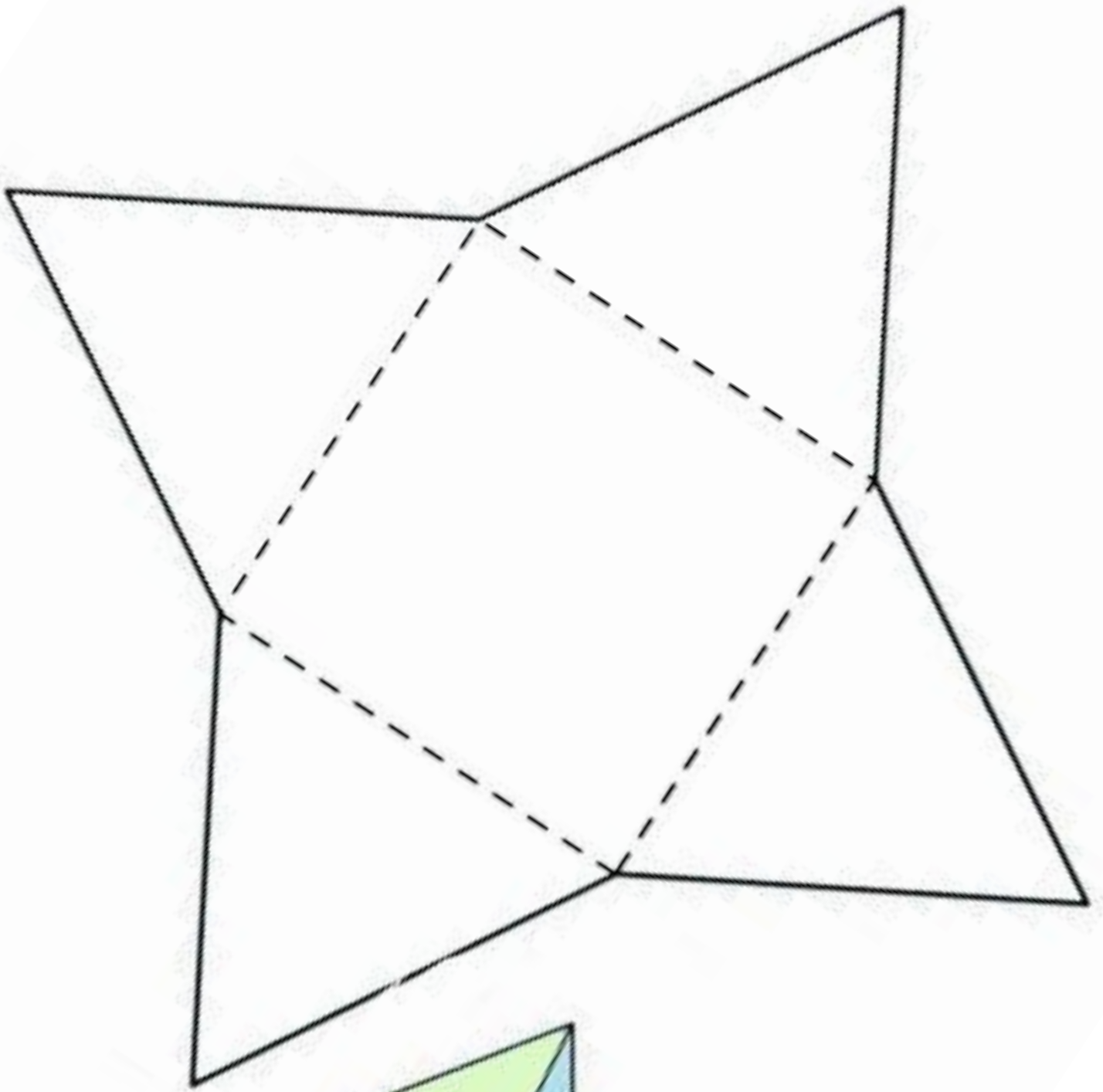

# פעילות סיום – מבנה הפלא שלי

## עזרים:

קוביות משחק גדולות  
קוביות לגו גדולות  
תמונות של מבנים שונים מרשימים מסביב לעולם – בדף הבא

## מהלך הפעילות:

נספר לילדים כי בעולם יש הרבה מבנים גדולים ומיוחדים כמו הפרמידות שהכרנו. נראה להם תמונות של מבנים הנחשבים פלאי תבל ונספר מעט על כל מבנה והיכן הוא נמצא. נחלק את הילדים לשתיים או שלוש קבוצות ונזמין אותם לבנות יחד מבנה מיוחד ענק כמו פלא תבל.

# פעילות פתיחה – פעם לפני שנים

## עזרים:

מחשב / רמקולים / מקרן

[קישור לסרטון הכרות עם הדינוזאורים](#)

## מהלך הפעילות:

נפתח את היום בהכרות קצרה עם בעלי חיים שחיו על פני כדור הארץ לפני שנים רבות, אפילו לפני שהיו על כדור הארץ בני אדם. נקרין לילדים את הסרטון המעניין ונאפשר כמה דקות של שיח עם הילדים על דינוזאורים.



## מגדל פיזה – איטליה

מגדל פיזה הוא מגדל מיוחד  
שנמצא בעיר פיזה  
מה שמיוחד בו – שהוא קצת עקום!  
הוא נוטה לצד אחד כאילו  
הוא עומד ליפול, אבל הוא עדיין  
עומד כבר הרבה מאוד שנים.  
המגדל נבנה לפני הרבה זמן  
והאדמה שמתחתיו הייתה רכה  
ולכן הוא התחיל לנטות.

היום מגיעים לשם אנשים מכל העולם כדי לראות אותו.

\*\*\*\*\*



## קתדרלת סנטיאגו דה קומפוסטלה

קתדרלת סנטיאגו דה קומפוסטלה  
נמצאת בעיר  
סנטיאגו דה קומפוסטלה.  
היא נמצאת בארץ ספרד,  
באזור שנקרא גליסיה.  
זהו מקום מאוד חשוב,  
כי לשם מגיעים אנשים מכל העולם  
במסע מיוחד שנקרא "דרך סנטיאגו"  
בהליכה ארוכה ומרגשת עד לקתדרלה.

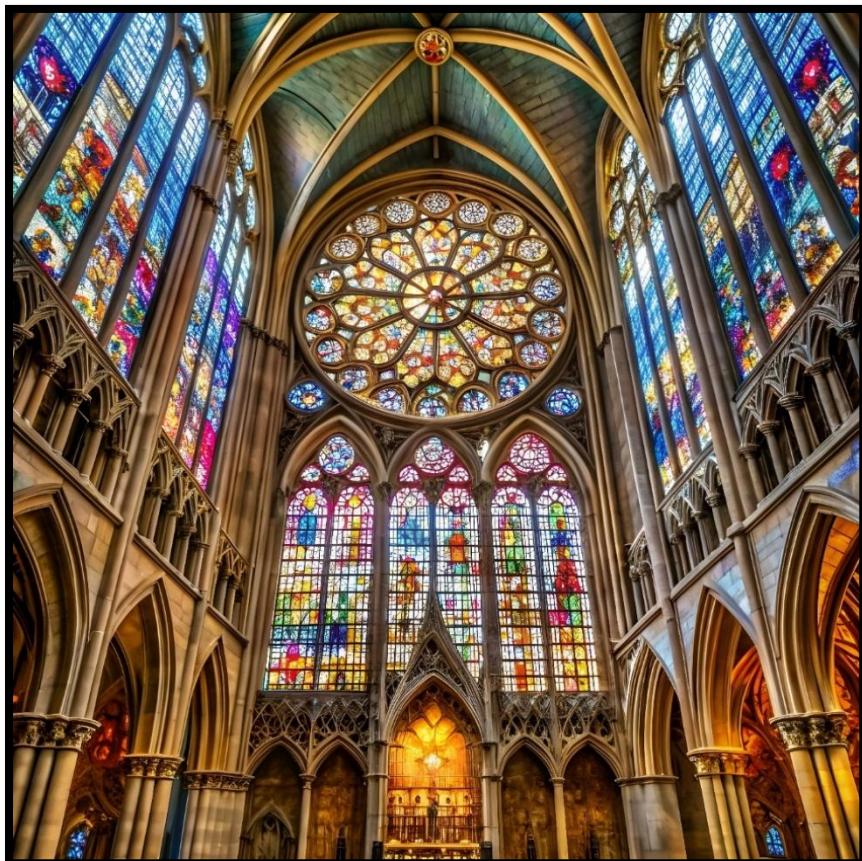

## קתדרלת צ'סטר באנגליה

בקיר של הקתדרלה  
יש חלונות מיוחדים שנקראים  
ויטראז'ים.  
אלה חלונות העשויים  
מזכוכית צבעונית.  
כשאר השמש נכנס דרך החלון,  
הוא צובע את החדר  
בצבעים כמו קשת  
וזה נראה ממש כמו קסם!



## מגדל אייפל בפריז צרפת

הוא מגדל גבוה מאוד  
מברזל שנמצא בצרפת.  
הוא מאד גבוה  
עם הרבה קווים וברזלים  
שמתחברים יחד.  
בלילה הוא נדלק באורות מנצנצים  
והוא מפורסם מאד.  
אנשים מכל העולם  
באים לראות אותו ולהצטלם לידו.



## פעילות העשרה חינוכית –

### מגלים דינוזאורים

#### מידע למובילים:

שמו של המאובן ניתן לו מהשם אבן, כי הסימנים של בעלי החיים העתיקים או אפילו חלקים מהשלד שלהם, נשארו בתוך החול והאבנים שהתקשו עם השנים, נשמרו מתחת לאדמה. מאובנים הינם העדות היחידה שנותרת מבעלי חיים וצמחים שנכחדו לפני מיליוני שנים. מאובן הוא למעשה חותמת אשר השרידים והעצמות של יצור חי הותירו בסלע. ניתן ללמוד הרבה ממאובנים אילו בעלי חיים וצמחים חיו בתקופות שונות, המבנה של גופם ועוד.



#### עזרים:

1 חב' קמח  
500 גר' מלח  
מים

קערה וכף לעירבוב  
מערוך

כוס פלאסטיק קשיחה (חוט להכנת שרשראות)  
חיות קטנות מפלאסטיק מהצעצועים שבצהרון

#### מהלך הפעילות:

היום ניצור בעצמנו מאובן מיוחד. נפתח את המפגש בשאלה: מתי זה "ממש ממש מזמן". נקשיב לתשובותיהם ונעודד אותם ללכת יותר רחוק ויותר אחורנית בזמן עד... לתקופת הדינוזאורים.

"האם היום יש דינוזאורים? אז איך בכלל אנחנו יודעים שהם היו קיימים? זוכרים את הסרטון שראינו? נספר לילדים שנמצאו מאובנים רבים ברחבי העולם. היום נכין מאובן בעצמנו ונוכל לראות בעצמנו כיצד נוצר ונראה מאובן. במאובן שלנו נוכל לראות טביעות וסימני גופם של בעלי חיים שונים.

נתחיל מהכנת בצק המלח שנראה ומרגיש כמו סלע כאשר הוא מתייבש. הכינו את החומרים ותנו לילדים להכין את הבצק. בקערה: 1 כוס קמח, חצי כוס מלח, חצי כוס מים – ערבבו היטב עד לקבלת בצק יציב. רדדו את הבצק בעזרת המערוך ופיתחו אותו. השאירו אותו בעובי של 2 ס"מ כדי שיהיה אפשר להטביע בו צורות. בעזרת כוס פלאסטיק קשיחה (לא חד פעמית) קירצו עיגולים מהבצק, לכל ילד עיגול. כל ילד וילדה יבחרו להם בעל חיים קטן וילחצו אותו כשהוא שוכב על הצד אל תוך הבצק וגם אפשר להטביע את הרגלים שלו בתוך הבצק. הניחו את המאובנים להתייבש.

כשהבצק עדיין טרי ניתן לחורר חור בקצה העליון של עיגול הבצק, על מנת שתוכלו להשחיל חוט אחרי שיהיה מוכן ולהפוך אותו לשרשרת.

# פעילות סיום – טיול בעולם

עזרים:

מחשב / רמקולים

קישור למוזיקת רקע לפעילות

## מהלך הפעילות:

נשחק משחק מהנה לסיום היום.  
נסביר כי במשחק שלנו היום נצא לטייל בעולם בכל מיני מקומות.  
המובילים יתארו את המקום בו מטיילים והילדים יגיבו בתנועה  
ובהצגת ההתקדמות במקום בו אנחנו נמצאים.

נשמיע מוזיקת רקע קצבית ונזמין את הילדים לצאת לדרך.

דוגמות למקומות:

אנחנו הולכים במדבר

אנחנו מטפסים על הר גבוה

אנחנו שטים בים

אנחנו מבקרים במקום עתיק מאוד

אנחנו נכנסים לעולם של אגדות

אנחנו הולכים ליד מפל גדול וגואש

אנחנו מטיילים ביער בין עצים סבוכים מאד

הילדים חווים את העולם דרך הגוף.



# פעילות פתיחה – יום החלל הבינלאומי

## מהלך הפעילות:

נפתח את המפגש ונספר לילדים כי היום אנו מציינים יום מיוחד ומסקרן מאוד – יום החלל הבינלאומי. האם אתם יודעים מה זה חלל? נאפשר להם לענות ובין מהם מה הם יודעים על החלל החיצון.

החלל זה המקום העצום שנמצא מעל השמיים שאנחנו רואים, שם נמצאים הכוכבים, הירח וכוכבי הלכת.

ידעתם שיש אנשים שממש חוקרים את החלל? הם נקראים אסטרונוטים, והם טסים בחלליות אל מחוץ לכדור הארץ אל החלל כדי ללמוד דברים חדשים: איך נראים כוכבים מקרוב, מה יש על כוכבי לכת אחרים ואיך אפשר להבין טוב יותר את היקום הגדול שבו אנחנו חיים.

יום החלל הבינלאומי מצוין בכל העולם כדי להזכיר לנו כמה חשוב להמשיך לחקור, לשאול שאלות ולהיות סקרנים.

בזכות המדענים והחוקרים אנחנו מגלים דברים מדהימים על העולם שלנו וגם על מה שנמצא רחוק מאוד מאיתנו.

אולי גם בינינו יש ילדים או ילדות שיום אחד יטוסו לחלל או יגלו משהו חדש על כדור הארץ שלנו ועל כוכבים נוספים.

היום נצא יחד למסע קטן בדמיון שלנו – נחקור, נשחק ונגלה דברים מעולם החלל.



## פעילות העשרה חינוכית – המסע אל החלל

עזרים:

מחשב / רמקולים / מקרן

### קישור לצפייה – הכרות עם גודלם של כוכבי הלכת

דפים להדפסה – שמונת כוכבי הלכת במערכת השמש שלנו

### קישור לצפייה – "מערכת השמש"

כדור כלשהו להדגמה – רצוי כדור מתנפח בדוגמת כדור הארץ

## עזרים לבניית הדגם:

כדורי קלקר קטנים בערך בגודל כדורי פינג פונג (8 כדורים לכל ילד)

כדורי קלקר מעט יותר גדולים – השמש (1 לכל ילד)

דבק פלסטי לבן / דבק סטיק

דפי בריסטול שחורים

טושים / לורדים

טיפקס

## מהלך הפעילות:

פעילות זו תתחלק לשני חלקים.

## חלק ראשון:

נפתח את הפעילות כשאנו שואלים את הילדים האם הם חושבים שכדור הארץ הוא קטן או גדול? מי יותר גדול לדעתם, השמש או כדור הארץ? ומי יותר קטן הירח או כדור הארץ? בכדי להבין את גודלם, נקרין לילדים את הסרטון על גודלם של כוכבי הלכת השונים. (ניתן לסיים את הצפייה אחרי 3 דק')

נזמין את הילדים לשבת אל מול מסך ההקרנה ונספר כי אנו עומדים לצאת ל"מסע בחלל" נשאל את הילדים היכן נמצא החלל? הוא מסביבנו? הוא בשמיים? מתחת לאדמה? היכן הוא?

ניקח כדור, נציג אותו בפני הילדים ונבקש מהילדים לדמיין שזה כדור הארץ שלנו, עליו אנחנו חיים, החלל, הוא כל מה שסובב את כדור הארץ שלנו. (נסמן עם היד את כל המרחב שסביב הכדור) ככל שאנחנו יודעים, החלל הוא אין סופי, אף אחד אינו יודע היכן הוא מסתיים ואם בכלל. נספר לילדים כי בחלל שקט מאד, אז בואו נשמור על השקט ונצא למסע אל החלל.

נזמין את הילדים לצפות בסרטון. בתום הצפייה נשאל את הילדים כיצד הרגישו? איך התרשמתם מהחלל? האם הוא מקום קטן או גדול? האם הייתם רוצים לבקר שם?

## חלק שני:

לאחר הצפייה נזמין את הילדים לשבת מסביב לשולחנות.  
נספר לילדים כי אנו עומדים ליצור יצירה נפלאה של מערכת השמש שלנו,  
עם השמש ושמונת כוכבי הלכת והירח הקטן של כדור הארץ.

הנה רשימת הכוכבים (מימין שמותיהם בעברית ומשמאל באנגלית)

1. שמש – הכי גדולה
2. חמה (מרקורי)
3. נוגה (ונוס)
4. כדור הארץ - ולידו הירח בקטן
5. מאדים (מרס)
6. צדק (יופיטר)
7. שבתאי (סטורן)
8. אורון (אורנוס)
9. רהב (נפטון)

נזמין את הילדים לצבוע את כוכבי הלכת בצבעים המתאימים. ראו דוגמה.  
הילדים ידביקו בעזרת הדבק את השמש במרכז הבריסטול השחור ואת שאר הכוכבים סביבה.  
בעזרת הטיפקס יציירו הילדים עיגול קטן ליד כדור הארץ (הירח)  
ויגעו עם קצה מכחול הטיפקס על הרקע על מנת ליצור תחושה של כוכבים קטנים בחלל.

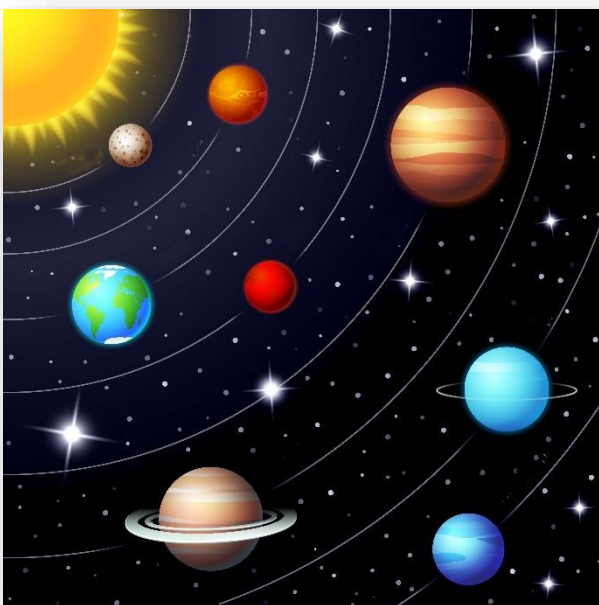

# פעילות סיום – כח המשיכה והירח



## עזרים:

מחשב / רמקולים

מוסיקה קצבית שהילדים אוהבים  
כדורי קלקר לבנים כמספר הילדים  
ואם אפשרי אז שני כדורים לכל ילד  
ספר גדול מהצהרון  
2 דפי נייר

## מהלך הפעילות:

נספר לילדים כי היום "נשחק" עם כוכב הירח בחלל.

נפתח את המפגש כשאנו עורכים ניסוי קטן.

נשאל את הילדים אם הם יודעים מה עושה כוח המשיכה?

לכדור הארץ יש כוח משיכה אשר גורם לכך שלא ניפול ממנו ונישאר על הקרקע.

ניקח ביד אחת קופסה או חפץ כלשהו יחסית כבדים וביד השנייה דף נייר,

נשאל את הילדים מה מהשניים לדעתם יפול יותר מהר על הרצפה?

הגיוני לחשוב שמה שכבד יותר יפול יותר מהר, אך לא כך

כדור הארץ מפעיל את אותו כוח משיכה על כל החפצים באופן שווה

אם הם באותו הגודל.

עתה ננסה שוב, עם שני דפי נייר ונשאל את הילדים איזה נייר לדעתם

יפול יותר מהר? מכיוון ששני הדפים אותו הדבר הילדים יחשבו

שכנראה יפלו באותה המהירות והם אכן צודקים,

אך בואו נראה מה יקרה אם ניקח את אחד הדפים ונמעך אותו עד שיהפוך לכדור מקומט,

מה מהשניים יפול יותר מהר? הדף המקומט או הדף החלק?

אחרי שהקשבנו לתשובותיהם של הילדים נזמין אותם להתרכז ולצפות בניסוי

נפיל את שני הניירות מאותו הגובה וראו איזו הפתעה...

הנייר שמעכנו לכדור נפל הרבה יותר מהר.

עכשיו אנו מבינים שכמה שחפץ הוא יותר קטן הוא "תופס" פחות מקום

ולכן יפול לקרקע יותר מהר.

אבל.... הנה פרט מעניין

על הירח יש פחות כוח משיכה ומכיוון שאין שם אוויר כל החפצים ולא משנה מה המשקל שלהם ומה הגודל שלהם, יפלו באותו הקצב (יותר איטי מאשר על כדור הארץ כמובן)

נספר לילדים כי עתה נדמיין כי אנו נמצאים על הירח  
נחלק לילדים את הכדורים (בהתחלה כדור אחד לכל ילד)  
נסב את תשומת ליבם שהכדורים מאד קלים ולכן עלינו להיות מרוכזים על מנת שלא יפלו.  
נתאמן בתרגילים השונים לצלילי מוסיקה קצבית שהילדים אוהבים.

נזמין את הילדים לנסות את התרגילים הבאים:

1. יד אחת מאחורי הגב ויד שנייה אוחזת בכדור –  
נזרוק את הכדור באוויר (אסור לעבור את גובה המצח שלנו) ונתפוס באותה היד.
2. ננסה את אותו התרגיל ביד השנייה.
3. נחזיק את הכדור בשתי כפות הידיים כמו קערה ונזרוק את הכדור לאוויר,  
ננסה למחוא כף בזמן שהכדור באוויר ולתפוס שוב מבלי שהכדור יפול על הרצפה.
4. נחזיק את הכדור ביד אחת כאשר שתי כפות הידיים בגובה המתניים  
וננסה להרחיק את הידיים אחת מהשנייה ולמסור את הכדור מיד אל יד מבלי שיפול.
5. נחלק כדור נוסף לכל ילד ועתה ננסה אחוז בכל יד כדור אחד ובאותה העת  
למסור מיד אל יד ולהחליף בין הכדורים

# פעילות פתיחה – צופים בכוכבים



## הכנה מראש:

התקנת האפליקצייה בטלפון נייד חכם

## עזרים:

3-4 טלפונים ניידים חכמים

ברקוד לסריקה

(סירקו את הברקוד והתקינו את האפליקצייה

שתאפשר זיהוי מיקומי הכוכבים בשמיים)

למי שאין אפשרות לסריקה

## קישור – לאפליקצייה לצפייה בכוכבים

(יש להכנס מטלפון נייד חכם)

## מהלך הפעילות:

נספר לילדים כי במשך שנים רבות צפו בני האדם בחלל וראו רק בעזרת העיניים את הכוכבים הנוצצים בשמיים. לפני שנים רבות עדיין לא ידעו מהם הנקודות הנוצצות בשמיים אבל חוקרים ראו והבינו כי הם שומרים על אותו מבנה ונשארים אחד ליד השני באותה הצורה.

החוקרים החלו לצייר את קבוצות הנקודות הנוצצות ובמשך השנים ככל שלמדו יותר על החלל, גילו את כוכבי הלכת ואת הגלקסיות השונות. מהי גלקסיה עוד מעט נגלה.

לאחר שהתקנתם את האפליקצייה, נפתח את המפגש בבדיקת נוכחות

כל ילד שקראנו בשמו מוזמן לשבת על הארץ במרחב הצהרון.

נחלק את הילדים לשלוש או ארבע קבוצות, כאשר כל הילדים ישובים על הארץ,

נכבה את האור ונפתח את האפליקצייה בטלפונים הניידים.

נסביר לילדים כי הטלפון עכשיו מתפקד כלוויין שיכול לזהות את מיקומם של הכוכבים השונים.

הזמינו את הילדים להעביר ביניהם בזהירות את הטלפון כאשר הם מכוונים אותו לכיוון השמיים.

כל ילד יזיז מעט את הטלפון מעל ראשו ויתבונן על המסך ויעביר לחבר נוסף.

נבקש מהילדים לחפש את העיגול הצהוב המסמן את מיקומה של השמש.

# פעילות העשרה חינוכית –

## מסע בין כוכבים

כל הזכויות שמורות למשרד המדע והטכנולוגיה

### הכנה מראש:

הדפסת דפי האצבעונים כמספר הילדים

(רצוי להדפיס מעט יותר למקרה הצורך)

הדפיסו לעצמכם דף עם הסיפור "מסע בין כוכבים"



### עזרים:

מחשב / רמקולים

### קישור – מוסיקת רקע נעימה

דף אצבעונים מודפס לכל ילד.

צבעי עיפרון / טושים

מספרים

דבק סטיק

דף אצבעונים להשראה לצביעת כוכבי הלכת

הסיפור המצורף: "מסע בין כוכבים"

### מהלך הפעילות:

נספר לילדים כי היום נכיר את מערכת השמש שלנו.

המפגש היום נחלק לשני חלקים.

בחלק הראשון יכינו הילדים אצבעונים המדמים את כוכבי הלכת במערכת השמש,

ובחלק השני ישתתפו בסיפור "מסע בין כוכבים" ונלמד לזהות מה מייחד כל כוכב לכת.

נתחיל ביצירת האצבעונים.

נחלק לילדים את דפי האצבעונים.  
נציג בפני הילדים את תמונות האצבעונים הצבעונית  
על מנת שיוכלו להזכר בצבעים הייחודיים לכל כוכב לכת.  
הילדים יצבעו את כוכבי הלכת ולאחר שהם מוכנים הנחו את הילדים לגזור את  
האצבעונים על פי הסימון.  
הילדים ידביקו את קצות האצבעונים בעזרת הדבק סטיק. ניתן להגיש עזרה על פי הצורך.  
המובילים יציגו לילדים את סדר ענידת האצבעונים על האצבעות.  
עפ"י התמונה המצורפת.

המובילים יחזרו עם הילדים על שמות הכוכבים לפי התמונה.  
\*שימו לב כי הירח נמצא על האצבע של כדור הארץ והשמש על שני האגודלים - חצי חצי.

## חלק שני –

עתה נקריא את הסיפור "מסע בין כוכבים".  
ניתן להשמיע [מוסיקת רקע נעימה](#) בשקט ברקע בזמן הקראת הסיפור.  
נקריא את הסיפור לילדים פעם אחת כאשר אנו עוצרים במקומות בהם יש צורך בהבהרה  
של מילים מסויימות. נוודא כי הילדים מבינים את כל המילים.  
אם יש צורך נעצור ונשאל את הילדים האם הם מבינים את משמעות המילה ונסביר.  
בזמן הסיפור נזהה את כוכבי הלכת עם האצבעונים שהוכנו, בהנפת האצבע המתאימה.  
הזמינו את הילדים לענוד את האצבעונים על האצבעות  
לפני שתתחילו בהקראת הסיפור הנחו את הילדים:  
"בכל פעם שנעבור לכוכב לכת הבא הרימו את האצבע המתאימה"  
עתה נקרא את הסיפור בפעם השנייה ונציג את האצבעונים עם כוכבי הלכת המתאימים.  
בואו נצא למסע.



## מסע בין כוכבים

מדי ערב לפני השנה  
 כשהשמש שוקעת והכוכבים יוצאים,  
 השמים הופכים מְחֻלִּים לְמִנְצָנִים  
 מה קורה שם במרומים?  
 אמא אומרת שיש לנו מערכת שמש ממש גדולה!  
 שם נמצאים כוכבים ושמש חמה,  
 כוכבי לכת בשמות מפלאים:  
 נגה, צדק, שבתאי מאדים.  
 מוכנים לצאת למסע בין כוכבים?

בקריאה בפעם השנייה - המובילים יעצרו רגע ויזמינו את הילדים להרכיב את האצבעונים על האצבעות המתאימות. העזרו בדף המצורף



השמש שלנו במרכז הענינים  
כי כל הכוכבים אותה סובבים,  
השמש עצומה, לוקטת וכתמה,  
ומעניקה לנו אור במשך היממה

זה הוא כוכב חמה,  
אתם יכולים לנסות לנחש על שם מה?  
כי הוא הכי קרוב לשמש הפתומה!

בין כדור הארץ לחמה יש כוכב נפלא,  
זהו נגה, הכוכב הבא.  
נגה שלנו בזהק ולבן  
ואפשר לראות אותו אפילו מכאן.

הבא אחריו הוא הכוכב שלנו,  
כדור הארץ, שבו אנו חיים,  
בכדור שלנו יש ילדים, חיות וצמחים.  
זהו הכדור הכי מיחד,  
כי חיים כמו שיש כאן עוד לא גלה אף אחד

לכדור הארץ יש חבר קבוע,  
שמכאן נתן לראותו כל ימי השבוע.  
מי זה שם שכל לילה זורח?  
הרי זה הירח!  
כשהוא מציץ מהמרומים  
כלנו יודעים—  
זאת העת לומר לילה טוב להורים.

בואו נושיט ידים למרומים,  
מי ימתח אותן הכי חזק, עד למאדים?

אחרי כדור הארץ שוכן לו מאדים,  
כוכב גדול עם שמים וסלעים.  
מהנדסים ומדענים כל היום חולמים:  
איך גם שם יחיו אנשים ביום מן הימים?

אחרי מאדים מגיע אלינו צדק,  
זהו הכוכב הששי במספר.  
"ענק הגזים" לו קוראים,  
כי כל מה שהוא מכיל זה אף ורק  
שני גזים מרכיבים.  
גזים הם כמו עשן ואדים  
שבאוויר מתעופפים.

ממשיכים במסע לעבר שבתאי:  
לשבתאי יש סימן שיזזה כל בר דעת  
יש מסביבו? ט... (בעת)  
שמסתובבת סחור-סחור.  
שבתאי הוא הכוכב השביעי,  
עם מזג אור כפור ומצב רוח אפר.

הגענו לכוכב השמיני.  
הוא בעל מעטפת קרח עבה,  
שעליו היא שומרת מכל מפגע.  
אורניוס זהו שמו באנגלית,  
ואורון אנו קוראים לו בעברית.

טון טון טון!  
הגענו לנפטון!  
הוא גדול, כחל,  
ונראה שציר במכחול.  
בנפטון נושבות רוחות מהירות  
שאותנו היו לחלל מעיפות.  
ובפעם הבאה שתסתכלו לשמים,  
התבוננו על כפות הידים,  
הצמידו אותן אחת ושתים:  
השמש במרכז, הכוכבים סביבה—  
זוהי מערכת השמש שאותנו מקיפה.

נסיים את המפגש כשאנו  
מזמינים את הילדים להתחלק לזוגות  
ולשבת על הארץ האחד מול השני  
בישיבה מזרחית.  
המובילים יאמרו בקול שם של כוכב  
לכת  
והילדים יציגו את שתי כפות הידיים  
עם האצבעונים האחד מול השני  
ובכל פעם שישמעו שם של כוכב לכת  
יצטרכו להצמיד את האצבע  
עם כוכב הלכת המתאים.

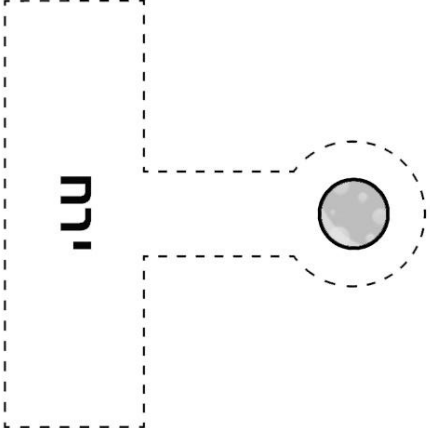

ירח

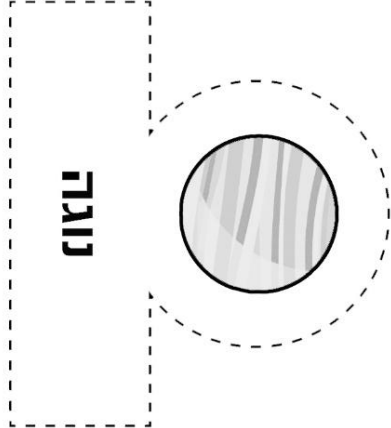

נוגה

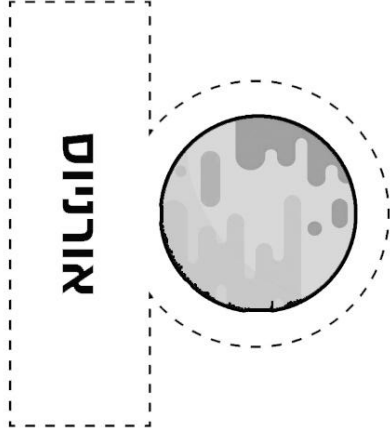

אורניוס

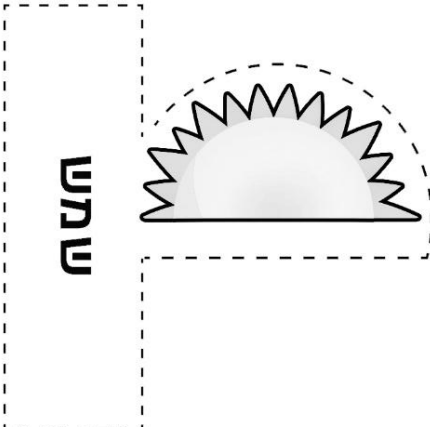

שמש

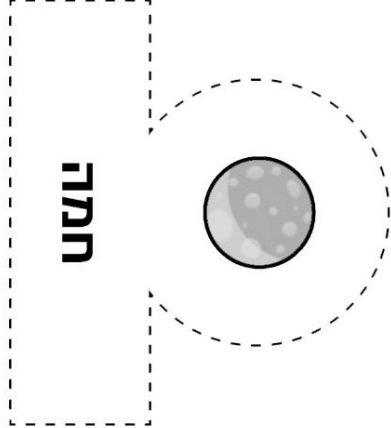

חמה

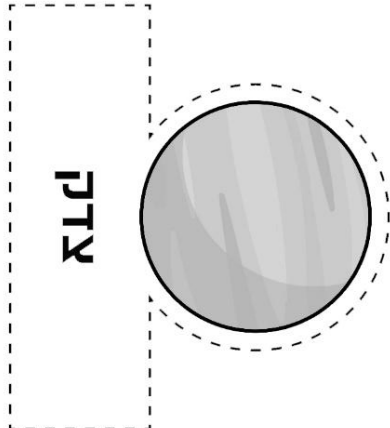

צדק

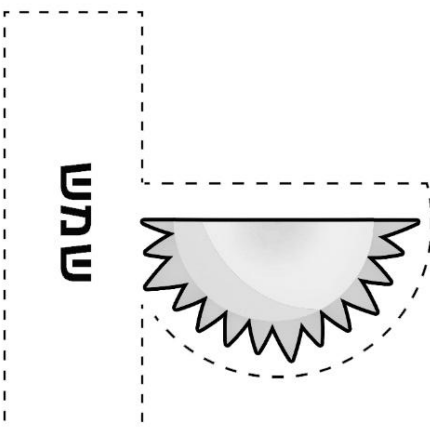

שמש

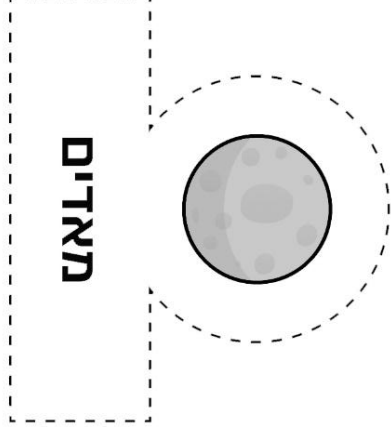

מאדים

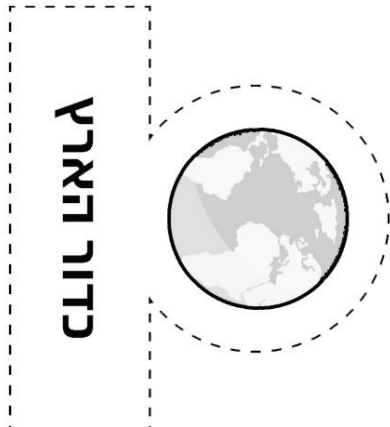

כדור הארץ

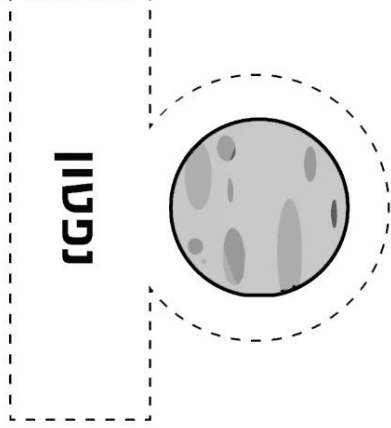

נפטון

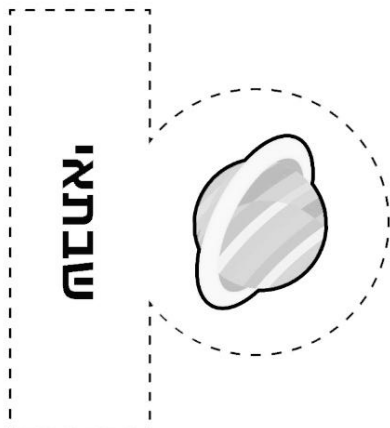

שבתאי

# פעילות סיום – הליכת חלל



## הכנה מראש:

יש שתי אפשרויות להתכונן למשחק זה.

לשחק עם המשחק הקנוי, ראו דוגמה:

או להכין בעצמכם.

אם בחרתם להכין בעצמכם:

4 דליים מפלאסטיק (כמו של מגבונים לניקוי)

חבלים חזקים לקשירה

מברג עם ראש מעוגל דק

המובילים יכינו מראש את הדליים.

נהפוך את הדליים עם הפתח לכיוון הרצפה,

נחורר שני חורים בצדי כל דלי בחלק העליון

נשחיל חבלים ונקשור היטב.

לולאת החבל כשהוא קשור ומתוח צריכה להיות בגובה מהרצפה

עד כפות הידיים של הילדים ( כ- 40-50 ס"מ)



## עזרים:

דליי משחק

מדבקות לסימון על הרצפה את קו ההתחלה וקו הסיום.

## מהלך הפעילות:

נזמין בכל פעם שני ילדים לעבור את משימת החלל הראשונה שלהם

וללכת בזהירות על אדמת הירח.

נזכיר לילדים כי תחושת ההליכה על הירח היא מעט מוזרה

מכיוון שכוח המשיכה שם יותר חלש ולכן כל צעד קטן שעושים על הירח

לעיתים מרגיש כמו דילוג או קפיצה.

כשנלך על הדליים נרגיש את התחושה הזו ולכן עלינו ללכת בזהירות רבה.

כל זוג ילדים יעמדו על קו הזינוק, יניחו את כפות הרגלים על הדליים

יחזיקו בחבלים ויצעדו בזהירות אל קו הסיום.

# שבוע שלישי

יום ה'	יום ד'	יום ג'	יום ב'	יום א'	
החומה הגדולה בסין	מוזיקה יפנית	הכרות עם פסל החירות	שלום מכל העולם	יוגלה	מפגש פתיחה והתכנסות
ארוחת צוהריים	ארוחת צוהריים	ארוחת צוהריים	ארוחת צוהריים	ארוחת צוהריים	ארוחת צוהריים
הדרך הסיני	נוריקו סאן	הסיפור של אפריקה	פסל החרות	מה פורח בעולם?	פעילות העשרה חינוכית
כדורגל סיני	קראוקה	מגלים יבשות	ריקוד האינדיאנים	קופצים בהנאה	פעילות סיום

# פעילות פתיחה – יוגלה

עזרים:

מחשב / רמקולים

## קישור לפתיח מוזיקלי יוגלה

קלפי יוגלה

## קישור למוסיקה שקטה

### מהלך הפעילות:

נפתח את השבוע בפעילות יוגה שקטה ומרגיעה, שמטרתה לאפשר לילדים מעבר הדרגתי משעות הבוקר לשהות בצהרון, חיבור לגוף, נשימה וריכוז.

נשמיע את מוזיקת הפתיח ונזמין את הילדים לשבת על הארץ במעגל, רגליים משולבות, גב זקוף וידיים מונחות על הברכיים. נבקש מהילדים להקשיב להנחיות ולבצע את התנועות יחד. יש להקפיד על דיבור בקול רך, איטי ושקט. (נשמיע ברקע בשקט את המוסיקה הנעימה.) נתחיל בתרגילים הבאים:

#### "שלוש":

ננחה את הילדים לקחת שלוש נשימות עמוקות ואיטיות: שאיפה דרך האף, עצירה קלה של הנשימה, נשיפה איטית דרך הפה לאחר כל שאיפה נבקש לספור בלב עד שלוש, ולהוציא את האוויר לאט.

#### "שתיים":

ננחה את הילדים לקחת עוד שתי נשימות עמוקות ואיטיות: להרים את שתי הידיים מעלה, לצידי האוזניים למתוח את הגוף ולספור לאט עד שתיים. כעת נוריד את הידיים באיטיות וניקח שתי נשימות עמוקות נוספות.

#### "אחת":

ננחה את הילדים לקחת נשימה אחת עמוקה, ולהושיט את הידיים קדימה ואז לחבק את עצמם חיבוק חזק, כאשר הגוף מוטה מעט לפנים והראש משוחרר.

לאחר כ-3 דקות של נשימות ומתיחות, נציג לילדים קלפי יוגה עם תנוחות פשוטות וברורות. נזמין ילדים שמעוניינים להדגים תנוחה אחת.

לאחר מכן נחלק את הילדים לקבוצות קטנות (כחמישה ילדים בקבוצה) כל קבוצה תיקח קלף יוגה אחד וילדי הקבוצה יתנסו יחד בביצוע התנוחה: **החזקה של מספר שניות - שחרור - חזרה נוספת על התנוחה** נבקש לשים לב לנשימה בזמן הביצוע. (נשימות עמוקות ואיטיות)

הקבוצות תחלפנה קלפים עד שכל הקבוצות תתנסנה בכל התנוחות. נסיים את פעילות יוגלה בישיבה מזרחית על הארץ: גב זקוף, כתפיים משוחררות, עיניים עצומות. ננחה את הילדים לקחת חמש נשימות עמוקות, לאחר הנשימה האחרונה נזמין לפתוח עיניים לאט, להתמתח קלות ולהתחיל את השבוע בתחושה נעימה ורגועה.

# פעילות העשרה חינוכית – מה פורח בעולם?



## עזרים:

דף בריסטול לבן לכל ילד  
חתיכות קרטון בגדלים קטנים  
צבעי גואש  
מכחולים  
כפתורים / פונפונים צבעוניים  
ניירות ירוקים  
מספרים  
דבק דו-צדדי  
דבק סטיק  
מנקי מקטרות ירוקים

## מהלך הפעילות:

נזמין את הילדים לשולחנות היצירה.

ננחה את הילדים לגזור מקרטון חתיכות קטנות בצורות שונות

**אפשר להוסיף חומרי יצירה נוספים ולאפשר להם לבחור**

**איזה פרחים מסוגים שונים ירצו ליצור.**

נצבע את החתיכות שגזרנו כל חתיכה בצבע אחר גם בפנים וגם בחוץ.

נניח את החלקים הצבועים להתייבש כ-10 דק' בשמש.

בינתיים ננחה את הילדים לגזור עלים ירוקים מהניירות

ונחלק לכל ילד 4 מנקי מקטרות ירוקים אותם יגזרו לשניים.

הילדים יגזרו ריבועים קטנים מהדבק הדו צדדי וידביקו את הפרחים הצבעוניים שיצרו

על החלק העליון של הדף .

נעטר את פנים הפרחים עם פונפונים או כפתורים צבעוניים,

בהדבקה עם דבק סטיק.

הילדים יסדרו את מנקי המקטרות כגבעולים תחת כל פרח וידביקו בעזרת הדבק סטיק.

היצירה שלנו מוכנה ופורחת.

# פעילות סיום – קופצים בהנאה



**עזרים:**

מחשב / רמקולים / מקרן

## קישור לסרטון פעילות מקפיץ ומהנה

**מהלך הפעילות:**

נסיים את היום במשחק מהנה. נזמין את הילדים לעמוד במרחק נעים האחד מן השני ונקרין להם את סרטון הפעילות. על הילדים לבצע את הוראות הפעילות ולחקות את בעלי החיים השונים.

# פעילות פתיחה – מפת העולם

**עזרים:**

מחשב / רמקולים / מקרן

## קישור לסרטון לימודי מהנה על יבשות העולם

מפת העולם גדולה (רצוי דגש בצבעים על יבשות) דף מפת העולם עם היבשות להדפסה לכל ילד.

**מהלך הפעילות:**

נספר לילדים שהשבוע "נבקר" בכמה ארצות בעולם ונלמד עליהם דברים מעניינים. לפני שנצא לדרך ונבקר בארצות, נספר לילדים שכל הארצות בעולם נמצאות על יבשות שונות. מה זו יבשת? כשמה כן היא, רוב העולם הוא מים, ימים ואוקיינוסים והמקומות ה"יבשים" הן היבשות. חלקי אדמה גדולים שעליהן נמצאות כל הארצות ועליהן אנחנו גרים.

נצפה עם הילדים בסרטון המסביר על יבשות העולם.

בתום הצפייה נראה לילדים את המפה הגדולה ונזהה את היבשות על המפה.

\*תוכלו בסיום כל פעילות על מקום מסויים לחפש אותו במפה ולצייר מה יש שם.



# פעילות העשרה חינוכית – פסל החירות



**עזרים:**

מחשב / רמקולים

## קישור לסרטון הכרות עם פסל החירות

ניירות צבעוניים ירוקים או לבנים

קרטון או בריסטול

גלילי נייר מגבת או קרטון (ללפיד)

נייר צהוב/כתום (לאש)

דבק, מספריים

דף כתר להדפסה

## מהלך הפעילות:

נציג לילדים תמונה גדולה של פסל החירות ונשאל מה הם רואים בתמונה?  
היכן לדעתכם זה נמצא?

נסביר בקצרה ובשפה פשוטה:

זהו פסל גדול מאוד שנמצא במדינה שנקראת ארצות הברית, נמצאת ביבשת אמריקה.

הפסל נקרא פסל החירות – פסל החופש.

והוא מסמל חופש וחירות – כלומר שכל אדם יכול להיות חופשי.

זוכרים מתי הכרנו את המילה חירות שמשמעותה חופש?

גם שדיברנו על בני ישראל שהיו עבדים במצרים ורצו להיות בני חורין.

שתהיה להם חירות שיהיה להם חופש.

את הפסל הזה קיבלה ארצות הברית במתנה מארץ צרפת.

נקרין לילדים את הסרטון בו רואים את פסל החירות מקרוב.

הנמיכו את עוצמת הקול של הסרטון ושוחחו עם הילדים:

תוך כדי הצפייה בסרטון נבקש מהילדים לשים לב:

מה הפסל מחזיק?

כמה הוא גדול?

ולמה הוא חשוב?

בהתאמה לגילאי הילדים בצהרון אפשר לשאול את הילדים מה זה לדעתם להיות חופשי?

נותנים דוגמות פשוטות:

לבחור משחק

לרוץ

לדבר

להיות מי שאני

הפסל הזה מזכיר לאנשים להיות חופשיים ולחיות את חייהם כרצונם.



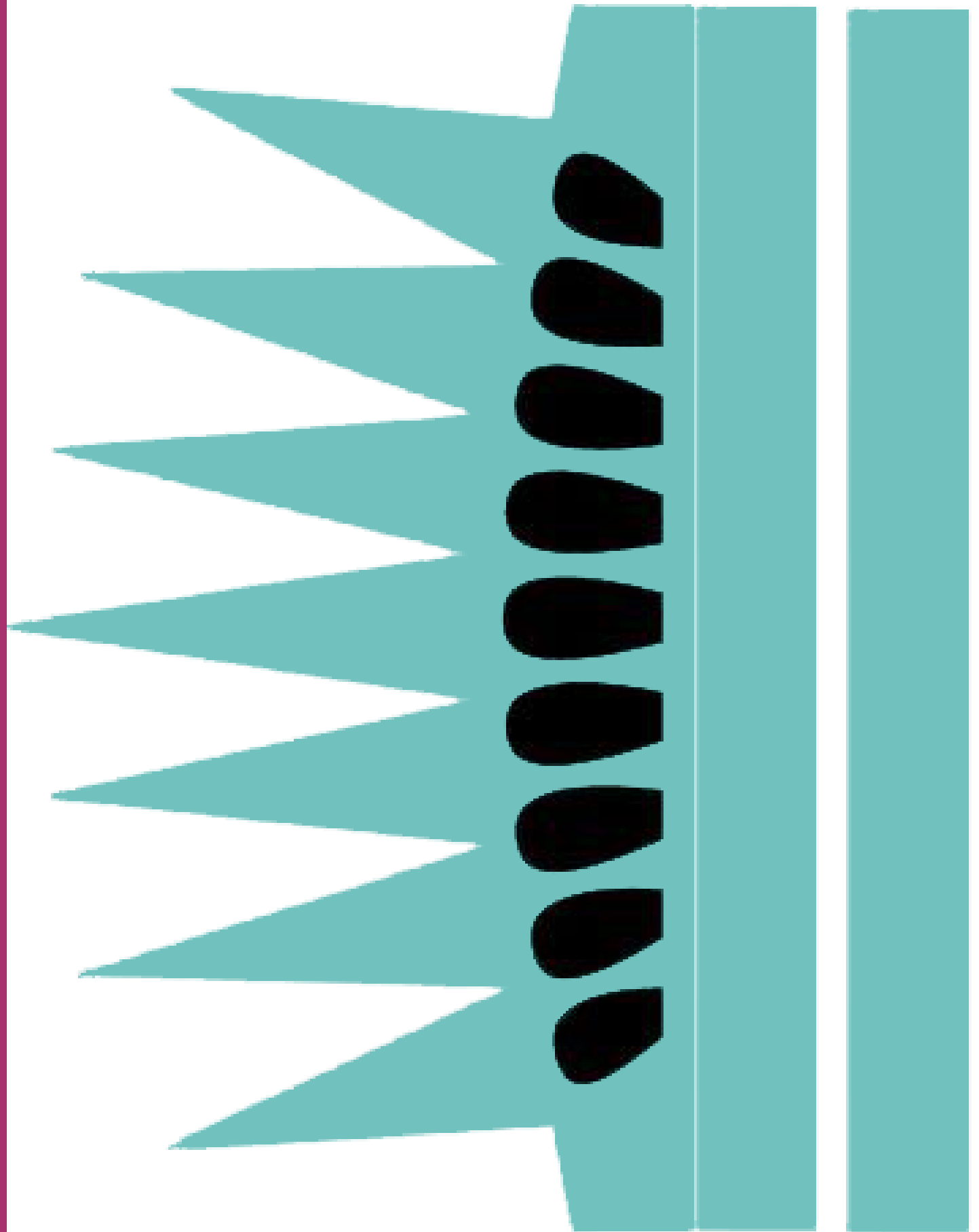

בואו ניצור את פסל החירות שלנו.

לפי התאמה לילדי הצהרון תוכלו לצייר את פסל החירות או ליצור מקרטון כתר ולפיד.

לפיד אישי (חצי גליל נייר מגבת + נייר משי בצבעי האש)

כתר פסל החירות (דף מודפס לגזירה + פס נוסף להארכת הכתר)

## קישור לרעיונות נוספים להכנת כתר פסל החירות.

### פעילות סיום – ריקוד האינדיאנים

#### עזרים:

מפת יבשות העולם

תוף / דרבוקה / כלי הקשה

מקלות קצב או כפות ידיים

מחשב / רמקולים

### קישור לנגינת חליל אינדיאני – ריקוד הגשם

#### מהלך הפעילות:

נספר לילדים כי הראשונים שגרו ביבשת אמריקה היו האינדיאנים. נראה על המפה היכן נמצאת יבשת אמריקה ונסביר כי היבשת מחולקת לשתיים. אמריקה הצפונית שנמצאת בצד צפון ואמריקה הדרומית שנמצאת בצד דרום. לאינדיאנים יש תרבות ומסורת מעניינות מאד.

נשאל את הילדים אם מישהו שמע או יודע משהו על האינדיאנים שחיים באמריקה. במקומות שונים בעולם, כמו אצל האינדיאנים בארצות הברית, היו אנשים שיצרו ריקודים מיוחדים כדי לבקש מהטבע להביא גשם. הם האמינו שלקצב, לתנועה ולשירה יש כוח.

בואו ניצור ניצור ריקוד גשם משלנו.

נשב במעגל המובילים יתחילו בצליל עדין:

שפשוף ידיים – רוח

מצרפים בהדרגה:

טיפחות קלות על הברכיים – טיפות קטנות

מחיאות כף – גשם מתחזק

רקיעות ברגליים – רעם

הילדים מצטרפים בהדרגה עד שנוצר "גשם" קבוצתי.

כעת נזמין אותם לעמוד במעגל. נשמיע את מוזיקת החליל.

המובילים יתנו קצב עם תוף:

צעד ימין

צעד שמאל

סיבוב

הרמת ידיים לשמיים

אפשר להוסיף תנועות:

הזמנת הגשם

טיפות נופלות

שלוליות



נזמין את הילדים להציע תנועות משלהם.

הקצב מתגבר, כולם רוקדים יחד, קופצים כמו טיפות, מניפים ידיים כמו גשם חזק

ואז פתאום – עצירה

שקט!

הגשם הגיע... ועכשיו הכל רגוע

יושבים על הרצפה

נושמים עמוק

עושים תנועות קטנות ואיטיות של טיפות שנחות.

# פעילות פתיחה – שלום מכל העולם

## מהלך הפעילות:

נפתח את היום במשחק נחמד. נשאל את הילדים האם הם יודעים איך אומרים שלום בשפות נוספות חוץ מעברית.

נזמין את הילדים לשבת במעגל.

נבחר ילד ראשון שילחש את המילה שלום בשפה אחרת

ויאמר אותה בשקט לילד שיושב לצידו

והוא יאמר אותה בשקט לחברו שיושב לידו וכן הלאה,

עד שכל הילדים ילחשו בסבב האחד לשני.

הילד האחרון יתבקש לומר מהי המילה ששמע.

בסבב הבא אפשר לבקש מהילדים להמציא את הנושא

ונבחר ילד נוסף שיבחר מילה המתארת את מה

שהילדים בחרו וילחש לחבר היושב לידו.

נעודד את הילדים להעביר את המילים בזריזות ובשקט.



**הָלוּ – בּוֹנְג'וֹרְנוּ – הוֹלָה – פְּרִינּוֹט**

**קוֹנִיצ'יאווה – בּוֹנְגִיָה – צ'אוּ**



# פעילות העשרה חינוכית – הסיפור של אפריקה

**הכנה מראש:** המובילים יגזרו מבריסטולים גדולים בצבעים שונים את צורת היבשות

**עזרים:**

מפת העולם האישית של כל ילד  
בריסטולים גדולים בצורת יבשות (שהמובילים הכינו מראש)  
מחשב / רמקולים

## קישור למוזיקה אפריקאית קישור לשיר "אפריקה"

### מהלך הפעילות:

פורסים על הרצפה את היבשות מהבריסטולים ויוצרים מפת עולם ענקית.  
מזמינים את הילדים לעמוד מסביב למפה.  
נבקש מהילדים להצביע על מקומות שהם מזהים.  
נשאל מי יודע איפה אנחנו גרים?

נצביע על יבשת אפריקה ונספר כי היום נכיר יבשת מיוחדת במינה בשם אפריקה.  
הפלא הכי מופלא באפריקה הוא שכאן יש הכי הרבה סוגי בעלי חיים מכל היבשות בעולם.  
נשאל את הילדים אילו בעלי חיים הם חושבים שגרים בג'ונגלים באפריקה.

נשמיע לילדים מוזיקה בקצב אפריקאי ונזמין אותם לפי התור (להצטרף אחד אחד)  
ולהציג בעלי חיים שונים שגרים בג'ונגלים באפריקה.

אריות, ג'ירפות, פילים, זברות, קופים, ברדלסים, קרנפים ועוד.  
כל החיות האלה הם פלאים של הטבע.

כעת נזמין את הילדים לעמוד המעגל סביב היבשות. נסביר כי אנו יוצאים לטיול סביב יבשות העולם כל עוד המוזיקה מתנגנת, כאשר המוזיקה עוצרת המובילים יאמרו בקול שם של אחת מיבשות העולם והילדים יצטרכו להצביע עליה עם קצות אצבעות כף רגל אחת.

**אסיה - אפריקה – אירופה - אמריקה הצפונית - אמריקה הדרומית**  
**אוסטרליה - אנטארקטיקה**

# פעילות סיום – יבשות העולם

## עזרים:

מפת העולם האישית של כל ילד  
צבעים  
מדבקות של בעלי חיים שונים

## מהלך הפעילות:

כל ילד מקבל את המפה האישית שלו  
נזמין את הילדים לצבוע את יבשת אפריקה  
אפשר להוסיף מדבקה/ציור קטן של חיה שהכירו.

נמשיך ונצבע את כל היבשות.  
המובילים יכולים לסייע בכתיבת שם היבשת אחרי שהילדים יזהו את היבשת  
ויאמרו למובילים מה לכתוב.





התמונה מתוך האתר:

[kidsactivities.com](http://kidsactivities.com)

כל הזכויות שמורות.

## פעילות פתיחה – יפן

עזרים:

מחשב / רמקולים

[קישור למוזיקה יפנית](#)

[קישור לסרטון ריקוד יפני](#)

תמונות של יפן (פריחת דובדבן / קימונו / מקדש)  
ניירות לקיפול מניפות קטנות (לא חובה)

### מהלך הפעילות:

נערוך היכרות ראשונית עם ארץ יפן ונחשוף את הילדים לצלילים ומוזיקה מתרבות שונה.  
נזמין את הילדים לשבת במעגל.

המובילים יאמרו בקול שקט ומסתורי:

"היום אנחנו יוצאים למסע מיוחד... לארץ רחוקה רחוקה... בשם יפן!"  
מפעילים מוזיקה יפנית ברקע.

המובילים ידגימו תנועות עדינות ואיטיות בהשראת המוזיקה:  
תנועות ידיים זורמות כמו פרחים נופלים נזמין את הילדים להצטרף.

אפשר להכין מראש מניפות מנייר ולבקש מהם "לצייר באוויר" עם המוזיקה.

נשאל את הילדים:

"מה המוזיקה מזכירה לכם? האם היא רגועה או קופצנית?"

לסיום נקוד כולם יחדיו קידה קטנה (כמו ביפן) ונאמר: **קֶן-נִיצ'י-וֹנָה (שלום)**

**אם תרצו להכין מניפות נייר יפות וציבעוניות**

**עזרים נדרשים:**

ניירות צבעוניים בגודל A4

מספריים

דבק סטיק

[קישור לסרטון הדגמה להכנת המניפות](#)

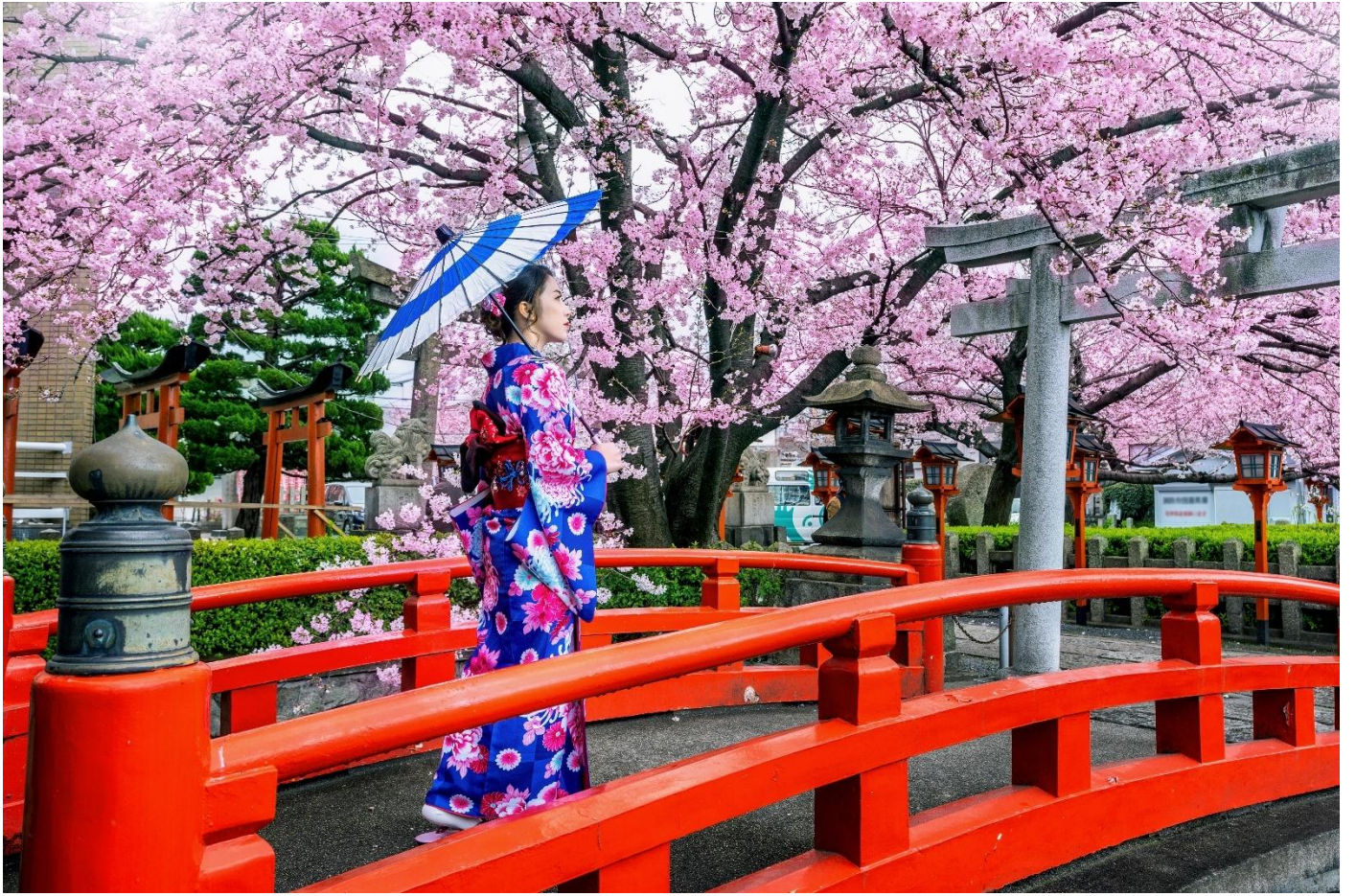

# פעילות העשרה חינוכית – נוריקוסאן הילדה מיפן



## מידע למובילים:

הספר "נוריקוסאן הילדה מיפן" נכתב ע"י הסופרת אסטר'יד לינדג'רן ותרגמה לעברית לאה גולדברג. צילמה את התמונות בספר: אנה ריבקיין-בריק. הספר נכתב באמצע שנות החמישים. הסיפור מסופר בצורה קצת אחרת – זה לא סיפור רגיל סיפור זה מתאר מציאות. הסיפור מתאר את חייה של ילדה יפנית בת חמש וחצי שחיה בעיר הבירה של יפן, טוקיו. נוריקו ישנה על רצפה מיוחדת, מתרחצת באמבטיית עץ, לובשת קימונו ואוכלת בעזרת שתי מקלות. היא מצפה בכליון עיניים לאורחת משבדיה – ילדה בגילה - שאמורה להגיע לביקור בביתה. כשאוהה השבדית מגיעה הופכות השתיים לחברות טובות כשתספרו לילדים על נוריקוסאן אתם יכולים "לתבל" את הסיפור בעצירות קטנות ולעשות השוואה בין החיים של הילדים היום לבין חייה של נוריקוסאן לפני 66 שנים.

## עזרים:

מחשב/ רמקולים – יש אפשרות גם להקרין את הסיפור ולראות תמונות מתוך הספר.

## קישור לסיפור "נוריקוסאן הילדה מיפן"

תמונה של נוריקוסאן כאשה בוגרת

## קישור לסרטון – מילים ביפנית

דף מילים יפניות להדפסה

דפים לכתיבה –

אם יש רצוי דפים עם שורות

כלי כתיבה לכל ילד



## מהלך הפעילות:

### חלק ראשון:

נאזין / נצפה עם הילדים בסיפור "נוריקוסאן הילדה מיפן"  
בתום הסיפור נפתח את השיח בשאלות:

מה אתם חושבים על חייה ובייתה של נוריקוסאן?  
הייתם רוצים לגור בבית כמו שלה?  
האם הייתם מעדיפים לישון על רצפה או על מיטה כמו שלכם?  
איך אוכלים ביפן? איזה בגדים המיוחדים ליפנים הכרנו בסיפור? (קימונו)

בסוף השיח תוכלו להראות לילדים את תמונתה של נוריקוסאן שבינתיים גדלה מאד  
וכבר... לא לובשת קימונו.

### חלק שני:

נספר לילדים כי הכרנו ילדה מארץ אחרת שאורח החיים שלה מעט שונה משלנו  
והיא מדברת בשפה שונה.  
היום נלמד כמה מילים ביפנית וננסה לצייר אותן בעצמנו.  
נספר כי השפה היפנית היא מיוחדת במינה והכתב שלה נראה כמו ציורים קטנים.  
נקריא לילדים את המילים ביפנית (שימו לב לניקוד)  
נחלק לכל הילדים דף עם שורות וכלי כתיבה  
נראה להם את הדף המודפס עם המילים ביפנית  
ונזמין אותם לנסות ולצייר את המילים בעצמם.

(おはよう) בוקר טוב – אוהיו

(こんにちは) שלום – קון-ניצ'י-וֹה

(こんばんは) ערב טוב – קון-בֶן-וֹה

(お元気ですか) מה שלומך – אוֹגֶנְקִי-דֶסֶקָה

(元気です) שלומי טוב – גֶנְקִי-דֶסֶ

(はい) כן – היי

(いいえ) לא – אי-אי-אָה

(日本) יפן – נִיהוֹן

(日本語) יפנית – נִיהוֹן-גִו

(ありがとう) תודה – אֶרִיגֶטוּ

(さようなら) להתראות – סִיוֹנֶאֶרָה

# פעילות סיום – קראוקה (קריוקי)

## מידע למובילים:

קריוקי הוא סוג של זימרה שנהוג בארץ יפן והגיע לכל קצוות העולם. ביפנית זה נקרא קראוקה. המשמעות של המילה היא: תזמורת ריקה. קריוקי הוא בילוי חברתי מהנה שבו כולם יכולים להשתתף בשירה.

## עזרים:

מחשב / רמקולים

מבחר שירים שהילדים מכירים

## מהלך הפעילות:

נספר לילדים בכמה מילים על מקורו של הקריוקי ונזמין אותם לעשות קריוקי בצהרון שלנו. נבחר שירים שהילדים אוהבים ומכירים היטב ונזמין בכל פעם 3-4 ילדים להופיע בפני החברים עם שיר שהם אוהבים.

בסוף היום ניפרד כשאנו אומרים: **סיונארה** - להתראות.



# פעילות פתיחה – החומה הגדולה בסין



עזרים:

תמונה של חומת סין

מחשב / רמקולים / מקרן

## קישור לתמונות של חומת סין

נפתח את המפגש ונראה לילדים תמונה של החומה הסינית.

אם יש באפשרותכם להקרין את התמונה בגדול על מסך מקרן זה אפילו עדיף.

נשאל את הילדים מה זה יכול להיות? מי בנה את זה? למה צריך קיר כל כך ארוך?

נאפשר להם להציע רעיונות חופשיים.

נספר לילדים על החומה הגדלה בסין.

הקיר ארוך מאוד מאוד ונמצא במדינה שנקראת סין.

הקיר הזה כל כך ארוך שאי אפשר לראות את כולו בבת אחת.

פעם אנשים בנו אותו כדי לשמור ולהגן על המקום שלהם.

כעת נשחק בצורה חווייתית

ניתן לילדים משימה:

לעמוד אחד ליד השני וליצור קיר מהגוף שלהם

אפשר להוסיף תנועות של בנייה

הרמה, סחיבה, הנחה

נשאל את הילדים האם קל לבנות קיר כזה גדול

כמה אנשים צריך בשביל זה?

אם הייתם בונים חומה – על מה הייתם רוצים לשמור?

נזמין אותם לשתף ברעיונות: בית, חברים, צעצועים, משפחה.

נסכם:

החומה הסינית היא אחד הפלאים הגדולים בעולם,

היום נכיר עוד משהו מעניין מהתרבות הסינית.

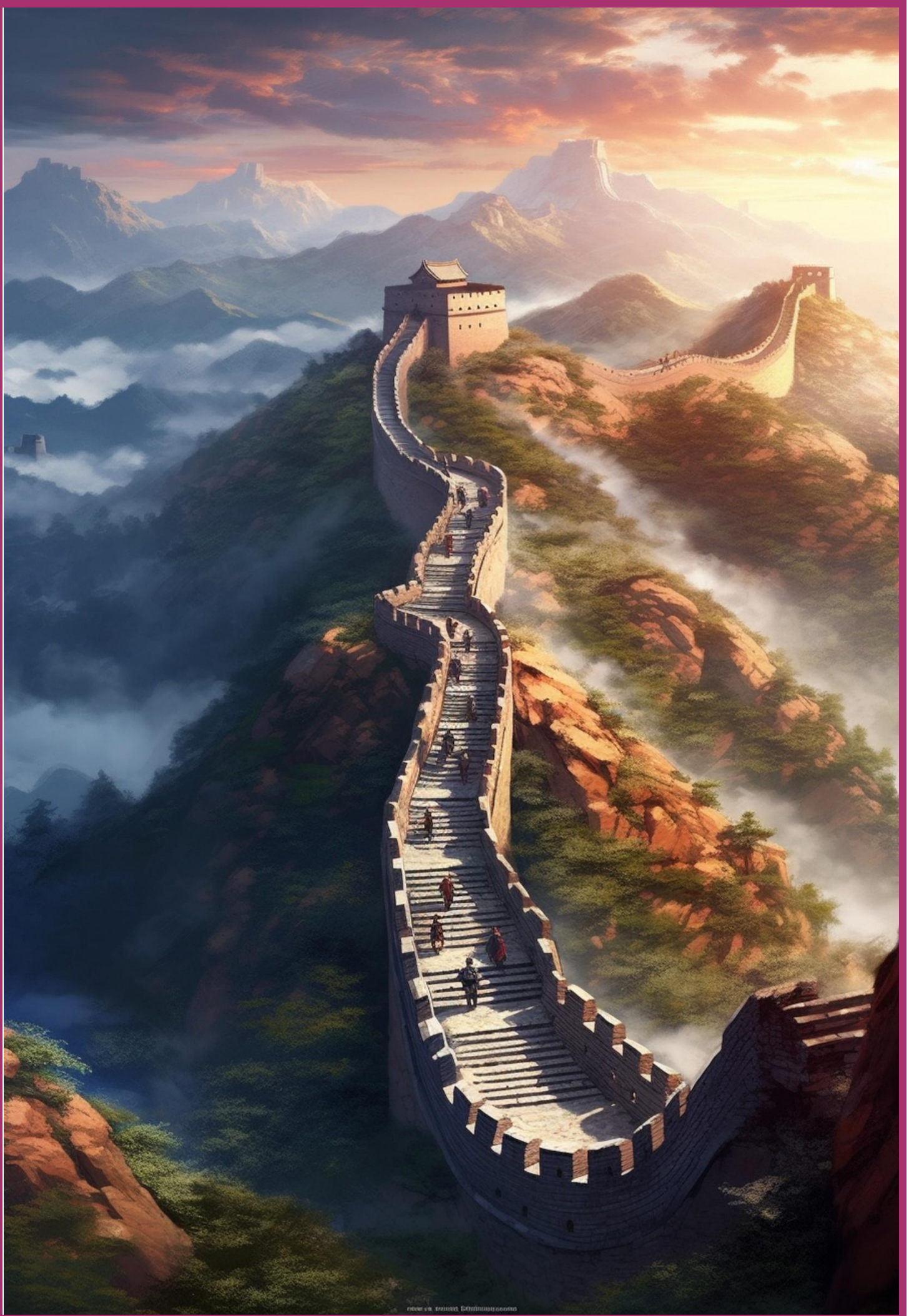

# פעילות העשרה חינוכית – הדרקון הסיני



## עזרים:

מחשב / רמקולים / מקרן

## קישור לסרטון תהלוכת הדרקון בסין

דפי בריסטול צבעוניים

מקלות רופא ציבעוניים

דף הדפסה לגזירה לכל ילד ראש וזנב דרקון עיניים

נייר קרפ בצעי אש ( אדום, כתום, צהוב, ורוד, כחול)

דבק דו צדדי

מספריים

שדכן

## מהלך הפעילות:

נפתח את המפגש ונספר לילדים כי בסין הרחוקה, שהיא מדינה גדולה מאוד עם הרבה אנשים ותרבות מיוחדת, יש דרך מיוחדת לספור את השנים.

במקום לתת לכל שנה מספר, הם נותנים לכל שנה שם של חיה. כל שנה נקראת על שם חיה אחרת, ויש שנים של עכבר, שור, נמר, ארנב, דרקון ועוד.

החיות האלה נקראות מזלות, וכל חיה מביאה איתה תכונות מיוחדות.

אחת החיות הכי מיוחדות היא הדרקון. הדרקון בתרבות הסינית הוא לא מפחיד – הוא חזק, חכם, טוב לב ומביא מזל טוב.

אנשים שנולדו בשנת הדרקון נחשבים לאמיצים, מיוחדים ומלאי כוח. בחגים גדולים בסין, אנשים רוקדים עם דרקון גדול וצבעוני, שזז כמו נחש ארוך, כדי להביא שמחה ומזל טוב לכולם.

נקרין לילדים את הסרטון המראה את תהלוכת הדרקון בסין.

בתום הצפייה אפשר לשאול את הילדים: אם הייתם בוחרים לעצמכם חיה של מזל – איזו חיה הייתם בוחרים ומדוע?

נזמין את הילדים לשבת סביב השולחנות  
נספר להם כי היום אנו עומדים להכין לעצמנו את דרקון המזל הסיני בתלת מימד.  
נחלק לילדים 2 דפי בריסטול בשני צבעים שונים.  
ננחה את הילדים לגזור רצועות לאורך הדף ברוחב 4 ס"מ.  
נחבר בעזרת שדכן את כל הרצועות מאותו הצבע לאורך.  
נניח את הרצועות בצבעים שונים האחת על השניה ונקפל בצורת אקורדיון.

נחלק לכל ילד את הדף עם ראש הדרקון וזנב הדרקון  
כל אחד יצבע את הראש והזנב כרצונו ולאחר מכן יגזור אותם.  
נחבר בעזרת דבק דו צדדי את ראש הדרקון לצד אחד של הרצועות אקורדיון  
ובצד שני נחבר את הזנב.

נגזור כמה סרטי קרפ בצבעים שונים באורך 12 ס"מ ונחבר אותם יחדיו  
ובעזרת דבק דו צדדי נחבר אותם לצד האחורי של פיו של הדרקון. ( אש היוצאת מפיו )  
נחבר שוב בעזרת דבק דו צדדי מקל רופא אחד לחלק האחורי של זנב הדרקון  
בדיוק בחיבור בין הרצועות לזנב ומקל רופא נוסף בחלק האחורי של הראש  
בחיבור בין הראש לרצועות.

דרקון המזל שלנו מוכן.  
בגלל צורתו המיוחדת של גוף הדרקון נוכל להזיז אותו בעזרת המקלות והוא יתפתל לכל  
הכיוונים.

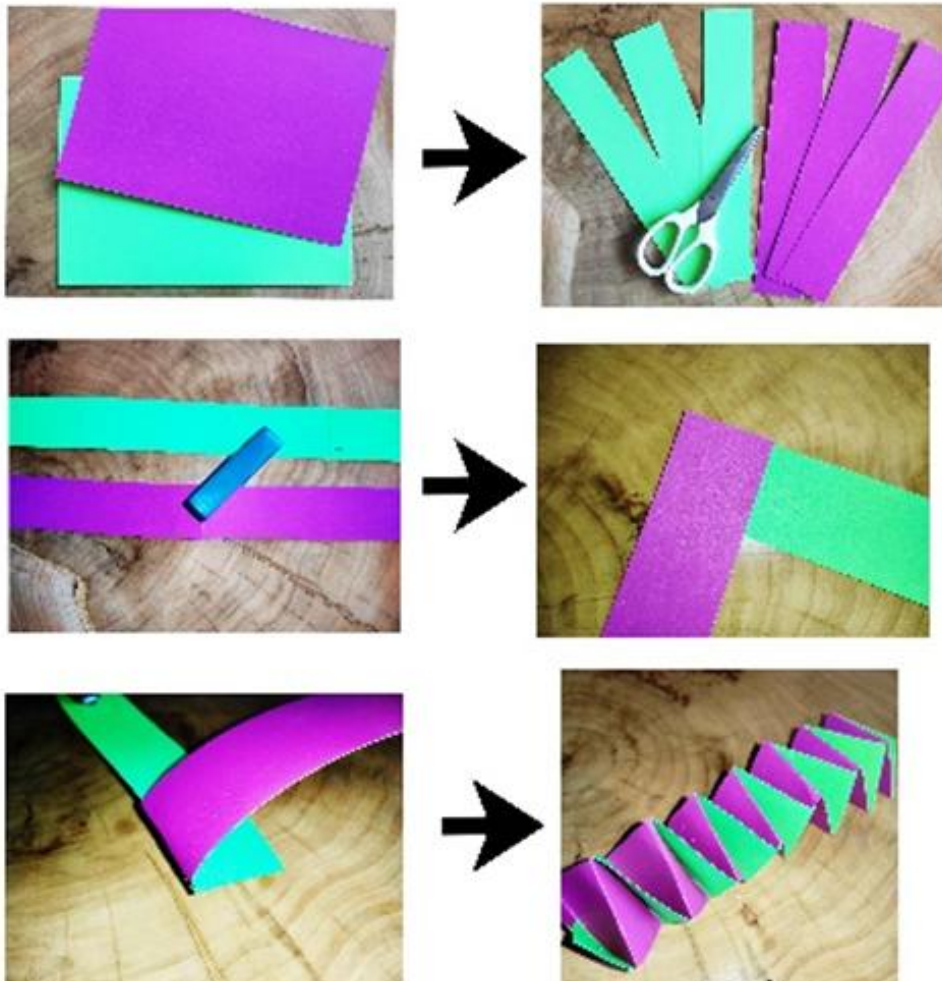

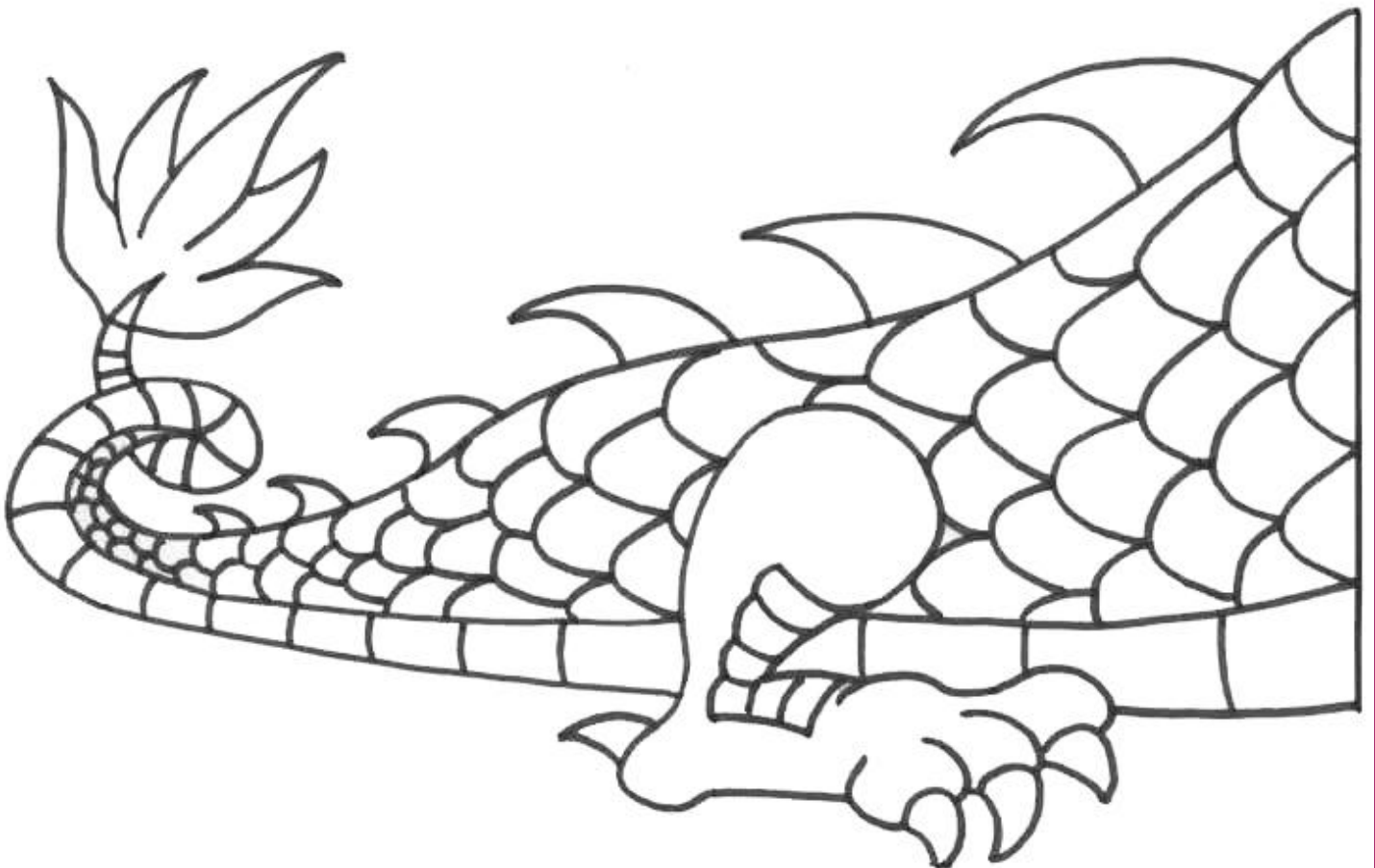

# פעילות סיום – כדורגל סיני

## עזרים:

כדור משחק – גומי/ ספוג/ כדוריד/ כדורגל

## הסבר למובילים:

מטרת המשחק היא שהכדור לא יכנס בין הרגלים. עומדים במעגל ברגלים מפוסקות ללא רווחים והכדור במעגל. על המשתתפים לחבוט בכדור בעזרת היד בתוך העיגול, במטרה "להבקיע" בין רגלי אחד המשתתפים. אסור להבקיע למי שעומד לידך.

ההמשך מתאים לבוגרים יותר - מי שהכדור נכנס בין רגליו מסתובב וכעת עליו להגן על עצמו כשהוא הפוך. במידה ושוב נכנס כדור בין רגליו הוא יכול להגן באמצעות הידיים ואם שוב נכנס הכדור בין רגליו הוא יוצא לפגרה קצרה מהמשחק.

## מהלך הפעילות:

כל הילדים העומדים יחדיו במעגל כשרגליהם פשוקות וכשכל כף רגל של ילד צמודה לכף הרגל של החבר שלידם. כל הילדים צריכים להגן על ה"שער" שלהם (הפישוק שלהם), שלא יצליחו להבקיע להם את הכדור לתוך ה"שער". מוסרים ומגלגלים את הכדור רק בעזרת הידיים ולא לשכוח שאסור לקלוע את הכדור לשני הילדים שנמצאים משני הצדדים של הזורק.

## לבוגרים יותר:

מי שהצליחו להבקיע לו גול לתוך ה"שער", מסתובב עם הפנים אל מחוץ למעגל ועכשיו כשזה מעט יותר קשה מנסה להגן על השער שלו היטב. אם מצליחים להבקיע לאותו הילד בפעם השנייה הוא יוצא מן המשחק לזמן קצר עד מזמינים אותו לשוב למשחק.



# שבוע רביעי

יום ה'	יום ד'	יום ג'	יום ב'	יום א'	
מהשדה אל הלחם	חג שבועות	מהו אוצר בעינינו?	פלא עולם שהטבע יצר	יוגלה	מפגש פתיחה והתכנסות
ארוחת צוהריים	ארוחת צוהריים	ארוחת צוהריים	ארוחת צוהריים	ארוחת צוהריים	ארוחת צוהריים
שני אחים	הביכורים	"האוצר"	שונית המחסום הגדולה	עולם דימוני	פעילות העשרה חינוכית
פלאי הטבע בסביבה שלנו	השדה מתעורר	סביב כל העולם	עולם הים	זה העולם שלי	פעילות סיום



# פעילות פתיחה – יוגלה

עזרים:

מחשב / רמקולים



## קישור לפתיח מוזיקלי יוגלה

קלפי יוגלה

## קישור למוסיקה שקטה

### מהלך הפעילות:

נפתח את השבוע בפעילות יוגה שקטה ומרגיעה, שמטרתה לאפשר לילדים מעבר הדרגתי משעות הבוקר לשהות בצהרון, חיבור לגוף, נשימה וריכוז.

נשמיע את מוזיקת הפתיח ונזמין את הילדים לשבת על הארץ במעגל, רגליים משולבות, גב זקוף וידיים מונחות על הברכיים. נבקש מהילדים להקשיב להנחיות ולבצע את התנועות יחד. יש להקפיד על דיבור בקול רך, איטי ושקט. (נשמיע ברקע בשקט את המוסיקה הנעימה.) נתחיל בתרגילים הבאים:

**"שלוש":** ננחה את הילדים לקחת שלוש נשימות עמוקות ואיטיות: שאיפה דרך האף, עצירה קלה של הנשימה, נשיפה איטית דרך הפה לאחר כל שאיפה נבקש לספור בלב עד שלוש, ולהוציא את האוויר לאט.

**"שתיים":** ננחה את הילדים לקחת עוד שתי נשימות עמוקות ואיטיות: להרים את שתי הידיים מעלה, לצדי האוזניים למתוח את הגוף ולספור לאט עד שתיים. כעת נוריד את הידיים באיטיות וניקח שתי נשימות עמוקות נוספות.

**"אחת":** ננחה את הילדים לקחת נשימה אחת עמוקה, ולהושיט את הידיים קדימה ואז לחבק את עצמם חיבוק חזק, כאשר הגוף מוטה מעט לפנים והראש משוחרר. לאחר כ-3 דקות של נשימות ומתיחות, נציג לילדים קלפי יוגה עם תנוחות פשוטות וברורות. נזמין ילדים שמעוניינים להדגים תנוחה אחת. לאחר מכן נחלק את הילדים לקבוצות קטנות (כחמישה ילדים בקבוצה) כל קבוצה תיקח קלף יוגה אחד וילדי הקבוצה יתנסו יחד בביצוע התנוחה: **החזקה של מספר שניות - שחרור - חזרה נוספת על התנוחה** נבקש לשים לב לנשימה בזמן הביצוע. (נשימות עמוקות ואיטיות)

הקבוצות תחלפנה קלפים עד שכל הקבוצות תתנסנה בכל התנוחות. נסיים את פעילות יוגלה בישיבה מזרחית על הארץ: גב זקוף, כתפיים משוחררות, עיניים עצומות. ננחה את הילדים לקחת חמש נשימות עמוקות, לאחר הנשימה האחרונה נזמין לפתוח עיניים לאט, להתמתח קלות ולהתחיל את השבוע בתחושה נעימה ורגועה.

# פעילות העשרה חינוכית - עולם דימוני

עזרים:

מחשב / רמקולים

## קישור לשיר "עולם אחר" מילים: גל לוסקי לחן: אבנר חודורוב

דפים ובריסטולים

צבעים, טושים, מדבקות

חומרים ליצירה חופשית: נוצות, נצנצים, בדים, גזרי עיתונים צבעוניים

### מהלך הפעילות:

נפתח את המפגש בהשמעת השיר "עולם אחר" ומבקשים מהילדים פשוט להקשיב. בפעם השנייה נבקש מהם לעצום עיניים (מי שמעוניין) ולדמיין איזה עולם הם רואים? מי גר שם? איך הוא נראה?

אחרי שהקשבנו להם אפשר לשאול מה הם רואים בעולם שלהם. כעת נמחיש את השיר בתנועה. נלמד את הילדים את התנועות: עולם צבעוני – הילדים מסתובבים בחלל בתנועות חופשיות ושמחות פיות וקוסמים – תנועות עדינות, ריחוף, קסמים בידיים כולנו יחד – הילדים מחזיקים ידיים במעגל אין מלחמות – תנועות של חיבוק, שלום, שקט נלמד תנועות וגם נאפשר לילדים להציע תנועות.

כעת נזמין את הילדים ליצור עולם דימוני משלהם.

נניח את כל חומרי היצירה על שולחן מרכזי ונאפשר להם לבחור כיצד ירצו "לבנות" את העולם שלהם – אפשר לצייר - אפשר לבנות - אפשר להדביק חומרים.

לפני שנזמין אותם לבחור חומרים ניתן מספר הנחיות מנחות: חישובו מי גר בעולם שלכם? מה מיוחד בו? מה הופך אותו לפלא?

כשכל היצירות מוכנות אפשר לתלות את כולן יחדיו ולתלות כותרת "עולם הילדים"

לסיום נשמיע שוב את השיר נזמין את הילדים להחזיק ידיים ולשיר יחדיו.

# פעילות סיום – זה העולם שלי

עזרים:

כדור רך

השיר "עולם אחר" (אופציונלי ברקע חלש)

מהלך הפעילות:

נזמין את הילדים לשבת במעגל.  
מעבירים כדור מאחד לשני.  
כאשר המוזיקה נעצרת, הילד שמחזיק בכדור מוזמן לומר:

"בעולם שלי אני שומר על..."

למשל:  
חברים  
פרחים  
שלום  
משפחה  
חיות

אפשר לעזור לצעירים בניסוח.



כעת נשחק משחק תנועה -  
המובילים יאמרו מצבים מהעולם שיצרנו  
והילדים מגיבים בתנועה:  
עולם שמח – קפיצות קטנות  
עולם רגוע – נשימות ותנועות איטיות  
עולם קסום – תנועות "קסם" עם הידיים  
עולם של חברים – נותנים יד למי שלידם

נסיים כשאנו יושבים במעגל.

המובילים יאמרו בקול רגוע:  
עצמו עיניים ותחשבו על העולם שיצרתם היום  
מה אתם הכי אוהבים בו?  
קחו נשימה עמוקה... ושמרו את העולם הזה בלב.

גם כשאנחנו חוזרים הביתה  
העולם שיצרנו נשאר איתנו  
ואנחנו יכולים לבחור כל יום להוסיף בו טוב.

# פעילות פתיחה – פלא עולם שהטבע יצר

## מידע למובילים:

"שונית המחסום הגדולה" היא מערכת שונית האלמוגים הגדולה ביותר בכדור הארץ, והיא מורכבת מכ-2,900 שונות נפרדות ומ-900 איים המשתרעים לאורך 2,300 קילומטרים על פני שטח של כ-344,400 קילומטרים רבועים. השונית שוכנת בים האלמוגים, לא רחוק מחוף קווינסלנד שבצפון-מזרח אוסטרליה.

## עזרים:

בד כחול גדול / מצנח

תמונות של יצורים ושונית (מוסתרות מראש מתחת לבד הכחול) מצורפים כאן לגזירה.

## קישור למוזיקת רקע רגועה של מים

## מהלך הפעילות:

היום נערוך לילדים היכרות חווייתית עם פלא טבע ימי – פלא שיצר הטבע.

בפעילות זו נעודד טיפוח רצון ומודעות לשמירה על הטבע.

כעת על מנת להכניס את הילדים לחוויה של "ירידה" לעולם תת-ימי

נפרוש את הבד הכחול במרכז.

המובילים יאמרו בקול שקט ומסקרן:

היום אנחנו יוצאים למסע מיוחד... למקום שלא כולם מגיעים אליו... מצולות הים.

עד שכולם מסתדרים אפשר לשאול את הילדים: מה יש מתחת למים לדעתכם?

נדמיין שאנו צוללים. נזמין את הילדים "לצלול": כולם מתכופפים לאט, עושים תנועות של שחייה

נשימות עמוקות ועוד רעיונות מהילדים.

המובילים ינחו לאט את התנועות: אנחנו יורדים... יורדים... המים נעשים כחולים יותר...

שקטים יותר...

לאט לאט נגלה תמונות מתחת לבד:

דג צבעוני, אלמוגים, מדוזה, סוסון ים

ניקח את התמונה של השוניית הגדולה ונספר:  
יש מקום אמיתי בעולם, רחוק מאוד, ליד מדינה שנקראת אוסטרליה,  
(אפשר להראות על המפה את אוסטרליה) שבו יש המון יצורים צבעוניים שחיים יחד.  
המקום הזה נקרא שוניית, והוא אחד הפלאים הגדולים של הטבע.  
לא בני אדם יצרו אותו אלא הטבע יצר אותו בעצמו.  
היום נכיר את שוניית המחסום הגדולה.





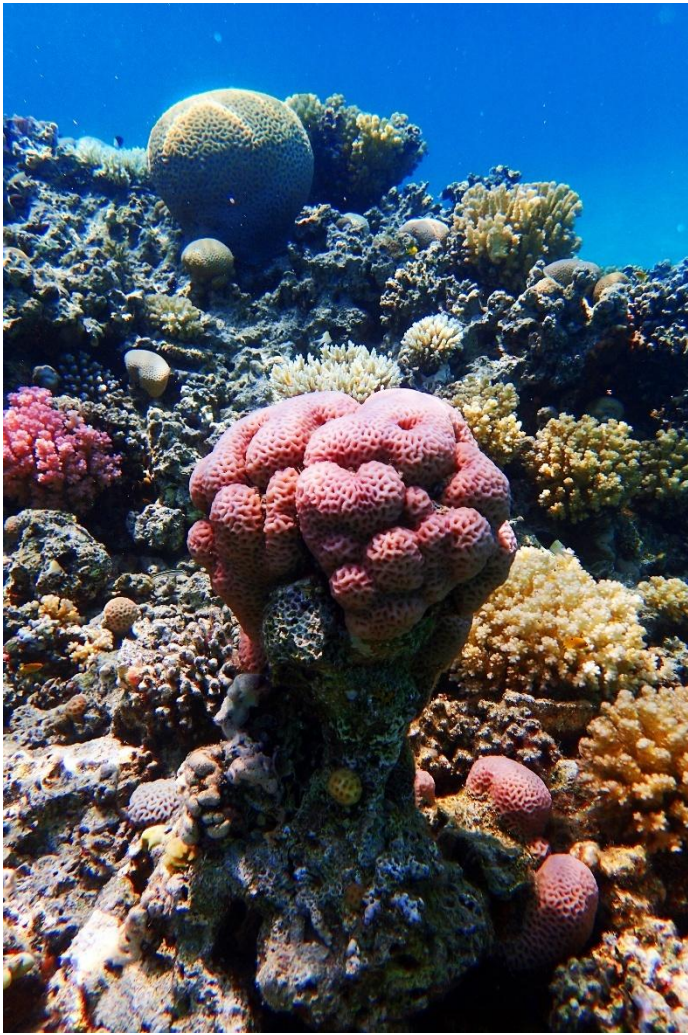



# פעילות העשרה חינוכית – שונית המחסום הגדולה

## הכנה מראש:

מומלץ למובילים לצפות בסרטון לפני הפעילות יחד עם קריאת טקסט ההסבר המצורף.

## עזרים:

מחשב / רמקולים / מקרן

## קישור לסרטון לילדים על שונית המחסום הגדולה

## עזרים ליצירה:

ניירות צבעוניים, צלופן צבעוני, פלסטלינה, צמר גפן, דבק, מספריים, קרטון גדול לבסיס לכל ילד, קשיות / חוטים, מדבקות.

## מהלך הפעילות:

היום נגלה דברים נפלאים על שונית המחסום הגדולה.

נפתח את המפגש ונקרין לילדים את סרטון ההסבר על השונית הגדולה.

## **(\*הסרטון באנגלית – הנמיכו את עוצמת הקול לגמרי והסבירו לילדים תוך כדי צפיה מתוך הטקסט המצורף)**

כל ילד בוחר איך תראה השונית הגדולה שלו. נחלק לכל ילד את הבסיס ונאפשר להם ליצור את השונית שלהם.

אפשר לשאול כמה שאלות מנחות:

איזה צבעים יהיו לשונית שלך? האם באים לבקר בשונית יצורים ימיים נוספים?

רעיונות ליצירה:

דג – נייר + צלופן

אלמוג – פלסטלינה

מדוזה – חוטים/קשיות

כשכל השוניות מוכנות אפשר לסיים בשיח ערכי:

מה יקרה אם הים לא יהיה נקי?  
איך אפשר לשמור על הים?

היום אנו חוקרים את אחד מפלאי הטבע המדהימים ביותר בעולם, שונית המחסום הגדולה. שונית המחסום הגדולה היא מערכת שוניות האלמוגים הגדולה ביותר בעולם. היא כל כך גדולה שאפשר אפילו לראות אותה מהחלל, היא ממוקמת מול חופי קווינסלנד, אוסטרליה. היא משתרעת על פני 2,300 ק"מ, שהם יותר מ-1,400 מטרים, היא יותר ארוכה פי 3 ממדינת ישראל.

האם ידעתם שאלמוגים הם למעשה בעלי חיים זעירים הנקראים פוליפים? רובם בגודל של כמה מילימטרים בלבד, אך הם מתאחדים ויוצרים את מבנה החיים הגדול בעולם. שונית המחסום הגדולה - יחד הם חיים במושבות גדולות, ובונים מבנים צבעוניים ותוססים הלא הם האלמוגים. למרות שהם נראים כמו צמחים, הם למעשה בעלי חיים. שונית המחסום הגדולה היא בית למגוון יצורים עם למעלה מ-1,500 סוגי דגים ו-400 סוגי אלמוגים שונים. תמצאו שם גם צבי ים, כרישים, תמנונים ואפילו דולפינים. זה כמו עיר תת-ימית צבעונית ותוססת, שוקקת חיים. יצורים מסוימים כמו סוסון הים הזעיר... הם כל כך קטנים שבקושי אפשר לראות אותם ואחרים כמו הרעמה הענקית יכולים לגדול לגודל של מכוניות. השונית לא רק ידועה כיפיפיה, היא גם מאד חשובה היא מספקת מחסה ומזון לכל מיני יצורים ימיים, היא גם מגינה על אזורי החוף על ידי הפחתת עוצמת הגלים, ומגינה על קו החוף מפני סערות.

\*לצעירים אפשר לסיים כאן.  
בדף הבא המשך לבוגרים.

מחקר שנערך לאחרונה על שונית המחסום הגדולה  
מצביע על כך שהיא גם בסכנה  
עם עליית טמפרטורות האוקיינוס, זיהום ודיג יתר  
אלה הן הבעיות הגדולות ביותר.  
לפעמים האלמוגים הופכים ללבנים  
בתהליך הנקרא הלבנה. כאשר זה  
קורה, המים מתחממים מדי וגורמים  
לאלמוגים להיות לחוצים.  
האלמוגים הלחוצים פולטים אצות זעירות שחיות בתוכן.  
אצות זעירות אלה הן מה שנותן לאלמוגים את  
צבעיהם התוססים ובלעדיהן הם מאבדים את הצבעים שלהם.

אז מה אנחנו יכולים לעשות כדי לעזור?  
אנחנו יכולים לעזור להגן על כל השוניות ובעלי החיים הימיים  
על ידי הפחתת השימוש בפלסטיק, איסוף  
אשפה בחוף וסיוע בשמירה על  
ניקיון האוקיינוסים בכל פעולה קטנה.

חשוב שנעשה הכל כדי להגן  
על שונית המחסום הגדולה המרהיבה  
ועל כל השוניות ובעלי החיים הימיים בעולם.



# פעילות סיום – עולם הים

נסיים את היום בעיבוד חווייתי דרך משחק, תנועה וסיום רגוע.

**עזרים:**

[קישור למוזיקה נעימה](#)

## מהלך הפעילות:

נזמין את הילדים להתפזר במרחב. המובילים יאמרו שמות של דברים ימיים שונים.

דג – הילדים שוחים

מדוזה – תנועות רכות

גל – קפיצה קטנה

סלע – קיפאון

**בסיבוב השני - המוזיקה מתנגנת**

כשהיא נעצרת – הילדים קופאים כמו יצור ים שהם בוחרים.

המובילים מנסים לנחש מי הם.

לסיום נזמין את הילדים לשכב על הרצפה

המובילים יאמרו בקול רגוע:

דמיינו שאתם שוחים במים שקטים

הכל רגוע... צבעוני... נעים

היצורים שיצרתם נמצאים לידכם

נשימה עמוקה... מי שרוצה יכול לעצום עיניים... ושקט.



# פעילות פתיחה – "מהו אוצר בעינינו?"

היום נחבר בין מושג האוצר בסיפור לבין המושג "פלאי עולם" ו"אוצרות" אמיתיים וטבעיים.

## מהלך הפעילות:

נפתח את המפגש ונשוחח עם הילדים:

מה זה אוצר בעיניכם?  
איזה דברים בעולם אפשר לקרוא להם אוצרות?  
האם פלאי העולם הם אוצרות?  
האם אוצר תמיד זהב וכסף?  
או שגם טבע, חיות, מים, צבעים, יצירות אומנות, או חברים יכולים להיות אוצר?  
התאימו את השיח לילדים בצהרון שלכם.

בסיפור "האוצר" שהכיר היום יש אוצר מיוחד – ממש כמו פלאי עולם, יש לו ערך ומשמעות, בדיוק כמו שאנחנו למדים שיש "אוצרות" טבעיים ותרבותיים בעולם, גם הגיבור בסיפור יוצא למסע כדי למצוא את האוצר שלו, ולגלות מה באמת חשוב.

# פעילות העשרה חינוכית – "האוצר"

מאת: חיים אידיסיס

## למובילים - על הסיפור:

הספר "האוצר" מאת חיים אידיסיס הוא סיפור לילדים. הספר מבוסס על מוטיבים של אגדה עממית במובן החווייתי שלו – כלומר הוא מתכתב עם רעיון עממי-ספרותי של חיפוש אחרי "אוצר" שמייצג לא רק עושר פיזי אלא תובנות, חוויות ולמידה במהלך המסע. ז'אנר כזה של סיפורים נקשר בהיסטוריה הספרותית העממית לסיפורי דייגים ולמוטיב "המסע אחר האוצר" שקיים במסורות סיפורת שונות.

העלילה של "האוצר" כפי שנכתבה על ידי אידיסיס לא מתייחסת למיקום גיאוגרפי מסורתי מסוים כמו אגדה עממית קלאסית ישירה מארץ מסוימת – הספר הוא יצירה מקורית של מחבר ישראלי שמושפע מהרבה מוטיבים עממיים ומוכר לילדים בישראל, ובדרך כלל שואב השראה ממסורת הסיפורים שמתמקדת בחיפוש, במסע ובהתגברות על מכשולים.

בסיפור "האוצר" מופיעה עלילה סביב דמות ראשית, יצחק, שמקבלת חלום או חזון על אוצר - לעיתים מדובר באוצר מוחשי (כסף/מטמון) ולעיתים במטאפורה של תובנה חיים -

יצחק מחליט לצאת למסע כדי למצוא את האוצר הזה.

במהלך המסע הוא פוגש דמויות, מתמודד עם אתגרים, לומד שיעורים על חברות, עצמאות, קבלת החלטות וערכים חשובים, ובסופו של דבר מבין שהאוצר האמיתי עשוי להיות אחר ממה שחשב בתחילת הדרך.

## עזרים:



## מחשב / רמקולים / מקרן קישור לסיפור "האוצר"

דפי בריסטול בצבע חום לכל ילד.  
צבעים  
דבק סטיק  
דפי סול דביקים בצבעי זהב, צהוב ונחושת  
מספריים  
דף להדפסה תיבת אוצר לקיפול

## מהלך הפעילות:

נזמין את הילדים למפגש ונפתח בשאלה:

מה לדעתכם האוצר בסיפור הזה?  
האם אתם חושבים שהוא יהיה דומה או שונה מהאוצרות שאנחנו מכירים בעולם האמיתי?

ננסה להכניס את הילדים לאווירה של חקר, דמיון והתרגשות לקראת ההקשבה לסיפור.  
ננסה להעביר את המסר שהסיפור עוסק לא רק באוצר חומרי אלא גם בערכים, בחוויות ובגילוי אישי.

אם יש לכם אפשרות לצפות בסרטון אפילו טוב יותר.  
נזמין את הילדים להאזין / לצפות בסיפור.

נשוחח עם הילדים לאחר הצפייה / הקשבה לסיפור.

נבקש מהם לומר מה לדעתם היה האוצר?

המובילים יגזרו עבור הילדים פסים דקים מהסול הדביק המנצנץ בצבעי זהב ונחושת.  
נחלק לילדים את הבריסטולים בצורת תיבת אוצר ונזמין אותם בעזרת הפסים שגזרנו לעטר ולהכין את תיבת האוצר שלהם (להשאיר את המרכז פנוי להדבקת הציור)  
ועל דף ציור נוסף (חתוך לשניים בגודל חצי A4) לצייר מהו אוצר חשוב בחיים שלהם.  
כשהציור מוכן נדביק אותו בתוך התיבת אוצר.

לבוגרים אפשר להדפיס את הדף המצורף של תיבת האוצר – לגזור, להדביק על דף בריסטול קשיח ושוב לגזור, לקפל ולהדביק ולהכין תיבת אוצר תלת מימדית.

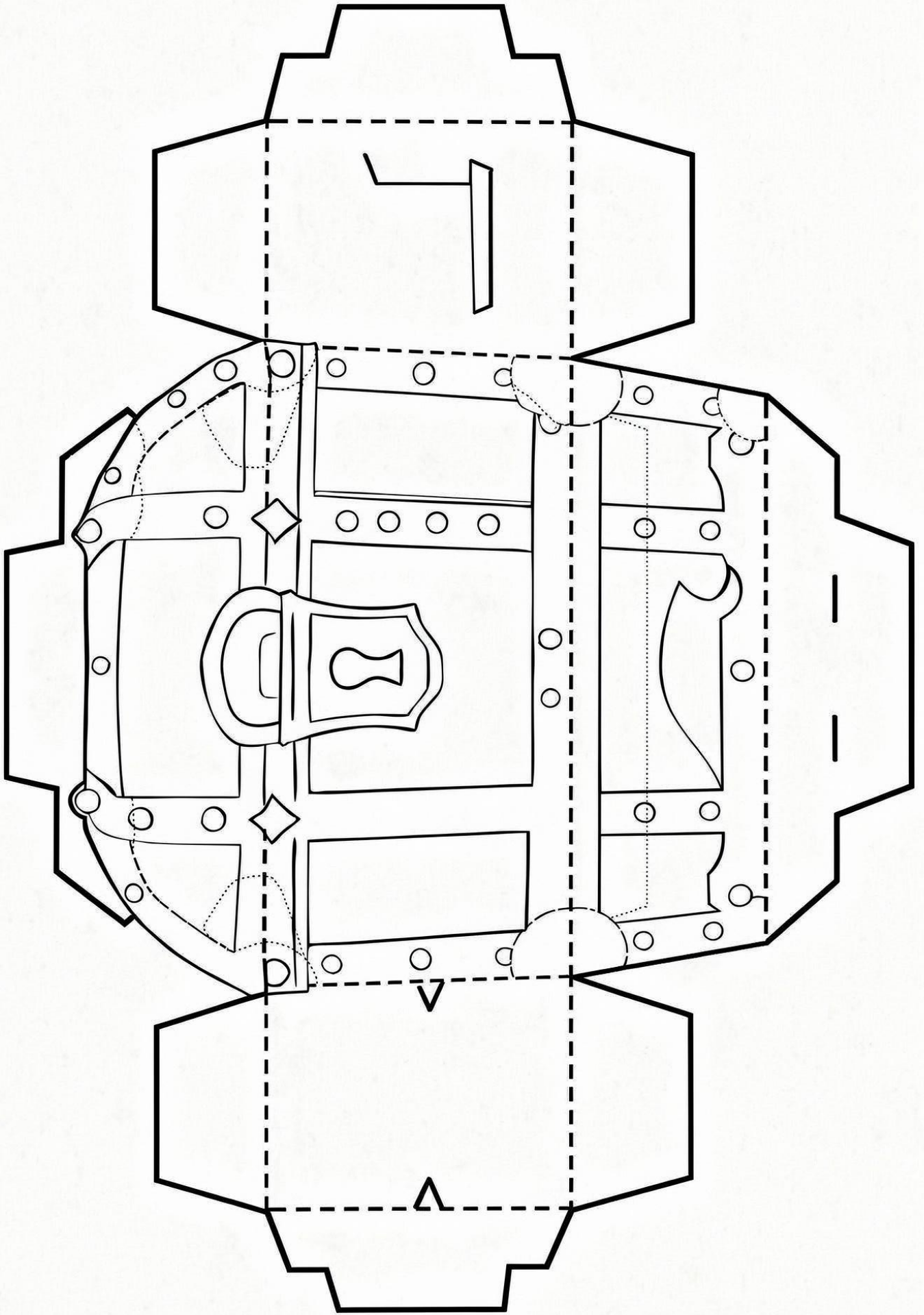

# פעילות סיום – ילדים מסביב לעולם

עזרים:

מחשב / רמקולים

## קישור לשיר – "סביב כל העולם"

מילים: אליעזר רבין לחן: רוני וייס

## קישור למילות השיר בשירונט

### מהלך הפעילות:

נזמין את הילדים לשבת במעגל.

נזכיר לילדים את השיר "סביב כל העולם"  
"השיר שלפנינו מספר על ילדים שונים ברחבי העולם, על מה שמיוחד אצל כל אחד ועל הדברים שמאחדים אותנו. כמו בתוכנית פלאי עולם, נגלה כמה פלאים קיימים סביבנו – והפלא הכי גדול הוא אנחנו, הילדים!"

נקריא ונזכיר לילדים את מילות השיר. מצורפות בעזרים.

נשמיע את השיר בפעם הראשונה להקשיב למילים ונצטרף בפיזמונים.  
נשמיע בפעם השנייה ונזמין את הילדים לנוע במרחב בצורה חופשית לפי השיר אפשר לרוץ, לקפוץ, לדלג ולחקות תנועות של המובילים.

נזמין את הילדים ליצור מעגל במרכז החדר.  
תוך כדי השיר, הילדים רוקדים במעגל.

בתום השיר הילדים חוזרים למעגל ישיבה.

נבקש מהילדים המעוניינים לחלוק מה למדו מהשיר על הילדים השונים ברחבי העולם?  
ומה דומה לנו?

לסיום אפשר ליצור "שרשרת מילים":  
כל ילד אומר מילה אחת שמתארת דבר משותף או מיוחד שמצא אצל עצמו או אצל חברו.



# פעילות פתיחה – חג שבועות



## עזרים:

תמונות של שדות חיטה – מצורפות בדף הבא  
סלסלת פירות וירקות  
שיבולי חיטה אמיתיות או מלאכותיות  
אל - בד ירוק לפריסה על הרצפה

## מהלך הפעילות:

נזמין את הילדים לשבת במעגל סביב הבד הירוק שמדמה שדה.  
נציג בפניהם את השיבולים והפירות ונשאל מה הם רואים?  
איפה גדלים הדברים האלה?  
מתי קוצרים את החיטה?  
נסביר בקצרה ששבועות הוא חג שמסמל את תחילת הקציר ואת הטבע שמבשיל.  
הילדים מוזמנים למשש, להריח לשיים ולהתבונן בפריטים שהובאו.

# פעילות העשרה חינוכית – הביכורים

## עזרים:

סל גדול מקרטון או קופסה גדולה  
בריסטולים צבעוניים  
מספריים בטיחותיים  
דבק  
טושים  
מדבקות

## מהלך הפעילות:

נספר לילדים שפעם היו מביאים ביכורים שהם הפירות הראשונים שגדלו בשדה.  
אפשר לשוחח עם הילדים על פירות העונה.  
היום נכין את סל הביכורים שלנו.  
כל ילד מצייר פרי או ירק מנייר צובע מקשט וגוזר.  
לאחר מכן כל הילדים מניחים את היצירות בתוך סל הביכורים הגדול.  
כשהסל שלנו מוכן אפשר לשוחח על איזה דברים גדלים באדמה  
ומדוע חשוב לשמור על הטבע.  
המובילים יסדרו את הפירות והירקות כך שיראו את כולם.

(אפשר להדביק כדי לשמור על הסדר)



# פעילות סיום – השדה מתעורר

נשחק ונאפשר לילדים לחוות דרך הגוף כיצד הטבע מתעורר, גדל ומשתנה בעונת הקציר, נעודד הקשבה, דמיון ותנועה במרחב.

**עזרים:**

## קישור למוזיקה רגועה

בד ירוק גדול על הרצפה המדמה שדה שיבולים או פרחים קטנים לפיזור במרחב

### **מהלך הפעילות :**

נפנה את המרחב כך שלילדים יהיה מקום לנוע בחופשיות. נבקש מהילדים לעמוד במרחב ולא צמוד אחד לשני. נסביר שהיום נהפוך כולנו לשדה גדול שמתעורר בבוקר.



### **האדמה ישנה**

נזמין את הילדים להתכופף נמוך מאוד, כמעט לשבת על הרצפה. הגוף קטן ושקט כמו זרע קטן בתוך האדמה. ננחה בקול רגוע: הלילה עבר והשדה עדיין ישן. הזרעים נמצאים עמוק באדמה.

### **השמש זורחת**

המוזיקה מתחילה להתנגן בעדינות. נספר כי לאט לאט השמש מתחילה לזרוח. הילדים מתחילים להרים מעט את הראש ואת הידיים. הגב מתיישר קצת.

### **הנבט צומח**

הגשם ירד והשמש מחממת. הזרעים מתחילים לצמוח. הילדים מתרוממים לאט לאט מעלה. תחילה על הברכיים ואז לעמידה. הידיים עולות למעלה כמו גבעול שצומח.



## השדה גדל

עכשיו הילדים עומדים זקופים.

הידיים מעל הראש כמו שיבולים גבוהות.

נבקש מהם להתמתח ולגדול כמה שיותר גבוה.

אפשר לשאול מי מצליח להיות השיבולת הכי גבוהה בשדה.

## הרוח מגיעה לשדה

פתאום מגיעה רוח נעימה לשדה.

הילדים מתנדנדים מצד לצד בעדינות עם הגוף והידיים.

אפשר לשנות את הקצב, רוח חלשה, רוח קצת יותר חזקה ושוב רוח רגועה.

## השדה מלא חיים

נוסיף מעט דימיון

פרפרים עוברים בשדה, ציפורים עפות מעלינו.

הילדים יכולים להוסיף תנועות קטנות של כנפיים או תנועה חופשית קצרה במרחב

אך עדיין כשיבולים.

## הקציר

הגיע זמן הקציר.

הילדים עושים תנועה איטית של קציר עם הידיים ומנמיכים מעט את הגוף.

אפשר לעשות זאת בקבוצה

כל השדה יחד.

## נסיים ברוגע

נחזור לעמידה רגועה במעגל.

ניקח שלוש נשימות עמוקות.

אפשר לבחור כמה ילדים שיהיו השמש, הרוח והגשם.

בכל פעם שהם זזים או עושים תנועה,

כל השדה מגיב אליהם.



# פעילות פתיחה – מהשדה אל הלחם

**הכנה מראש:** הדפיסו את המתכון ללחם לחלוקה לילדים בסוף היום.

## מהלך הפעילות:

נפתח את הפעילות ונשאל את הילדים האם הם יודעים ממה עשוי לחם? נשוחח ונקשיב לתשובותיהם ונספר להם על דרכם של השיבולים מהשדה עד שהן הופכות ללחם.

בשדה רחב תחת שמש חמימה צמחה לה שיבולת קטנה. בהתחלה היא הייתה רק זרע קטן באדמה. הגשם השקה אותה, השמש חיממה אותה, ולאט לאט היא גדלה והפכה לשיבולת זהובה שמתנדנדת ברוח יחד עם כל החברות בשדה.



יום אחד הגיעו החקלאים אל השדה בזמן הקציר. הם קצרו את השיבולים ואספו אותן בזהירות. השיבולת יצאה למסע חדש והגיעה אל מקום שבו הפרידו ממנה את גרעיני החיטה הקטנים.

את הגרעינים הסיעו אל הטחנה. שם טחנו אותם והפכו אותם לקמח רך ובהיר. הקמח עבר אל המאפייה, ושם הוסיפו לו מים, שמרים ואהבה גדולה. לשו את הבצק, נתנו לו לנוח, ואז הכניסו אותו לתנור חם.

לאחר זמן קצר יצא מהתנור ריח נפלא של לחם טרי. כך הסתיים המסע של השיבולת מהשדה אל שולחן האוכל, והפך ללחם טעים שכולם נהנים לאכול.

- בסוף היום נחלק לילדים מתכון ללחם אם ירצו לאפות לחם עם ההורים בבית.

# פעילות העשרה חינוכית – שני אחים / מקומו של בית המקדש סיפורה: דבורה עומר אירה: יעל אלברט



## עזרים:

הספר "שני אחים" / מקומו של בית המקדש  
מחשב / רמקולים

[קישור לסיפור](#)

## על הספר: (מתוך ספריית פיגמה)

כששני אחים נפגשים על אם הדרך ובזרועות כל אח מתנה שהביא לאחר, רגשות האהבה ממלאים את ליבם. האב בסיפור מציע לחלק בין בניו את השדה שלו, אך האחים מבינים שנעים יותר לבלות יחדיו ולשתף פעולה, ולא להתבודד כל אחד בשדה שלו.

כל אח מתחשב באחר ורוצה בטובתו, ומבלי שהתבקש, מוותר על חלקו כדי שלאחיו יהיה יותר. הדאגה של כל אחד כלפי האחר מבטאת את האחוה הגדולה ששוררת ביניהם.

## מהלך הפעילות:

נראה לילדים את כריכת הספר ובבקש מהם לשער על מה מסופר בסיפור.

נספר להם כי הסיפור הזה הוא סיפור מאד עתיק והסופרת דבורה עומר סיפרה אותו מחדש ואת האיורים בסיפור איירה יעל אלברט.

נקריא / נשמיע לילדים את הסיפור פעם אחת.  
בפעם השנייה ניתן לעצור ולשאול שאלות על עבודת החקלאי.  
נשאל את הילדים:

מי יודע מי מגדל את הירקות שאנחנו אוכלים?  
מה עושה חקלאי בשדה?

בעברית יש הרבה פעלים שמתארים את עבודת החקלאי בשדה.  
הנה רשימה עם הסבר קצר לכל פועל:

**חורש – הופך את האדמה בעזרת מחרשה כדי להכין אותה לזריעה.**  
**מיישר – מסדר את הקרקע כך שתהיה חלקה ונוחה לשתילה.**  
**זורע – מפזר זרעים באדמה כדי שיגדלו צמחים.**  
**שותל – מכניס שתילים קטנים לאדמה במקום קבוע.**  
**משקה – נותן מים לצמחים כדי שיוכלו לגדול.**  
**מדשן – מוסיף חומרים שמחזקים את האדמה ועוזרים לצמחים לצמוח = דשן**  
**מעשב – מוציא עשבים שוטים שמפריעים לצמחים לגדול.**  
**מדלל – מוציא חלק מהצמחים כדי שלשאר יהיה מקום לגדול.**  
**קוצר – חותך תבואה או גידולים כשהם מוכנים.**  
**קוטף – מוריד פירות או ירקות מהעצים והשיחים.**  
**אוסף – מרכז את היבול לאחר הקטיף או הקציר.**  
**ממיין – מפריד בין פירות או ירקות לפי גודל או איכות.**

אפשר תוך כדי הסיפור או אחריו להכיר לילדים את הפעלים השונים.

נזמין את הילדים לשחק משחק.  
כל ילד אומר פועל אחד ומדגים אותו בתנועה.  
הקבוצה חוזרת אחריו - המילה והתנועה.

כך נוצרת שרשרת לדוגמה:  
חורש - זורע - שותל - משקה - מטפל - קוטף.

בסוף עושים את כל הרצף יחד כמו הצגה קצרה של עבודת החקלאי.

לסיום נשאל:  
איזו פעולה הכי אהבתם לעשות?  
איזה פועל חדש למדתם היום?



# פעילות סיום – פלאי הטבע בסביבה שלנו

עזרים:

מחשב / רמקולים

## קישור לסרטון על בעלי חיים מעניינים

### מהלך הפעילות:

לסיום החודש שלנו בנושא פלאי עולם נצפה עם הילדים בסרטון המתאר בעלי חיים נפלאים בטבע סביבנו.

בתום הצפייה אפשר לשוחח עם הילדים על מה שראינו. מי מהחיות נמצא בסביבתנו? מה ראינו גם במציאות ולא רק בסרטון.

לסיום נחלק לילדים את המתכון ללחם שיוכלו לאפות עם בני המשפחה בבית.

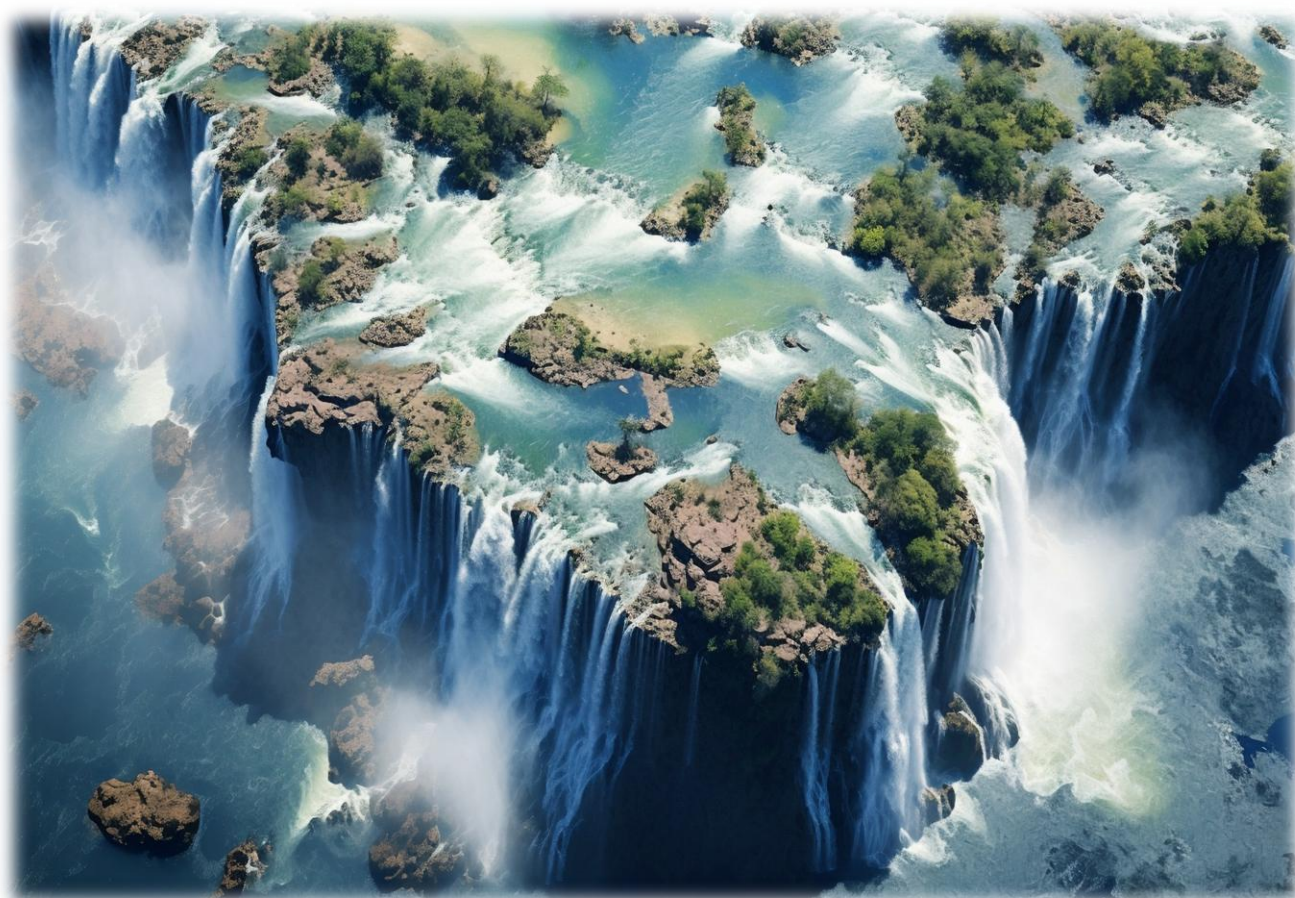

# מתכון ללחם ביתי

## חומרים:

3 כוסות מים פושרים  
1.5 כפות מלח  
1.5 כפות שמרים יבשים  
6.5 כוסות קמח לבן (אפשר לקחת חצי מהכמות קמח כוסמין)

## אופן ההכנה:

לקערה גדולה יוצקים את המים הפושרים. מוסיפים את המלח והשמרים. מוסיפים את הקמח. מערבבים בעזרת כף עץ (או במיקסר) רק עד שמתקבלת עיסה לחה מאוד ללא חלקים יבשים. מניחים בקופסת הפלסטיק וסוגרים בעזרת המכסה. לא סוגרים הרמטית על מנת לאפשר לגזים להשתחרר. מתפיחים למשך שעתיים. לאחר כשעתיים מעבירים למקרר למשך הלילה. זוכרים להשאיר את המכסה משוחרר קלות. למחרת חותכים מהבצק את הכמות הרצויה. מקמחים היטב את הידיים. בעזרת שתי הידיים דוחפים את החלק התחתון של הבצק כלפי פנים, ליצירת כיכר עגולה עם שטח פנים חלק. לא מעבדים את הבצק ולא לשים. מניחים על גבי תבנית מחוררת לפיצה ומקומחת קלות מתפיחים למשך 40 דקות. מחממים את התנור לחום של 235 מעלות, למשך 20 דקות לפחות. מניחים בתחתית התנור תבנית קטנה ומכינים ליד התנור כוס מים. מפזרים מעט קמח על גבי הבצק וההורים חורצים בו חריצים בעזרת סכין חדה. מעבירים את התבנית לתנור, יוצקים בזריזות את המים לתבנית הקטנה ליצירת אדים, וסוגרים את התנור. אופים למשך 25-30 דקות, עד שהבצק מזהיב. מצננים לחלוטין לפני הפריסה.

בתאבון וחג שבועות שמח!





## רשימת עזרים לתוכנית זו:

מחשב / רמקולים  
קלפי יוגלה  
חול או קערה עם חול  
אבן גדולה או סלעים קטנים  
בד כחול שמדמה ים  
כדור מתנפח של כדור הארץ  
תמונה של מבנה מיוחד בעולם  
מסכה מתרבות אחרת  
ספר אגדות  
כדור פילאטיס / כדור ים מתנפח בדוגמת כדור הארץ  
צבעי גואש חום צהוב וגווני ירוק  
מכחולים  
בד שחור גדול או תאורה מעט עמומה ליצירת תחושת התחלה  
כדור גדול לייצוג כדור הארץ  
בדים כחולים לייצוג מים וים  
בדים ירוקים או עלים לייצוג צמחייה  
תמונות של כוכבים, ים, הרים ובעלי חיים  
נייר עיתון מקומט לכדור  
3 פחים / סלים  
מטפחת / בנדנה לכיסוי העיניים  
דפי ציור בגודל A3  
צבעים  
עפרונות  
פלסטלינה בצבעים שונים  
אביזרים הקשורים לחג (ענפים יבשים, קופסת גפרורים ריקה, חץ וקשת)  
שק בד אטום  
גליל נייר מגבת לכל ילד  
ענפים מחצר הצהרון  
חבל דק  
מדבקות צבעוניות  
4-5 גלילי נייר מגבת לכל ילד  
צבע גואש חום  
מזלגות חד פעמיים  
טוש חום  
ניירות בריסטול  
נייר משי בגוונים של אדום, כתום וצהוב  
דבק סלוטייפ  
דבק חם לשימוש המובילים בלבד  
טושים  
ניירות צבעוניים  
קרטון או דפי ציור  
מדבקות של שמש, עננים, גשם, חיות

או צבעי גואש (מכחולים, כפות, קשיות ליצירת אפקטים מיוחדים)  
מניפות קטנות (להמחשת הרוח).  
בקבוקי ריסוס עם מים (להמחשת גשם).

### **תחנה 1 – כוח הרוח**

נוצות או כדורי צמר גפן  
קשיות שתייה (לא חובה, אם רוצים להקל על הנשיפה)  
סרט דבק לסימון קו התחלה וקו סיום על הרצפה  
קערה קטנה או קופסה לסיום המסלול

### **תחנה 2 – כוח המים**

שתי כוסות פלסטיק לכל קבוצה  
קערה או בקבוק מים למילוי  
כפות  
מגבת קטנה או סמרטוט לניגוב אם נשפכים מים  
מגש פלסטיק או קערה גדולה לעבוד עליה כדי למנוע רטיבות

### **תחנה 3 – כוח השמש**

כרטיסי שמש מצוירים  
מוזיקה קצבית קצרה (לא חובה)  
רמקול קטן אם משתמשים במוזיקה  
שטח פנוי לתנועה

### **תחנה 4 – כוח המשיכה (כוח הכבידה)**

כדורים קטנים ונוצות

קופסה קטנה או סלסילה עם  
תמונה של פירמידה  
תמונה של חומה ארוכה  
תמונה של פסל ענק  
תמונה של מבנה מיוחד  
קרטון ביצוע או בריסטול  
מספריים

דבק

צבעי גואש / טושים / צבעי פנדה  
חול (אפשר חול משחק או חול מהחצר)  
מכחול

כיסוי לשולחנות

דף בסיס לפרמידה להדפסה לכל ילד

קוביות משחק גדולות

קוביות לגו גדולות

תמונות של מבנים שונים מרשימים מסביב לעולם

1 חב' קמח

500 גר' מלח

מים

קערה וכף לעירבוב

מערוך

כוס פלאסטיק קשיחה (חוט להכנת שרשראות)

חיות קטנות מפלאסטיק מהצעצועים שבצהרון  
כדורי קלקר קטנים בערך בגודל כדורי פינג פונג (8 כדורים לכל ילד)  
כדורי קלקר מעט יותר גדולים – השמש (1 לכל ילד)  
דבק פלסטי לבן / דבק סטיק  
דפי בריסטול שחורים  
לורדים  
טיפקס

דפים להדפסה – שמונת כוכבי הלכת במערכת השמש שלנו  
כדורי קלקר לבנים כמספר הילדים  
ואם אפשרי אז שני כדורים לכל ילד  
הדפסת דפי האצבעונים כמספר הילדים  
(רצוי להדפיס מעט יותר למקרה הצורך)  
הדפיסו לעצמכם דף עם הסיפור "מסע בין כוכבים"  
צבעי עיפרון / טושים  
4 דלילים מפלאסטיק (כמו של מגבונים לניקוי)  
חבלים חזקים לקשירה  
מברג עם ראש מעוגל דק  
מדבקות לסימון על הרצפה את קו ההתחלה וקו הסיום.  
דף בריסטול לבן לכל ילד  
חתיכות קרטון בגדלים קטנים  
צבעי גואש  
מכחולים  
כפתורים / פונפונים צבעוניים  
ניירות ירוקים  
מספריים  
מנקי מקטרות ירוקים  
מפת העולם גדולה (רצוי דגש בצבעים על יבשות)  
דף מפת העולם עם היבשות להדפסה לכל ילד  
ניירות צבעוניים ירוקים או לבנים  
קרטון או בריסטול  
גלילי נייר מגבת או קרטון (ללפיד)  
נייר צהוב/כתום (לאש)  
דף כתר להדפסה  
מפת יבשות העולם  
תוף / דרבוקה / כלי הקשה  
מקלות קצב או כפות ידיים  
בריסטולים גדולים בצורת יבשות (שהמובילים הכינו מראש)  
מדבקות של בעלי חיים שונים  
תמונות של יפן (פריחת דובדבן / קימונו / מקדש)  
ניירות לקיפול מניפות קטנות (לא חובה)  
ניירות צבעוניים בגודל A4  
דף מילים יפניות להדפסה  
דפים לכתיבה –  
אם יש רצוי דפים עם שורות  
כלי כתיבה לכל ילד

דפי בריסטול צבעוניים

מקלות רופא ציבעוניים  
דף הדפסה לגזירה לכל ילד ראש וזנב דרקון  
עיניים  
נייר קרפ בצעי אש ( אדום, כתום, צהוב, ורוד, כחול)  
דבק דו צדדי  
שדכן  
כדור משחק – גומי/ ספוג/ כדוריד/ כדורגל  
חומרים ליצירה חופשית: נוצות, נצנצים, בדים, גזרי עיתונים צבעוניים  
בד כחול גדול / מצנח  
תמונות של יצורים ושונים (מוסתרות מראש מתחת לבד הכחול)  
ניירות צבעוניים, צלופן צבעוני, פלסטלינה, צמר גפן,  
קרטון גדול לבסיס לכל ילד, קשיות / חוטים, מדבקות.  
דפי בריסטול בצבע חום לכל ילד.  
צבעים  
דבק סטיק  
דפי סול דביקים בצבעי זהב, צהוב ונחושת  
מספריים  
דף להדפסה תיבת אוצר לקיפול  
תמונות של שדות חיטה  
סלסלת פירות וירקות  
שיבולי חיטה אמיתיות או מלאכותיות  
אל - בד ירוק לפריסה על הרצפה  
סל גדול מקרטון או קופסה גדולה  
בריסטולים צבעוניים  
מספריים בטיחותיים  
בד ירוק גדול על הרצפה המדמה שדה  
שיבולים או פרחים קטנים לפיזור במרחב

## ספרים:

הספר "יופי של עולם"  
הספר "שני אחים" / מקומו של בית המקדש