



# אלבום המשפון שלי

תלמידים יקרים,

למדתם על כלי המשפון ועל השימוש בהם, וכעת הגיע הזמן לסכם וליצור

את אלבום המשפון שלכם, אלבום יפה ומפואר כפיאה למשפון הי.

בזמינו בית הכנסת הוא "מקדש מעט", והוא בא להחליף את המשפון ואת

בית המקדש. כדי שנוכל לזהות את סממני המשפון בבית הכנסת שלכם,

התחילו את המשימה בהפרת המשפון והפלים שבו. בהמשך המשימה

תזהו את הסממנים האלה בבית הכנסת. במשימה שלפניכם שני

שלב. בכל שלב פתובות הנחיות שבעזרתן תוכלו ליצור את אלבום

המשפון שלכם. קראו את ההנחיות היטב.

כדי לבצע את המשימה היעזרו באמצעי העזר האלה:

דפי המשימה;

ספר שמות;

מחברת או קלסר;

פלי פתיבה;

צבעים לציור (צהוב, חום וכתום);

מספריים ודבק;

מצלמה.



# עֶפֶה 1 – יְצִירַת הַמֶּשְׁכָּן

עבודה אישית בכיתה

בְּעִמּוּד 3 מוֹצְגִים אִיוּרִים שֶׁל כָּלִי הַמֶּשְׁכָּן.

צִבְעוּ בְּצִבְעַת צָהוּב אֶת הַכֹּלִים שֶׁהִיוּ עֲשׂוּיִים זָהָב טָהוֹר. ✍

צִבְעוּ בְּצִבְעַת צָהוּב אֶת הַכֹּלִים שֶׁהִיוּ מְצוּפִים זָהָב, וְאֶת הַמְסָגֶרֶת צִבְעוּ בְּצִבְעַת חוּם. ✍

צִבְעוּ בְּצִבְעַת כָּתוּם אֶת הַכֹּלִים שֶׁהִיוּ עֲשׂוּיִים נְחוּשֶׁת. ✍

כָּתְבוּ אֶת שְׁמוֹ שֶׁל כָּל כָּלִי לְצַד הָאִיוּר הַמֵּתָאִים לוֹ. ✍

כָּתְבוּ לִיד כָּל כָּלִי מַה שֶּׁיֵּיךְ לוֹ: לָחֶם הַפָּנִים, מַיִם, שָׁמֶן זַיִת, קֶרֶבֶן, קְטוֹרֶת, לוּחֹת הַעֲדוּת. ✍

גִּזְרוּ אֶת הָאִיוּרִים שֶׁצִּבַּעְתֶּם, וְהַדְבִּיקוּ כָּל אֶחָד מֵהֶם בְּמָקוֹם הַמֵּתָאִים לוֹ בְּתַרְשִׁים שֶׁל חֲצֵר הַמֶּשְׁכָּן (עִמּוּד 4) וּבְתַרְשִׁים הַמֶּשְׁכָּן (עִמּוּד 5). ✂

הַדְבִּיקוּ אֶת תַּרְשִׁים חֲצֵר הַמֶּשְׁכָּן וְאֶת תַּרְשִׁים הַמֶּשְׁכָּן בְּמַחְבֵּרֶת אוּ בְּקֶלְסֶר שֶׁהֵבֵאתֶם. ✂

# כלי המשכן



שם הכלי: \_\_\_\_\_

מה שייך לכלי? \_\_\_\_\_



שם הכלי: \_\_\_\_\_

מה שייך לכלי? \_\_\_\_\_

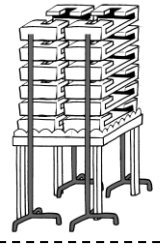

שם הכלי: \_\_\_\_\_

מה שייך לכלי? \_\_\_\_\_

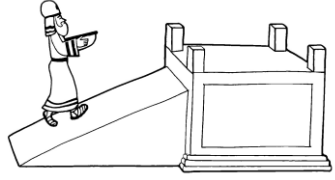

שם הכלי: \_\_\_\_\_

מה שייך לכלי? \_\_\_\_\_



שם הכלי: \_\_\_\_\_

מה שייך לכלי? \_\_\_\_\_

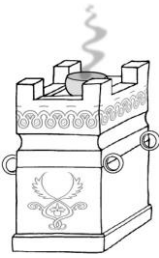

שם הכלי: \_\_\_\_\_

מה שייך לכלי? \_\_\_\_\_

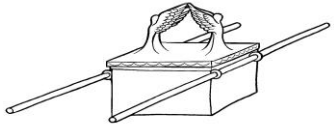

# תרשים תצור המשכן

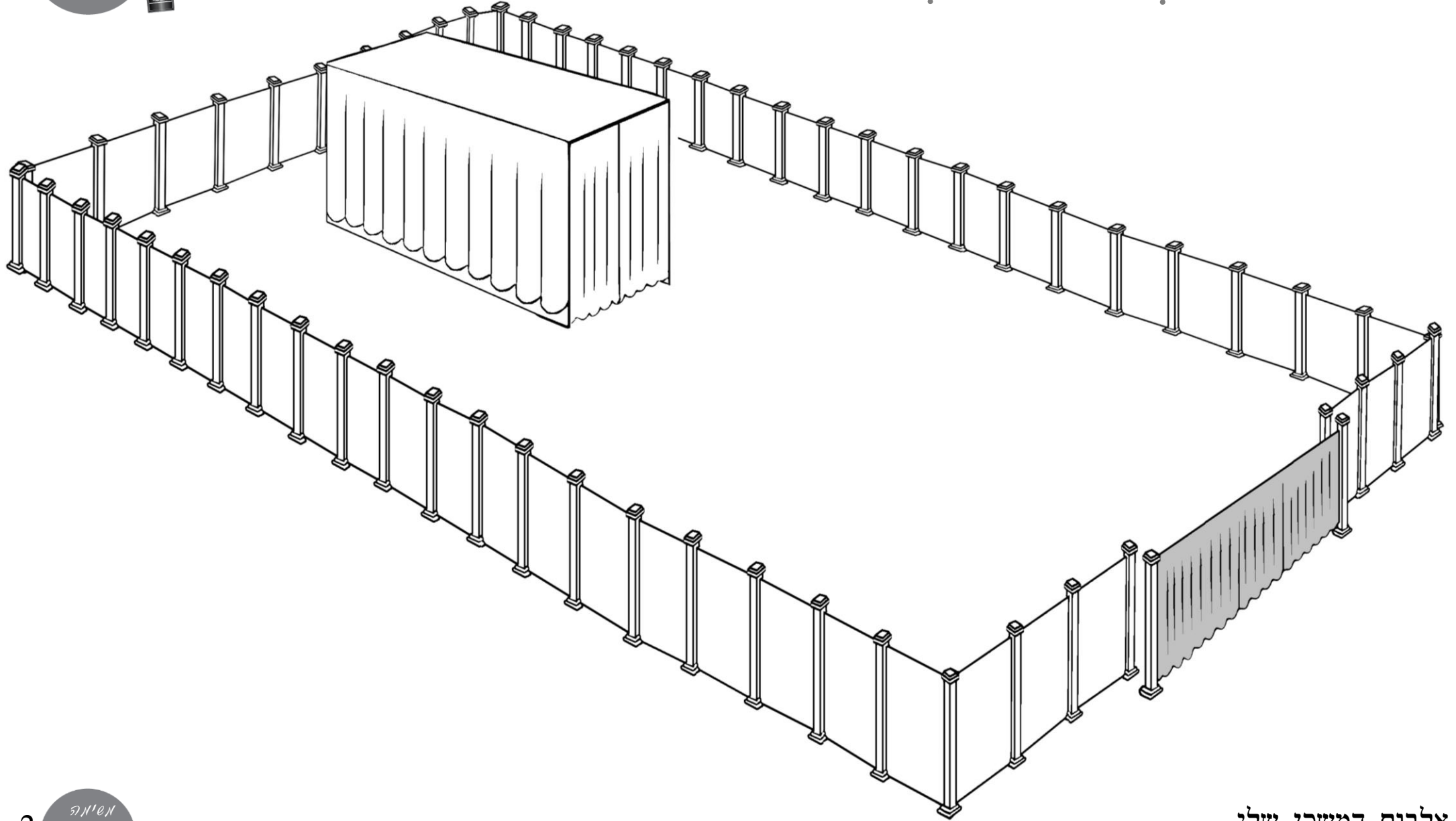

אלבום המשכן שלי



# תרשים המשכן

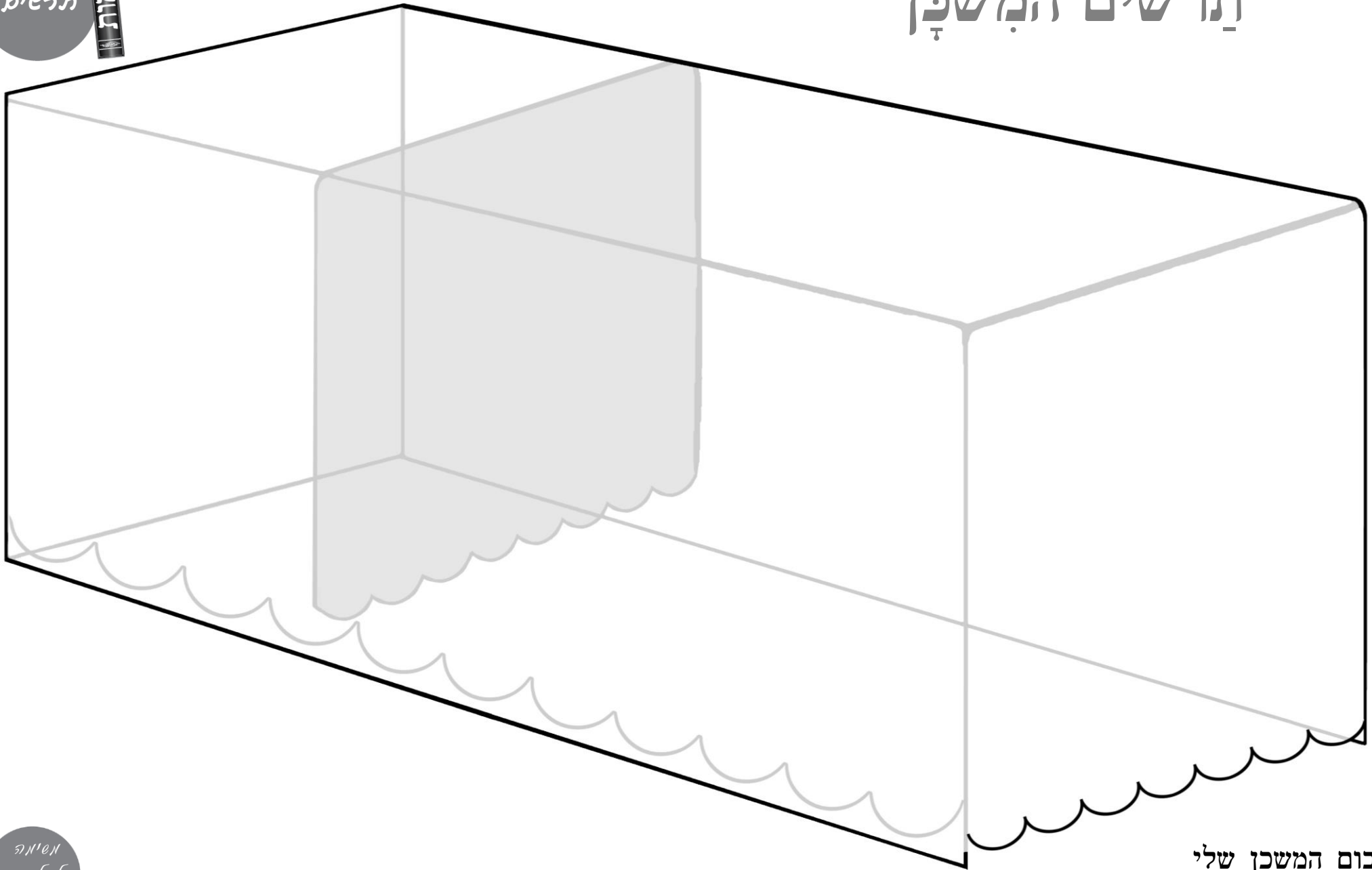

אלבום המשכן שלי





## fe 2 – ביקור בבית כנסת

### עבודה אישית בבית

בְּיָמֵינוּ בֵּית הַכְּנֶסֶת הוּא מְקוֹם תְּפִילָה, וְהוּא מְחַלֵּף אֶת הַמְשָׁן וְאֶת בֵּית הַמְקֻדָּשׁ שֶׁהָיוּ בְּעֵבֶר מְקוֹם הַתְּפִילָה. בְּשֵׁלֵב זֶה כָּל אֶחָד מֵהַתְּלַמִּידִים יִבְקֹר בְּבֵית כְּנֶסֶת כְּדִי לְזַהוֹת בּוֹ מְאַפְיֵינִים שֶׁל הַמְשָׁן.

עֲלִיכֶם לְעֹרֵךְ בִּיקוֹר בְּבֵית כְּנֶסֶת בְּלִיוֵי הוֹרָה אוֹ מוֹרָה. בְּקִשׁוֹ מֵהַהוֹרִים שְׁלָכֶם לְבִקֹר יַחַד אֶתְכֶם בְּבֵית כְּנֶסֶת. בְּקִשׁוֹ מֵהֶם שִׁקְבְּעוּ עִם גְּבַאי בֵּית הַכְּנֶסֶת מְתִי לְהַגִּיעַ – לְפָנֵי הַתְּפִילָה אוֹ אַחֲרֶיהָ.

בְּבִיקוֹר בְּבֵית הַכְּנֶסֶת, בְּלִיוֵי אֶחָד הַהוֹרִים, קָחוּ אֶתְכֶם מִצְלָמָה. בְּשַׁעַת הַבִּיקוֹר פְּעֻלוּ לְפִי הַהֲנַחִיּוֹת הָאֵלֶּה:

📷 עֲמְדוּ לִיד אֲרוֹן הַקּוֹדֶשׁ וּבְקִשׁוֹ שִׁיְצַלְמוּ אֶתְכֶם.

📷 חֲפֹשׂוּ פְּרָטִים, סְמָלִים אוֹ קִישׁוּטִים נוֹסְפִים הַקְּשׁוּרִים לְמְשָׁן, וְצַלְמוּ אוֹתָם.

✂ הַדְּפִיסוּ אֶת הַתְּמוֹנוֹת שֶׁצִּילַמְתֶּם בְּבֵית הַכְּנֶסֶת, וְהַדְּבִיקוּ אוֹתָן עַל דָּף חָדָשׁ בְּאַלְבּוֹם שִׁיְצַרְתֶּם.

✍ הִיעֲזְרוּ בְּדָף הַמְקוֹרוֹת שֶׁבְּעֵמּוּדִים 7–9 וּבְחָרוּ פְּסוּקִים הַמְּתַאֲיָמִים

לְתְּמוֹנוֹת שֶׁצִּילַמְתֶּם. כְּתֹבוּ כָּל פְּסוּקֵי לִיד הַתְּמוֹנָה הַמְּתַאֲיָמָה לוֹ.

✍ כְּתֹבוּ מְשַׁפֵּט אֶחָד בְּלִשׁוֹנְכֶם לִיד כָּל תְּמוֹנָה שֶׁצִּילַמְתֶּם: הַסְּבִירוּ מְדוּעַ בְּחָרְתֶּם בְּפֶרֶט זֶה וְכִיצַד הוּא קְשׁוּר לְמְשָׁן.



## דף מקורות – כלי המשכן ושימושם

### קדש הקדשים

1. "וַנִּתֵּן אֶת הַכִּפֹּרֶת עַל אֲרוֹן הָעֵדוּת בְּקֹדֶשׁ הַקִּדְשִׁים." (שמות כו, לד)
2. "בְּטַבַּעַת הָאָרֶץ יִהְיוּ הַבַּדִּים לֹא יִסְרוּ מִמֶּנּוּ." (שמות כה, טו)
3. "וַעֲשִׂיתָ שָׁנִים כְּרַבִּים זָהָב..." (שמות כה, יח)
4. "... וּפְנֵיהֶם אִישׁ אֶל אָחִיו אֶל הַכִּפֹּרֶת יִהְיוּ פְּנֵי הַכְּרַבִּים." (שמות כה, כ)
5. "וַנִּתֵּן אֶת הַכִּפֹּרֶת עַל הָאָרֶץ מִלְמַעְלָה..." (שמות כה, כא)
6. "... וַעֲשִׂיתָ עָלָיו זָר זָהָב סָבִיב." (שמות כה, יא)
7. "וַיִּהְיוּ הַכְּרַבִּים פְּרָשִׁי כְּנָפִים לְמַעַל סָבִיב בְּכַנְפֵיהֶם עַל הַכִּפֹּרֶת..." (שמות כה, כ)



# דף מקורות – כלי המשכן ושימושם

## הקדש

1. "וּצְפִיתָ אֹתוֹ [אֶת הַשְּׁלֶחַן] זָהָב טָהוֹר וְעָשִׂיתָ לוֹ זָרָהב סָבִיב." (שמות כה, כד)
2. "וְעָשִׂיתָ מִנְרַת זָהָב טָהוֹר מִקְשָׁה תַעֲשֶׂה הַמִּנְרָה יִרְכָּה וְקָנָה וְגִבִיעִיהָ כַּפְתָּרִיהָ וּפְרָחֶיהָ מִמָּנָה יִהְיוּ." (שמות כה, לא)
3. "וְשָׂשָׁה קָנִים יִצְאִים מִצְדֵיהָ שְׁלֹשָׁה קָנֵי מִנְרָה מִצְדֵיהָ הָאֶחָד וְשְׁלֹשָׁה קָנֵי מִנְרָה מִצְדֵיהָ הַשֵּׁנִי." (שמות כה, לב)
4. "וְשִׁמְתָּ אֶת הַשְּׁלֶחַן מְחוּץ לְפָרְכַת וְאֶת הַמִּנְרָה נֹכַח הַשְּׁלֶחַן עַל צִלְע הַמִּשְׁכָּן תִּימָנָה וְהַשְּׁלֶחַן תִּתֵּן עַל צִלְע צְפוֹן." (שמות כו, לה)
5. "וְעָשִׂיתָ פָּרְכַת תְּכֵלֶת וְאַרְגָּמָן וְתוֹלַעַת שָׁנִי וְשֵׁשׁ מְשֹׁרָר מַעֲשֶׂה חֹשֶׁב יַעֲשֶׂה אֹתָהּ כְּרָבִים." (שמות כו, לא)
6. "וְעָשִׂיתָ מִזְבֵּחַ מִקְטָר קְטֹרֶת עֲצֵי שִׁטִּים תַעֲשֶׂה אֹתוֹ." (שמות ל, א)
7. "... וְהִבְדִּילָהּ הַפָּרְכַת לָכֶם בֵּין הַקֹּדֶשׁ וּבֵין קֹדֶשׁ הַקְּדָשִׁים." (שמות כו, לג)





## דף מקורות – כלי המשכן ושימושם

### החצר

1. "ויעש את הכיור נחשת ואת כנו נחשת במראת העבאֵת אשר

צבאו פתח אהל מועד." (שמות לח, ח)

2. "ועשית כיור נחשת וכנו נחשת לרחצה ונתת אתו בין אהל מועד ובין

המזבח ונתת שמה מים." (שמות ל, יח)

3. "כל עמודי החצר סביב מחשקים כסף וזיהם כסף ואדניהם נחשת." (שמות כז, יז)