



**משרד החינוך**

# **חוזר המנהלת הכללית**

## **הוראות קבע**

**פעילויות חוץ-בית-ספריות  
הבטחת הבטיחות בפעילות המתקיימת  
מחוץ למוסד החינוכי:  
סיורים, פעילויות שדה ושטח ופעילויות מים**

**עה/4(ב)**

**כסלו התשע"ה-דצמבר 2014**

### **לתשומת לב המנהלים והמורים**

לפי האמור בסעיף 3(א) ל"תקנות חינוך ממלכתי (סדרי פיקוח) התשל"ג-1973", הוראות המנהל הכללי המופיעות בחוזרי המנכ"ל מחייבות את המנהלים ואת המורים, ועליהם לנהוג לפיהן.

חוברת זו מרכזת לנוחותכם את ההוראות שהתפרסמו בחודש שבו היא יצאה לאור. עם זאת, מאחר שחלים מזמן לזמן שינויים ותיקונים בהוראות המנכ"ל, על המשתמש בחוברת מוטלת האחריות לבדוק באתר משרד החינוך אם חלו שינויים בהוראות ממועד פרסום החוברת. יש לפעול בהתאם להנחיות המעודכנות ביותר בכל נושא.

## תוכן העניינים

### 5. בטיחות, ביטחון ושעת חירום 5.1 בטיחות

5.1-56	פעילויות חוץ-בית-ספריות – הבטחת הבטיחות בפעילויות המתקיימות מחוץ למוסד החינוכי: סיורים, פעילויות שדה ושטח ופעילויות מים
5	מבוא
5	<b>פרק א': עקרונות וקווים מנחים לתכנון, לתיאום ולביצוע של פעילויות חוץ, ובכלל זה פעילויות מים</b>
10	1. כללי
10	2. הגדרות
11	3. התארגנות המוסד החינוכי להבטחת הבטיחות בפעילויות חוץ-בית-ספריות
19	4. מנחה לסיווג פעילויות המחייבות רישוי עסקים
24	5. טבלה מרכזת להגדרת גילאי הסף בפעילויות החוץ-בית-ספריות המופיעות בחוזר זה
	<b>פרק ב': פעילויות חוץ-בית-ספריות – פעילויות אתגר, ספורט וחוויה – הנחיות ביצוע מפורטות</b>
28	1. הנחיות כלליות
28	2. טיפוס, גלישה וחציית נחל מצוקי
44	3. מתחם חבלים אתגרי
53	4. ניווט
63	5. ניווט תחרותי
72	6. טיולים רכובים על אופניים
80	7. רכיבה על אופניים לאוכלוסייה בעלת צרכים מיוחדים
91	8. תחרויות רכיבה על אופני הרים
98	9. רכיבה על בעלי חיים
107	10. רכיבה טיפולית על בעלי חיים
118	11. סיורי גיפים
121	12. טיסות בשמי הארץ
124	13. החלקה על קרח
126	14. נהיגה במכוניות קרטינג במסלול סגור
129	15. קשתות (קליעה בחץ וקשת)
137	16. נסיעה ברכבת שעשועים
140	17. הפעלת מתקנים מתנפחים
157	18. ספורט שימושי
169	19. הסעת תלמידים בעגלה רתומה לטרקטור ('גרור')
172	20. משחק בכדורי צבע (פיינטבול)
183	21. משחק שטח ברובי אינפרא אדום
190	22. מסעות חניכה אתגריים

200	<b>פרק ג': פעילויות מים – הנחיות ביצוע מפורטות</b>
200	1. הגדרות
200	2. הנחיות לכלל פעילויות המים
205	3. רחצה בים
211	4. רחצה בברכה
218	5. רחצה בפארק מים
223	6. שיעורים ופעילויות של שחייה
239	7. חציית גבי מים עמוקים
245	8. שיט אבובים
250	9. שיט קיאקים
254	10. שיט בסירות חצי קשיחות
259	11. שיט בסירות נהר
263	12. שיט על רפסודות
281	13. שיט על מיני-רפסודות
290	14. שיט ספינות
293	15. שיט בסירות משוטים או בסירות פדלים
296	16. גלישה בגלשני מפרש
299	17. גלישת גלים
307	18. סקי מים בכבלים
311	19. סקי מים באגמים ובימים
315	20. קמ"ס (קנה, מסכה, סנפירים)
319	21. שיט באבוב רחיפה
325	22. שיט עם בננה כפולה
331	23. משחקי העפלה
336	24. פעילות חוץ-בית-ספרית ימית בבתי ספר לחינוך ולספורט ימי

## 5. בטיחות, ביטחון ושעת חירום

### 5.1 בטיחות

**5.1-56 פעילויות חוץ-בית-ספריות – הבטחת הבטיחות בפעילויות המתקיימות מחוץ למוסד החינוכי: סיורים, פעילויות שדה ושטח ופעילויות מים**

#### מבוא

#### תמצית

מטרת ההוראות וההנחיות בחוזר זה היא להנחות את מנהלי מוסדות החינוך ואת עובדי ההוראה במערכת החינוך בתכנון ובביצוע של פעילויות חוץ-בית-ספריות, ובכלל זה פעילויות מים. הוראות אלו מבטאות ניסיון רב-שנים ולקחים רבים שנצברו במערכת החינוך במהלך השנים, ובאות להבטיח כי פעילויות אלו נעשות באופן בטוח ומקצועי.

ההוראות בחוזר זה מבטלות ומחליפות את ההוראות שפורסמו בחוזר הוראות הקבע עד/11(ב), "פעילויות חוץ-בית-ספריות – הבטחת הבטיחות בפעילויות המתקיימות מחוץ למוסד החינוכי: סיורים, פעילויות שדה ושטח ופעילויות מים", סעיף 5.1-55. זאת בשל עדכונים בסעיפים שלהלן: בפרק א', בס"ק 3, "התארגנות המוסד החינוכי להבטחת הבטיחות בפעילויות חוץ-בית-ספריות", ובס"ק 5, "טבלה מרכזת להגדרת גילאי הסף בפעילויות החוץ-בית-ספריות המופיעות בחוזר זה"; בפרק ב', בס"ק 2, "טיפוס, גלישה וחציית נחל מצוקי", בס"ק 5, "ניווט תחרותי", בס"ק 8, "תחרויות רכיבה על אופני הרים", בס"ק 11, "סיורי ג'יפים", בס"ק 13, "החלקה על קרח", בס"ק 22, "מסעות חניכה אתגריים"; בפרק ג', בס"ק 6, "שיעורים ופעילויות של שחייה", ובס"ק 24, "פעילות חוץ-בית-ספרית ימית בבתי ספר לחינוך ולספורט ימי".

החוזר נכתב בתיאום ובשיתוף עם היחידות האלה: המפקח הארצי על החינוך הגופני, מינהל החברה והנוער, מועצת תנועות הנוער (מת"ן) ונציגי תנועות הנוער.

**תוקף החוזר:** החל מ-1 בדצמבר 2014.

**התחולה:** כלל מערכת החינוך.

**הסטטוס:** החלפה.

#### **חוזרים קודמים באותו נושא**

- סעיף 5.1-55 בחוזר הוראות הקבע עד/11(ב), "פעילויות חוץ-בית-ספריות – הבטחת הבטיחות בפעילויות המתקיימות מחוץ למוסד החינוכי: סיורים, פעילויות שדה ושטח ופעילויות מים" – **מבוטל**
- סעיף 5.1-26 בחוזר הוראות הקבע סב/6(ב), "הבטחת הבטיחות בטיולים, בסיורים ובפעילויות שדה ושטח" – **מבוטל**
- סעיף 5.1-27 בחוזר סב/6(ב), "הבטחת הבטיחות בפעילויות מים" – **מבוטל**
- סעיף 5.1-38 בחוזר הוראות הקבע סד/2(א), "הנוהל לפעילות תלמידים במתקני שעשועים" – **מבוטל**
- סעיף 5.1-39 בחוזר הוראות הקבע סד/6(א), "הוראות בטיחות בניווט ספורטיבי" – **מבוטל**
- סעיף 5.1-40 בחוזר הוראות הקבע סד/9(א), "הוראות בטיחות בנושא קפצית (מיני טראמפ)" – **מבוטל**
- סעיף 5.1-41 בחוזר הוראות הקבע סו/3(א), "הוראות בטיחות בניווט תחרותי" – **מבוטל**
- סעיף 5.1-43 בחוזר הוראות הקבע סח/3(א), "הוראות בטיחות בתחרויות רכיבה על אופני הרים" – **מבוטל**
- סעיף 5.1-50 בחוזר הוראות הקבע עב/6(א), "הנחיות הבטיחות בפעילות ימית בבתי ספר לחינוך ולספורט ימי" – **מבוטל**.

#### **חוזרים קודמים בנושאים קשורים**

- סעיפים 6.2-27-6.2-24 בחוזר הוראות הקבע סה/9(ג), "טיולים" – **בתוקף**
- סעיף 6.2-28 בחוזר הוראות הקבע סו/3(א), "חוזר לטיולים – תיקון לסעיף 6.2-24 בחוזר הוראות הקבע סה/9(ג)" – **בתוקף**
- סעיף 6.2-29 בחוזר הוראות הקבע סח/3(ב), "טיולים ופעילות חוץ בגן הילדים – היבטים בטיחותיים וביטחוניים" – **בתוקף**
- סעיף 6.2-31 בחוזר סא/8(א), "טיולים – היבטים בטיחותיים – תיקון לסעיף 6.2-25 בחוזר הוראות הקבע סה/9(ג)" – **בתוקף**
- סעיף 7.11-33 בחוזר הוראות הקבע עג/9(ב), "בטיחות, בריאות ותברואה בקייטנה" – **בתוקף**

- סעיף 7.11-26 בחוזר הוראות הקבע עא/8(ג), "מחנות קיץ – בטיחות" – בתוקף.

## התפוצה

מנהלי מוסדות החינוך, מנהלי מחלקות החינוך, מנהלי הבטיחות ומנהלי מחלקות הספורט ברשויות המקומיות, המפקחים המחוזיים, מנהלי תחומי הביטחון, הבטיחות ושע"ח המחוזיים ומנהלי מחלקות הבטיחות ושע"ח במחוזות.

## יישום ומעקב

- המפקחים הכוללים יאשרו את התכנית השנתית לפעילות חוץ של בית הספר.
- פקחי הטיולים במשרד החינוך יבצעו ביקורות מדגמיות לטיולים בשטח, ובמידת הצורך יבצעו הדרכות והשתלמויות בבתי הספר.
- קב"טי מוסדות חינוך רשותיים יבצעו ביקורות מדגמיות לקראת יציאה לטיולים ויסייעו בהנחיה, בליווי ובהכנות לטיולים ולפעילויות חוץ במוסדות החינוך במידת הצורך.

## הגורם האחראי

- א. שם היחידה: האגף הבכיר לביטחון, לבטיחות ולשעת חירום
- ב. בעל התפקיד: מנהל תחום הבטיחות הארצי
- ג. מספר הטלפון: 02-5603001
- ד. הדוא"ל: [rotemza@education.gov.il](mailto:rotemza@education.gov.il)

## תוכן העניינים

פרק א': עקרונות וקווים מנחים לתכנון, לתיאום ולביצוע של פעילויות חוץ, ובכלל זה פעילויות מים

1. כללי
2. הגדרות
3. התארגנות המוסד החינוכי להבטחת הבטיחות בפעילויות חוץ-בית-ספריות
4. מנחה לסיווג פעילויות המחייבות רישוי עסקים
5. טבלה מרכזת להגדרת גילאי הסף בפעילויות החוץ-בית-ספריות המופיעות בחוזר זה

**פרק ב': פעילויות חוץ-בית-ספריות – פעילויות אתגר, ספורט וחוויה – הנחיות ביצוע מפורטות**

1. הנחיות כלליות
2. טיפוס, גלישה וחציית נחל מצוקי
3. מתחם חבלים אתגרי
4. ניווט
5. ניווט תחרותי
6. טיולים רכובים על אופניים
7. רכיבה על אופניים לאוכלוסייה בעלת צרכים מיוחדים
8. תחרויות רכיבה על אופני הרים
9. רכיבה על בעלי חיים
10. רכיבה טיפולית על בעלי חיים
11. סיורי גיפים
12. טיסות בשמי הארץ
13. החלקה על קרח
14. נהיגה במכוניות קרטינג במסלול סגור
15. קשתות (קליעה בחץ וקשת)
16. נסיעה ברכבת שעשועים
17. הפעלת מתקנים מתנפחים
18. ספורט שימושי
19. הסעת תלמידים בעגלה רתומה לטרקטור ('ג'ור')
20. משחק בכדורי צבע (פיינטבול)
21. משחק שטח ברובי אינפרא אדום
22. מסעות חניכה אתגריים

**פרק ג': פעילויות מים – הנחיות ביצוע מפורטות**

1. הגדרות
2. הנחיות לכלל פעילויות המים
3. רחצה בים
4. רחצה בברכה
5. רחצה בפארק מים



6. שיעורים ופעילויות של שחייה
7. חציית גבי מים עמוקים
8. שיט אבובים
9. שיט קייאקים
10. שייט בסירות חצי קשיחות
11. שיט בסירות נהר
12. שיט על רפסודות
13. שיט על מיני-רפסודות
14. שיט ספינות
15. שיט בסירות משוטים או בסירות פדלים
16. גלישה בגלשני מפרש
17. גלישת גלים
18. סקי מים בכבלים
19. סקי מים באגמים ובימים
20. קמ"ס (קנה, מסכה, סנפירים)
21. שיט באבוב רחיפה
22. שיט עם בננה כפולה
23. משחקי העפלה
24. פעילות חוף-בית-ספרית ימית בבתי ספר לחינוך ולספורט ימי

## פרק א: עקרונות וקווים מנחים לתכנון, לתיאום ולביצוע של פעילויות חוץ, ובכלל זה פעילויות מים

### 1. כללי

מוסד חינוך המקיים פעילות חוץ-בית-ספרית מחויב בראש ובראשונה לפעול להבטחת ביטחונם של התלמידים במהלכה. לשם כך על מנהל המוסד ועל אנשי הצוות הנוטלים חלק בארגון הפעילות ובביצועה להכיר את ההנחיות המקצועיות בתחום זה ולדאוג ליישומן המלא.

פרק זה מגדיר את הפעולות שעל מנהל מוסד החינוך ועל אנשי הצוות לנקוט בעת תכנון פעילות אתגר חוץ-בית-ספרית, בעת ההכנה לקראתה ובמהלך ביצועה.

### 2. הגדרות

- 2.1 **מוסד חינוכי:** בית ספר וגן ילדים המפוקחים על ידי משרד החינוך, לרבות פנימייה וכפר נוער.
- 2.2 **פעילות אתגר חוץ-בית-ספרית:** עשייה חינוכית מתחום פעילות האתגר המתבצעת מחוץ למקום הקבע שבו המוסד החינוכי פועל, לרבות טיולים, פעילות חווייתית ופעילות שדה ואתגר.
- 2.3 **טיול:** פעילות חוץ שמטרתה הכרת הארץ ומורשתה. סיור בקרבתו המיידית של המוסד החינוכי איננו נחשב לטיול לעניין נוהל זה.
- 2.4 **פעילות אתגרית:** פעילות חוץ שמטרתה חוויה והעצמה של כישורי חיים, הכוללת טיפוס, גלישה, ניווט, רכיבה ועוד.
- 2.5 **מנהל מוסד חינוכי:** כל מי שהוא מנהל גן, בית ספר, מנהל פנימייה ומנהל כפר נוער.
- 2.6 **אחראי על הפעילות:** עובד הוראה או כל אדם אחר מצוות המוסד שמונה בידי מנהל מוסד החינוך לנהל את פעילות החוץ (כגון טיול, יום ספורט, פעילות בקהילה וכדומה).
- 2.7 **תלמיד:** תלמיד במוסד חינוכי.
- 2.8 **סגל:** מי שמשותף בפעילות חוץ-בית-ספרית מטעם המוסד החינוכי ואיננו תלמיד (לדוגמה: מורה אחראי, מדריך, מלווה רפואי, מלווה חמוש, חונך ועוד).
- 2.9 **מגיש עזרה ראשונה:** בעל הסמכה רשמית להגיש עזרה ראשונה אשר עבר קורס של 30 שעות בנושא והמשתתף בקורס רענון של 6 שעות פעם בשנה.

2.10 **חובש:** מי שנושא תעודת הסמכה בתוקף לתפקיד חובש מגופים שאושרו על ידי משרד הבריאות.

### 3. התארגנות המוסד החינוכי להבטחת הבטיחות בפעילויות חוץ-בית-ספריות

#### 3.1 כללי

המוסד החינוכי יתארגן באופן שכל פעילות חוץ-בית-ספרית תתוכנן על ידי אחראי פעילות שמונה לשם כך ותאושר ב-3 רמות:

- רמת מנהל המוסד החינוכי
- רמת רכז הטיולים והפעילויות החוץ-בית-ספריות
- רמת האחראי על הפעילות החוץ-בית-ספרית.

להלן תיאור תפקידיהם:

#### 3.1.1 תפקידיו של מנהל מוסד החינוך

- א. למנות רכז טיולים חוץ בית-ספרי
- ב. לוודא את השתתפותו של רכז הטיולים הבית-ספרי בהכשרות על פי דרישות משרד החינוך
- ג. למנות בכתב אחראי לפעילות לקראת כל פעילות טיולים ופעילות חוץ-בית-ספרית
- ד. לאשר את תכנית הפעילויות החוץ-בית-ספריות השנתיות והרב-שנתיות המותאמות למאפייניו של המוסד החינוכי
- ה. לאשר את תכנית הפעילות המסוימת ואת תיק הפעילות
- ו. לאשר תכניות אלו אצל המפקח הכולל ו/או המקצועי ו/או אצל המפקח על השלי"ח ועל ידיעת הארץ
- ז. לתדרך את האחראי על הפעילות יחד עם רכז הפעילויות החוץ-הבית-ספריות
- ח. לאשר כל שינוי מהתכנית המקורית
- ט. לעדכן גורמים מאשרים חיצוניים לגבי שינויים מהתכניות המקוריות (לשכת תיאום הפעילויות של משרד החינוך, המפקח הכולל/מפקח מקצועי, מפקח שלי"ח)
- י. לוודא הימצאות אישור מהמטרה על העדר רישום של עברות מין מנותני השירותים לטיול: המאבטח, המלווה הרפואי ונהג האוטובוס.

### 3.1.2 תפקידיו של רכז הטיולים והפעילויות החוץ-בית-ספריות

- א. לגבש את תכנית הטיולים ואת הפעילויות החוץ-בית-ספריות השנתיות והרב-שנתיות המותאמות למאפייניו של המוסד החינוכי
- ב. לאשר תכניות אלו בשיתוף מנהל המוסד החינוכי
- ג. לתדרך את אחראי הפעילות שמונה על ידי מנהל המוסד החינוכי
- ד. לאשר לאחראי הפעילות את תכנית הפעילות הספציפית ואת תיק הפעילות ולהציגם לאישורו של מנהל המוסד החינוכי
- ה. לתדרך את האחראי על הפעילות, יחד עם מנהל המוסד החינוכי
- ו. לוודא שהאחראי על הפעילות ידווח לו על התקדמות ההכנות לפעילות
- ז. לקבוע כללים המפרטים כיצד יתנהל הקשר עמו לאורך הפעילות
- ח. להחזיק רשימות מעודכנות של היוצאים לפעילות, בנוסף לרשימות המצויות אצל אחראי הפעילות
- ט. לוודא שמספר המלווים הרפואיים והמאבטחים החמושים הוא בהתאם להנחיות משרד החינוך, וכן הימצאות אישור על העדר רישום עברות מין מהמשטרה
- י. להציג למנהל המוסד החינוכי כל שינוי מהתכנית המקורית
- יא. לאשר כל פעילות הכרוכה בכניסה למים
- יב. לוודא כי אותרו תלמידים בעלי בעיות רפואיות ובעיות התנהגות קשות וכי נקבעו כללים לגבי שיתופם בפעילות ולגבי ההתנהלות ביחס אליהם
- יג. לוודא כי האתרים שהמטיילים עתידים לבקר בהם הם בעלי רישיון עסק כחוק.

### 3.1.3 תפקידיו של האחראי על הפעילות החוץ-בית-ספרית

- א. ללמוד את דרישות משרד החינוך המתייחסות לפעילות המתוכננת ולמאפייניה השונים ולוודא את שילובן בתכנית הפעילות

- ב. לגבש את תכנית הפעילות המסוימת ואת תיק הפעילות ולהציגם לאישור של רכז הפעילות החוץ-בית-ספרית
- ג. להשתתף בתדריך לקראת הפעילות החוץ-בית-ספרית שיינתן לו על ידי מנהל המוסד החינוכי, ביחד עם רכז הפעילות החוץ-בית-ספרית
- ד. לדווח לרכז הפעילות החוץ-בית-ספרית אודות התקדמות ההכנות לפעילות
- ה. להחזיק רשימות מעודכנות של היוצאים לפעילות
- ו. לוודא כי אותרו תלמידים בעלי בעיות רפואיות ובעיות התנהגות קשות וכי נקבעו כללים לגבי שיתופם בפעילות ולגבי ההתנהלות ביחס אליהם
- ז. לוודא שמספר המלווים הרפואיים והמלווים החמושים הוא בהתאם להנחיות משרד החינוך
- ח. להכין תדריכים כתובים ותמציות מידע בכתב לגורמים הרלוונטיים ולתלמידים
- ט. לתדרך את הסגל לקראת הפעילות ובמהלכה
- י. לוודא העברת תדריכים לתלמידים על ידי מורים או מדריכים לקראת הפעילות ובמהלכה
- יא. לוודא כי האתרים שבהם המטיילים עתידים לבקר הם בעלי רישיון עסק כחוק.

## 3.2 דגשים לתכנון, לתיאום ולהכנה

### 3.2.1 אישור הורים

יש לרכז את אישורי ההורים לפעילות המסוימת ולוודא שהם מבינים ומאשרים את הפעילות המתוכננת. במקרה שהפעילות היא רחצה בברכה או בים וכד' על ההורים לאשר שילדם יודע לשחות, וכן לאשר את הסכמתם לפעילות המתוכננת לרחצה במקום המסוים.

### 3.2.2 כשירות רפואית של התלמידים

בית הספר יקפיד על הימצאות אישורים רפואיים של כל התלמידים ועל קבלת אישורים מתאימים ליציאה לפעילות של תלמידים בעלי בעיות בריאות מיוחדות. אחראי הפעילות ירכז את

נתוני התלמידים שיש להם בעיות רפואיות ואת ההנחיות ואת הדרישות המיוחדות לגבי הטיפול בהם, יעביר אותם למלווים הרפואיים ויקפיד על קיום הדרישות בעת הצורך.

### 3.2.3 המצב הרפואי של עובדי ההוראה והמלווים

יש לוודא כי המורים המלווים המשתתפים בפעילות כשירים רפואית לפעילות ומסוגלים לעמוד בה.

### 3.2.4 סיור מקדים

יש לערוך סיור מוקדם באתרים, במקומות ובמסלולים למטרת עמידה על יישום דרישות הבטיחות ותכנון פרטני של הפעילות. את הסיור המקדים יכול לערוך גם המדריך המקצועי המוביל את הטיול, בתנאי שהסיור יבוצע במהלך השנה האחרונה שלפני טיול או לאחר שיטפונות העלולים לשנות את התשתית.

### 3.2.5 בדיקת תנאי הבטיחות

יש לבדוק את קיומם של תנאי בטיחות ורישיון עסק תקף במקומות או באתרים שקיימת כוונה לבקר או לשהות בהם.

### 3.2.6 אישור הלשכה לתיאום טיולים לפעילות חוץ

לפעילות חוץ המחייבת אישור יש לדאוג לקבלת אישור ביטחוני מהלשכה לתיאום טיולים במשרד החינוך.

### 3.2.7 אישור מקצועי/פדגוגי לטיולים

לפעילות טיולים יש לדאוג לקבלת אישור מקצועי/פדגוגי מהמפקח על השלי"ח ועל ידיעת הארץ או מוועדת הטיולים המחוזית.

### 3.2.8 תנאי מזג אוויר

יש להתעדכן במזג האוויר ולקבוע מסלולים חלופיים לפי הצורך.

### 3.2.9 מלווים

יש לדאוג להצבת מלווים רפואיים ומלווים חמושים, על פי הנדרש בהוראות המשרד. בהכנת רשימת המלווים והמדריכים נדרש לוודא כי לכל מדריך מקצועי ולכל מלווה רפואי תהיה תעודת הכשרה בת-תוקף.

### 3.2.10 בעלי תפקידים מקצועיים

יש לוודא את קיומם ואת כשירותם של בעלי התפקידים הנדרשים לפעילות המתוכננת (מדריכים, מצילים ועוד) על פי סוג הפעילויות והדרישות המפורטות בחוזר זה.

### 3.2.11 היסעים

יש לדאוג לארגון ההיסעים והתנועות הרכובות ולוודא את העמידה בדרישות משרד החינוך בתחום זה.

### 3.2.12 תיק פעילות

יש להכין תיק פעילות הכולל לפחות את אלה:

- א. תיאור הפעילות ומטרתה
- ב. לטיולים בלבד – מפה מפורטת של המסלולים
- ג. תדריכים כתובים לסגל, למלווים, למדריכים ולבעלי תפקידים אחרים הכוללים דרישות בטיחות ספציפיות לפעילות המתוכננת
- ד. תדריכים כתובים לתלמידים
- ה. דרכי תקשורת ודיווח
- ו. ריכוז אישורים מחייבים
- ז. רשימות מסווגות של המשתתפים (תלמידים, מורים, מדריכים, מלווים חמושים, מלווים רפואיים וכו')
- ח. מספרי טלפון לשעת חירום.

### 3.2.13 הגדרה מדויקת של משימות

יש להגדיר משימות ותפקידים ברורים לחברי הסגל, בדגש על מיקומם הפיזי, שמירה על הסדר, סיוע למתקשים וסיוע בנקודות תורפה בשטח ותפקוד במצבי חירום.

### 3.2.14 תדריכים

יש לקיים תדריכים לתלמידים ולסגל ולמסור את תמצית המידע בכתב לסגל.

### 3.2.15 חלוקה לזוגות

לפני היציאה לפעילות יש לחלק את התלמידים לזוגות, ובני הזוג יונחו לשמור על קשר עין קבוע ביניהם ולשמור זה על זה לאורך כל הפעילות ועד לחזרה למוסד החינוכי או עד לפיזור לבתי התלמידים.

### 3.2.16 מפקדי נוכחות

המלווים של כל קבוצה יקיימו מפקדי זוגות ומפקדים על פי שמות במועדים אלה לפחות:

א. לפני היציאה לפעילות – בתוך רכב ההסעה

ב. לאחר כל הפסקה במהלך הנסיעה או התנועה במסלול

ג. עם ההגעה למקום הפעילות ולפני תחילתה

ד. לפני כל כניסה למים

ה. אחרי כל יציאה מהמים

ו. בסיום הפעילות

ז. ביציאה חזרה למוסד

ח. בירידה מהאוטובוס ולפני פינוי התלמידים

ט. אחרי אירוע חריג.

### 3.2.17 בדיקת מוכנות

יש לבדוק את הציוד הכללי (מים, מזון, ציוד קשר, ציוד ייעודי אחר, עזרה ראשונה ועוד) ואת הציוד האישי. בטיולים הציוד האישי כולל נעלי הליכה, כובע, מים ולבוש חם או קל, בהתאם למזג האוויר, וציוד נוסף, על פי הנדרש בפעילות הספציפית.

### 3.2.18 בטיחות בנסיעה ברכב

א. יש לתדרך את התלמידים בהנחיות ההתנהגות המחייבות

ב. יש לתדרך את הנהגים בנוגע לציר התנועה ולמקומות העצירה

ג. יש לוודא את נוכחותם של מלווים בכל רכב (בקדמת הרכב ומאחור)

ד. יש לוודא חגירת חגורות בטיחות במהלך הנסיעה.

### 3.2.19 פיקוח

א. יש לקבוע נקודות התפקדות של התלמידים לאורך כל הפעילות.

ב. יש לתדרך את התלמידים לקראת כל פעילות.

ג. יש לספור את התלמידים ולתדרך אותם לפני כל ירידה מרכב ההסעה או עלייה עליו.



### 3.2.20 רפואה ועזרה ראשונה

תכנית הפעילות החוץ-בית-ספרית תכלול פירוט של ההיערכות בתחומי הרפואה והעזרה הראשונה. כדרישת מינימום תיעשה ההיערכות בתחומים אלה – הכוללת כוח אדם, מלווים, ציוד וסידורי פינוי – על פי ההנחיות המפורטות בחוזרי המנכ"ל המתאימים בהתאם לסוג הפעילות ולאופייה, ובמקרה שפעילות החוץ היא טיול תיעשה ההיערכות על פי הנדרש בטופס תיאום הטיול.

### 3.2.21 תיאום הפעילות

#### א. דגשים והנחיות לאחראי הפעילות/הטיול מול הלשכה לתיאום טיולים

(1) כל פעילות חוץ-בית-ספרית המפורטת בחוזר זה מחויבת בתיאום עם הלשכה לתיאום טיולים. התיאום מחויב הן בפעילות חוץ המשולבת בטיול והן בפעילות חוץ ללא טיול.

(2) יש להגיש בקשה ללשכה לתיאום טיולים לא יאוחר מ-14 יום לפני היציאה לפעילות המתוכננת, רצוי באמצעות אתר האינטרנט, בכתובת זו: <http://www.mokedteva.co.il>. בקשות לשינוי בתנאי האישור או לעדכון יוגשו באמצעות האינטרנט. יש להקפיד על רישום מדויק של הפעילות.

(3) האישור המגיע מהלשכה לתיאום טיולים הוא אישור יציאה לטיול, והוא אינו משחרר את האחראי על פעילות החוץ/הטיול מלימוד מפורט של ההיבטים הבטיחותיים ושל הנחיות הבטיחות לפעילות כפי שהן מפורטות בחוזרי המנכ"ל הרלוונטיים. כמו כן עליו להנחות את המורים המלווים ואת התלמידים בהתאם.

(4) חובה לעדכן את הלשכה לתיאום טיולים בכל ביטול של הפעילות.

#### ב. דגשים והנחיות לאחראי הטיול מול חדר מצב טיולים

(1) ביום שלפני ביצוע פעילות החוץ המתוכננת/הטיול יש להתקשר לחדר מצב טיולים ולבדוק עדכונים אחרונים באשר למזג אוויר, למצב המסלולים, לביטולים וכדומה.

- (2) במקרה של מצב חירום במהלך הטיול, כגון פגיעת תלמיד או שינוי התנאים בשטח (כגון בשל שרפה), יתקשר אחראי פעילות החוץ/הטיול לחדר המצב ויעביר את המידע העדכני מהשטח. חדר המצב ינתח את המידע ויבדוק את חומרתו ואת מידת השפעתו על המטיילים. על סמך ניתוח זה תתקבלנה החלטות, כגון עצירת פעילות החוץ/הטיול, פינוי המטיילים, שינוי המסלול וכדומה. אחראי פעילות החוץ/הטיול בשטח יפעל לביצוע ההחלטות שתתקבלנה בחדר המצב.
- (3) הפנייה לחדר המצב בעת מצוקה חייבת לכלול את הנתונים האלה: פרטי הגוף המבצע את פעילות החוץ/הטיול, פרטי האירוע והאמצעים הנדרשים לסיוע. בהתאם למידע זה ולניתוחו יחליט חדר המצב על אופן הסיוע שיינתן למטיילים, כגון הזנקת מסוק, מתן עזרה ראשונה באמצעות מד"א, הזעקה של יחידת חילוץ וכדומה.
- (4) האחראי על הפעילות ידווח מיידית לחדר המצב לטיולים שבמשרד החינוך ולמנהל מוסד החינוך על כל אירוע ביטחוני, מפגע בטיחותי, פגיעה וכל אירוע שנעשה בו פינוי רפואי לבית חולים, גם אם לא נעשתה פנייה לקבלת סיוע באמצעות חדר המצב.

#### ג. עבודה מול פקחי הטיולים

- (1) מומלץ להתייעץ עם פקחי הטיולים של המשרד לפני הטיול/הפעילות החוץ-בית-ספרית ובמהלכם בכל הקשור לתכנון הטיול/הפעילות החוץ-בית-ספרית ולהתעדכן במצב בשטח. אפשר לפנות לכל אחד מפקחי הטיולים בהתאם לגזרות ולמספרי הטלפון המופיעים על גבי מפת התיאום ותכנון הטיולים.
- (2) פקחי הטיולים של משרד החינוך יכולים לסייע בבעיות שמתפתחות בשטח. מומלץ להסתייע בהם כאשר יש צורך לארגן הובלת מים נוספים תוך כדי הטיול/הפעילות החוץ-בית-ספרית, לאתר ציוד שאבד ולסייע במהלך הטיול/הפעילות החוץ-בית-ספרית לתלמידים המתקשים לעמוד בה (כמו במצב של נקע או שבר, חשש להתייבשות וכדומה).

## 4. מנחה לסיווג פעילויות המחייבות רישוי עסקים

### 4.1 כללי

- 4.1.1 כאמור לעיל משרד החינוך מחייב את מוסדות החינוך לבצע תהליכי אישור מסודרים מול הלשכה לתיאום טיולים ובהתאם להנחיות חוזרי מנכ"ל בכל פעילות חוץ-בית-ספרית. גורמים אלו מנחים כיצד יש לבצע את הפעילויות ומפרטים את אמות המידה לביטחון ולבטיחות בכל אחת מהפעילויות המאושרות.
- 4.1.2 אחת ההנחיות המרכזיות המחייבות את אחראי הפעילות במסגרת תהליך ההכנות היא לבדוק כי קיים רישוי עסקים בתוקף לאותה פעילות.
- 4.1.3 העיקרון המוביל צריך להיות פעולה לפי "חוק רישוי עסקים", "תקנות רישוי עסקים" ו"צו רישוי עסקים". כל אלו יחד מאגדים בתוכם את הנחיות המדינה בנושאים אלו. למרות זאת יש פעולות שמשרד החינוך מתיר ואינו מחייב רישוי עסקים.
- 4.1.4 יודגש כי קיומו או אי-קיומו של הצורך ברישוי עסקים אינו משנה את החובה החלה על אחראי הפעילות לפעול בהתאם להנחיות בחוזרי המנכ"ל המעודכנים.

### 4.2 דרכים לבדיקת קיום רישוי עסקים (במקרה שהעסק "טעון רישוי")

אפשר לפעול באחת מהדרכים המובאות כאן:

- לפנות לרשות המקומית, לממונה על רישוי העסקים, ולבדוק אתו
- לעיין בתקנות לרישוי עסקים המופיעות באתר האינטרנט של משרד הפנים – "עסקים טעוני רישוי"
- לבדוק במשרד הפנים, אצל ממונה הרשויות המחוזי.

### 4.3 סיווג פעילויות לפי הצורך ברישוי עסקים

בטבלה המובאת להלן מרכז מידע שיסייע לאחראי הפעילות לבדוק את הצורך ברישוי עסקים או בהיתרים אחרים בפעילויות המתוכננות להתבצע במסגרת פעילות החוץ:

הערות	דרוש היתר על פי חקיקה אחרת	דרוש רישוי עסקים		סוג הפעילות	
		כן	לא		
<b>טיפוס וגלישה ומתחם פעילות אתגרי</b>					
		V		טיפוס וגלישה ברחבי הארץ	1.
		V		פעילות במתחם חבלים אתגרי נייד	2.
			V	פעילות במתחם/פארק אתגרי קבוע	3.
			V	פעילות באתר פארק קיר טיפוס קבוע	4.
<b>ניווט</b>					
		V		ניווט	5.
		V		ניווט תחרותי	6.
<b>רכיבה על אופניים</b>					
		V		טיול רכוב על אופניים	7.
		V		תחרויות רכיבה על אופני הרים	8.
<b>רכיבה על בעלי חיים</b>					
	דרוש רישוי עבור אחזקתם ועבור הטיפול בהם.		V	רכיבה על חמורים	9.
	דרוש רישוי עבור אחזקתם ועבור הטיפול בהם.		V	רכיבה על סוסים	10.
	דרוש רישוי עבור אחזקתם ועבור הטיפול בהם.		V	רכיבה על גמלים	11.
	דרוש רישוי עבור אחזקתם ועבור הטיפול בהם.		V	פעילות בחווה לרכיבה טיפולית לחינוך המיוחד	12.

הערות	דרוש היתר על פי חקיקה אחרת	דרוש רישוי עסקים		סוג הפעילות	
		כן	לא		
<b>סוירים בכלי רכב שונים – ג'יפים, רכבת, טרקטורים עם עגלה</b>					
			V	סירורי ג'יפים	13.
			V	סירור ברכבת שעשועים באתר מוגדר	14.
	רישיון לעגלה להובלת נוסעים ממשרד התחבורה		V	פעילות על טרקטור עם עגלה להובלת נוסעים	15.
<b>החלקה על קרח</b>					
			V	פעילות באתר החלקה על קרח	16.
<b>נהיגה במכוניות "קרטינג" במסלול סגור</b>					
			V	פעילות באתר נהיגה במכוניות "קרטינג" במסלול סגור	17.
<b>קליעה בחץ וקשת</b>					
		V		פעילות חץ וקשת ניידת	18.
			V	פעילות חץ וקשת בתוך אתר קבוע	
<b>פעילויות שלג</b>					
			V	פעילויות שלג באתר "החרמון"	19.
		V		פעילויות שלג במקום פתוח שאינו אתר	20.
<b>מתקני שעשועים ומתקנים מתנפחים</b>					
		V		פעילות באתר נייד של מתקני שעשועים ומתקנים מתנפחים	21.
			V	פעילות באתר קבוע כל השנה למתקני שעשועים ולמתקנים מתנפחים	22.

הערות	דרוש היתר על פי חקיקה אחרת	דרוש רישוי עסקים		סוג הפעילות	
		כן	לא		
<b>ספורט שימושי</b>					
		V		פעילות במסלול ספורט שימושי בשטח מוסד החינוך או במחנה	23.
<b>כדורי צבע</b>					
			V	ירי בכדורי צבע	24.
<b>מחנות וקייטנות</b>					
			V	פעילות במחנה יער	26.
			V	פעילות בקייטנה	27.
הקייטנה חייבת להציג אישור חינוכי למשרד החינוך.	לפי החלטה של ועדת החינוך של הכנסת ואישור של שר הפנים	V		פעילות בקייטנה של תנועת נוער	28.
הקייטנה חייבת להציג אישור חינוכי למשרד החינוך.	לפי החלטה של ועדת החינוך של הכנסת ואישור של שר הפנים	V		פעילות בקייטנה של הרשות המקומית	29.
			V	פעילות בסמינר של תנועת נוער	30.
			V	פעילות בקייטנות של מתנ"סים	31.
<b>פארק מים וברכות שחייה</b>					
			V	פעילות בברכת שחייה	32.
			V	פעילות בפארק מים	33.
<b>רחצה בים</b>					
הרחצה מותרת אך ורק בחופים ששר הפנים הכריז עליהם בצו.	בהתאם לחוק הסדרת מקומות רחצה וצו הסדרת מקומות רחצה	V		רחצה בחוף מוכרז	34.

הערות	דרוש היתר על פי חקיקה אחרת	דרוש רישוי עסקים		סוג הפעילות	
		כן	לא		
<b>שיט לסוגיו בנחלים ובאגמים</b>					
			V	שיט באבובים	.35
			V	שיט בקייאקים	.36
			V	שיט בסירות חצי קשיחות	.37
			V	שיט בסירות נהר	.38
		V		שיט על רפסודה	.39
			V	שיט בימים ובאגמים מוסדרים	.40
			V	שיט בחסקות	.41
			V	שיט בגלשני מפרש	.42
			V	גלישה בגלשני גלים	.43
			V	סקי מים בכבלים	.44
			V	סקי מים באגמים	.45
		V		צלילת קמ"ס (קנה, מסכה, סנפירים)	.46
	עמידה בהנחיות חוק הצלילה			צלילה עם בלוניים במסגרת מועדון צלילה מוסדר	.47
			V	שיט באבוב רחיפה	.48
			V	שיט בבננה כפולה	.49

5. טבלה מרכזת להגדרת גילאי הסף בפעילויות החוץ-בית-ספריות המופיעות בחוזר זה

הגבלת הגיל	פירוט הפעילות	סוג הפעילות
מכיתה ד'	טיפוס וגלישה	פעילויות אתגר, ספורט וחוויה
מכיתה כיתה ז'	חציית גבי מים עמוקים	
אין הגבלת גיל	פעילות במתחם חבלים אתגרי	
א. ניווט בשטח עירוני - ביום מכיתה ד' - בלילה מכיתה ז'	ניווט	
ב. ניווט בשטח פתוח - ביום מכיתה ה' - בלילה מכיתה ט'	ניווט תחרותי	
א. בשטח המוסד מכיתה ג' ב. בשטח בנוי מכיתה ה' ג. בחיק הטבע מכיתה ז'	טיולים רכובים על אופניים	
מכיתה ד'	רכיבה על אופניים לאוכלוסייה בעלת צרכים מיוחדים	
חלוקה של אוכלוסיות וגילאים לפי סוגי האופניים: א. רכיבה על תלת-אופן ועל אופני טנדם – אוטיסטים : מגיל 3 ב. רכיבה על תלת-אופן ועל אופני טנדם עם רוכב קדמי מנוסה – בעלי פיגור : מגיל 3 ג. רכיבה על אופני יד, על תלת-אופן ועל אופני טנדם בהתאם לרמת הרכיבה – בעלי שיתוק מוחין : מגיל 3 ד. רכיבה על אופני טנדם עם רוכב קדמי מנוסה – בעלי לקות ראייה : מגיל 3 ה. רכיבה על אופני טנדם עם רוכב קדמי מנוסה או על אופני יד – בעלי פוליו : מגיל 3 ו. רכיבה על אופניים רגילים, על אופני טנדם או על תלת-אופן – בעלי לקות למידה : מגיל 3		



סוג הפעילות	פירוט הפעילות	הגבלת הגיל
		<p>ז. רכיבה על אופני יד ועל תלת-אופן – בעלי נכות בגפיים : מגיל 3</p> <p>ח. רכיבה על אופני טנדס עם רוכב קדמי מנוסה או על אופניים רגילים – פגועי נפש : מגיל 10</p> <p>ט. רכיבה על אופני טנדס ועל אופניים רגילים – נוער בסיכון : מגיל 10</p>
	תחרויות רכיבה על אופני הרים	מכיתה ז'
	רכיבה על בעלי חיים	<p>א. בטיול וברכיבה על סוסים מחוץ לחווה : רק קבוצות מיומנות המתאמנות ברכיבה באופן מקצועי ואשר קיבלו אישור לכך ממנהל תחום הבטיחות</p> <p>ב. רכיבה על סוסי פוני שגובהם אינו עולה על 120 ס"מ, במגרש מגודר : לתלמידים מגיל 3</p> <p>ג. רכיבה על סוסים במגרש מגודר : לתלמידים מכיתה ד'</p> <p>ד. רכיבה על סוסים מחוץ לחווה : לרוכבים מיומנים בלבד</p> <p>ה. רכיבה על חמורים : מכיתה ה'</p> <p>ו. רכיבה על גמלים : מכיתה ו'</p>
	רכיבה טיפולית על בעלי חיים	לפי קביעת מנהל המוסד, בתיאום עם מדריך הרכיבה הטיפולית
	סיורי גיפים	<b>אין הגבלת גיל</b>
	טיסות בשמי הארץ	<b>אין הגבלת גיל</b>
	החלקה על קרח	<b>אין הגבלת גיל</b>
	נהיגה במכוניות קרטינג במסלול סגור	לפי הנחיות המקום ורישיון העסק
	קשתות (קליעה בחץ וקשת)	<b>אין הגבלת גיל</b>
	נסיעה ברכבת שעשועים	<b>אין הגבלת גיל</b>
	פעילות במתקנים מתנפחים	<p>א. מכיתה א'</p> <p>ב. לכיתות גן אך ורק באתר מתקנים מתנפחים קבוע ומוסדר, בעל רישיון עסק כדין</p>
	ספורט שימושי	<p>א. לפי קביעת תחום של"ח</p> <p>ב. לפי הנחיות המקום ורישיון העסק</p>

הסעת תלמידים בעגלה רתומה לטרקטור ("גרור")	אין הגבלת גיל	
משחק בכדורי צבע (פיינטבול)	א. בין שתי קבוצות - מכיתה ה' במקום קבוע - מכיתה ט' בשטח פתוח (במקום לא קבוע) ב. בירי למטרות מכיתה ד'	
משחק שטח ברובי אינפרא אדום	מכיתה ד'	
מסעות חניכה אתגריים	מכיתה ט'	
רחצה בים (הרחצה בים התיכון אסורה)	מכיתה ה'	פעילויות מים
רחצה בברכה	א. לגן חובה – ברכת פעוטות בלבד ב. לכיתות א'-ד' – במים רדודים בלבד ג. מכיתה ה' – בהתאם לרמת השחייה: שחייה במים עמוקים רק ל"שוחים" או ל"שחיינים" ולכל האחרים במים רדודים	
רחצה בפארק מים	בהתאם לתנאי הפעלת המתקן ורישיון העסק	
שיעורים ופעילויות של שחייה	מכיתה א'	
שיט אבובים	מכיתה ו' ליודעים לשחות	
שיט קייאקים	מכיתה ו' ליודעים לשחות	
שיט בסירות חצי קשירות	מכיתה ה' ליודעים לשחות	
שיט בסירות נהר	מכיתה ו' ליודעים לשחות	
שיט על רפסודות	מכיתה ט' ליודעים לשחות	
שיט על מיני-רפסודות	מכיתה ט' לתלמידים היודעים לשחות ואשר הוכשרו בבנייה צופית הכוללת התנסות מעשית	
שיט ספינות	מגיל הגן	
שיט בסירות משוטים או בסירות פדלים	מכיתה ה' ליודעים לשחות	
גלישה בגלשני מפרש	מכיתה ה' ליודעים לשחות	
גלישת גלים	מכיתה ב' ליודעים לשחות	
סקי מים בכבלים	מכיתה ה' ליודעים לשחות	
סקי מים באגמים ובימים	מכיתה ה' ליודעים לשחות	

מכיתה ה' למוגדרים בלימוד השחייה בדרגת "שחיין"	קמ"ס (קנה, מסכה, סנפירים)	
מגיל 10 ליודעים לשחות	שיט באבוב רחיפה	
מכיתה ה' ליודעים לשחות	שיט עם בננה כפולה	
מכיתה ו'	משחקי העפלה	
מכיתה ה'	בית-ספרית ימית בבתי ספר לחינוך ולספורט ימי	

## פרק ב': פעילויות חוץ-בית-ספריות – פעילויות אתגר, ספורט וחוויה – הנחיות ביצוע מפורטות

### 1. הנחיות כלליות

- 1.1 פעילויות הספורט והחוויה כרוכות בסיכונים רבים הקשורים למיומנות, להתאמה של התלמיד לפעילות ולגורמים השונים המאפיינים אותה. כיוון שכך הן מחייבות התארגנות, תכנון וחשיבה בטרם היציאה לפעילות. על מנהל מוסד החינוך להתאים את הפעילות לתלמידיו, להתייעץ עם גורמים המכירים את הפעילות ולשקול אותה היטב.
- 1.2 ההנחיות בפרק זה אינן כוללות את כללי הבטיחות בהליכה ובנסיעה אל מקום הפעילות ואת כללי ההתנהגות במהלך הפעילות המפורטים בחוזר הטיולים סה/9(ג). על אחראי הפעילות לעמוד בכלל הדרישות לתיאום ולהכנה כפי שהן מופיעות בחוזר זה.
- 1.3 הפעילות תתקיים בשעות האור בלבד.
- 1.4 אין לקיים את הפעילות כאשר יורד גשם כבד או ברד, כאשר צפוי שיטפון או בתנאים של עומס חום כבד.
- 1.5 אם מתגלית סתירה בין הנחיות האתר שבו הפעילות מתקיימת לבין הנחיות חוזר המנכ"ל, יש לפעול בהתאם להנחיה המחמירה יותר מבין השתיים.

### 2. טיפוס, גלישה וחציית נחל מצוקי

#### 2.1 רקע

- 2.1.1 פעילויות הטיפוס והגלישה הן אתגר ואמצעי להתגברות על מכשולי גובה ועומק במקומות שאין בהם בדרך כלל כל אפשרות אחרת למעבר חוץ משימוש בחבל/בכבל מתכת באתרים המיועדים לפעילויות אלו.
- 2.1.2 את הפעילויות הללו אפשר לקיים בכל עונות השנה ובכל תוואי שטח אנכי, במגבלות המפורטות להלן, אך עם זאת יש להיות מודעים שהן בעלות מרכיב סיכון גבוה, וזאת בשל אפשרות של כשל מקצועי של המטפס או הגולש ושל כשל טכני בציוד.

## 2.2 הגדרות

- 2.2.1 **גלישה**: ענף ספורט הכולל ירידה בעזרת חבל ממבנה טופוגרפי או הנדסי תלול למטרות נופש ואתגר.
- 2.2.2 **גלישה זוויתית**: גלישה אתגרית שבה קצות החבלים או כבל המתכת מעוגנים רחוק מתחתית המצוק, הבניין או הפיגום שגולשים מהם (הגלישה היא לשטח מוצק בלבד).
- 2.2.3 **גולש אחרון**: גלישה שבה האחרון שגלש לחלק התחתון של תחתית המצוק, הבניין או הפיגום שגולשים מהם אוסף אחריו את החבל שהוא גלש עליו.
- 2.2.4 **טיפוס**: ענף ספורט הכולל עלייה בעזרת חבל על מבנה טופוגרפי או הנדסי תלול למטרות נופש ואתגר.
- 2.2.5 **שפת מצוק**: משטח העבודה, בדרך כלל הקצה העליון של המצוק, שבו מתבצעת פעילות המדריכים המקצועיים וממנה מורידים את הגולשים מטה.
- 2.2.6 **טווח סכנה**
- א. בראש המצוק, הבניין או הפיגום: הטווח שבין שפת המצוק, הבניין או הפיגום לנקודה מסוימת שהשהייה בו ללא אבטוח מסכנת את הנמצאים שם
- ב. בתחתית המצוק, הבניין או הפיגום: הטווח החשוף לנפילת עצמים קשים העלולים לפגוע בשוהים שם.
- 2.2.7 **משטח עבודה**: המשטח המצוי לפני שפת המצוק, הפיגום, הבניין וכד' שמתבצעות עליו הפעולות. במשטח זה מתבצעים ההכנה, השילוח, הבקרה והאבטחה של הגולשים היורדים מטה.
- 2.2.8 **פיגום**: מתקן זמני מעל הקרקע, לרבות חצובה, המצוי מעל מבנה או המחובר אליו ואשר מתבצעות ממנו פעולות גלישה או שמחזיקים עליו חומר או ציוד.
- 2.2.9 **קיר טיפוס מלאכותי**: מתקן ספורט שהוא מבנה הנדסי תלול ואשר בהתאם להגדרת היצרן או הבונה אותו משמש מתקן ספורט לטיפוס.
- 2.2.10 **נחל מצוקי**: נחל שיש באפיקו מצוקים.
- 2.2.11 **נקודה קריטית**: חוליה במערכת הטיפוס או הגלישה שאם תיכשל תגרום לכשל של המערכת כולה (נקודת שיא).

- 2.2.12 **עיגון:** אמצעי שמחוברים אליו חבל, רצועה או טבעת שנועדו לשאת את משקל המטפס או הגולש ולספוג את נפילותיו ואת מעידותיו.
- 2.2.13 **עיגון של 100%:** עיגון במצב שבו למדריך הראשי או לעוזריו אין כל ספק כי הוא יכול לשאת פעולת טיפוס או גלישה פרטנית.
- 2.2.14 **פיוז החלקה:** כינוי לקשר חיכוך או לאמצעי מתכת שתפקידו לתת אומדן למאמץ המופעל על החבל בזמן משיכתו או מתיחתו.
- 2.2.15 **Top-rope:** שיטת אבטוח שבה המאבטח נמצא בתחתית המצוק, המבנה או הפיגום וחבל האבטוח עובר דרך עגינת שינוי-כיוון הנמצאת מעל לטווח הטיפוס והירידה.
- 2.2.16 **מדריך גלישה:** בעל תעודת הסמכה לגלישה על פי חוק הספורט.
- 2.2.17 **מדריך טיפוס:** בעל תעודת הסמכה לטיפוס על פי חוק הספורט.
- 2.2.18 **מדריך ראשי בפעילות:** אדם שהוסמך כמדריך טיפוס או גלישה בהתאם לחוק הספורט ואשר מונה מטעם "הגוף המבצע" (חברה מסחרית, עצמאי וכד') לשמש מדריך ראשי.
- 2.2.19 **מפעיל קיר טיפוס (מלאכותי):** מדריך טיפוס בעל תעודת הסמכה בהתאם לחוק הספורט.

## 2.3 טבלת היערכות

טבלה זו מיועדת לסייע לאחראי על הפעילות להתכונן בשיטתיות לפעילות החוץ-בית-ספרית המתוכננת. כדי להשלים את ההתכוננות לפעילות יש לקרוא היטב את הטבלה יחד עם ההנחיות הספציפיות המפורטות אחריה.

מס'	הנושאים לבדיקה
1.	<p><b>תיק פעילות חוץ-בית-ספרית לטיפוס וגלישה</b>                      הפעילות החוץ-בית-ספרית תיערך על פי המפורט בתיק הפעילות שיכלול לפחות את אלה:</p> <p>א. תיאור הפעילות ומטרתה                      ב. תדריכים כתובים לסגל, למלווים, למדריכים ולבעלי תפקידים אחרים הכוללים דרישות בטיחות ספציפיות                      ג. תדריכים כתובים לתלמידים                      ד. דרכי תקשורת ודיווח                      ה. ריכוז האישורים המחייבים                      ו. רשימות מסווגות של המשתתפים (תלמידים, מורים, מדריכים, מלווים אחרים, מלווים רפואיים)                      ז. הוראות היערכות למצבי חירום, לעזרה ראשונה ולפינוי (ובכלל זה מספרי טלפון לשעת חירום).</p>
2.	<p><b>אישורים</b></p> <p>א. הפעילות תתואם עם הלשכה לתיאום טיולים ותותנה בקבלת אישור כנדרש.                      ב. בפעילות שיש בה קירות טיפוס מלאכותיים או פיגומים (לרבות חצובות) וכבלי מתכת יש לקבל אישורים מתאימים.                      ג. בפעילות המתקיימת באתר ייעודי נדרש לבדוק כי בידי האתר מצוי רישיון עסק מטעם הרשות המקומית או המועצה האזורית, הכולל את כל האישורים המחייבים.                      ד. בפעילות המתקיימת בטבע נדרש לבדוק כי בידי המפעיל מצויים כל האישורים המחייבים לפעילות המסוימת.                      ה. השתתפות תלמיד בפעילות מותנית בהמצאת אישור החתום על ידי ההורים/אפוטרופוס המאשר כי מצב בריאותו תקין ומאפשר את השתתפותו בפעילות וכן בחתימת ההורים על הסכמתם להשתתפות ילדם בפעילות.                      ו. בפעילות של חציית גבים יש לקבל אישור הורים כי ילדם יודע לשחות והם מאשרים את השתתפותו. ללא אישור זה לא יאפשר המוסד החינוכי לתלמיד להשתתף בפעילות.</p>
3.	<p><b>ביטוח תקף</b></p> <p>א. המפעיל/הבעלים של הפעילות יחזיק בפוליסה צד ג' המכסה את אחריותו בגין פעילותו כנגד תביעת גוף או רכוש של צד שלישי בהיקף של לא פחות משני מיליון וחצי דולר.                      ב. הפוליסה תכלול אחריות מקצועית.                      ג. הפוליסה תכלול הרחבה לפעילות ספורט אתגרי (במידת הצורך) והרחבה לאחריות של קבלני משנה וכל מי שפועל מטעמם.</p>
4.	<p><b>התלמידים המשתתפים</b></p> <p>א. בפעילויות טיפוס וגלישה רשאים להשתתף תלמידים מכיתה ד' ומעלה, למעט כאשר הפעילות מתבצעת במתקנים קבועים הנמצאים באתרי פעילות (נופש ואתגר) בעלי רישוי עסקים. באתרים אלו יש לפעול בהתאם להנחיות האתר ולמגבלות שלפיהן האתר פועל בהתאם לרישוי העסקים שניתן לו.                      ב. בפעילות של חציית נחל מצוקי לאורך רשאים להשתתף תלמידים מכיתה ז' ומעלה <b>היוזעים לשחות</b>.</p>
5.	<p><b>חלוקה לזוגות</b></p> <p>לפני היציאה לפעילות יחולקו התלמידים לזוגות, ובני הזוג יונחו לשמור על קשר עין קבוע ביניהם ולשמור זה על זה לאורך כל הפעילות ועד לחזרה למוסד החינוכי או עד לפיזור לבתרי התלמידים.</p>

מס'	הנושאים לבדיקה
6.	<p><b>מסירת מידע בכתב ותדריכים</b></p> <p>א. יש למסור לסגל תדריכים כתובים.</p> <p>ב. יש לערוך לסגל תדריכים לפני היציאה לפעילות ובמהלכה.</p> <p>ג. יש להעביר לתלמידים תדריכים לפני היציאה לפעילות, לפני העלייה על רכב ההסעה ולפני הירידה ממנו.</p> <p>ד. יש לערוך לתלמידים תדריך לפני תחילת הפעילות ולמסור להם את תמצית המידע הבטיחותי בכתב.</p> <p>ה. התדריך לתלמידים יועבר על ידי המדריך הראשי של הפעילות.</p>
7.	<p><b>המלווים והמדריכים</b></p> <p>א. <b>המלווים</b></p> <p>מספר המלווים הרפואיים והחמושים ייקבע על ידי חדר המצב לטיולים של משרד החינוך, במסגרת אישור הטיול.</p> <p>המלווים של כל קבוצה יקיימו מפקדי זוגות ומפקדים על פי שמות במועדים אלה לפחות:</p> <ul style="list-style-type: none"> <li>• לפני היציאה לפעילות – בתוך רכב ההסעה</li> <li>• לאחר כל הפסקה במהלך הנסיעה או התנועה</li> <li>• עם ההגעה למקום הפעילות ולפני תחילתה</li> <li>• בסיום הפעילות</li> <li>• ביציאה חזרה למוסד</li> <li>• אחרי אירוע חריג.</li> </ul> <p>בעת הפעילות יימצא במקום חובש מוסמך שברשותו ערכת חובש מלאה ומרוענת.</p> <p>ב. <b>המדריכים</b></p> <ul style="list-style-type: none"> <li>• בכל פעילות יהיו נוכחים שני מדריכים מקצועיים לפחות. אחד מהמדריכים ישמש מדריך ראשי בפעילות. המדריכים יהיו מוסמכים על פי החוק. הסמכתם תהיה מטעם מוסד שאושר בידי מינהל הספורט להקנות תעודת "מדריך" בענף.</li> <li>• המדריכים ילבשו חולצה בצבע מיוחד ועליה תווית "מדריך טג"ח(טיפוס), גלישה וחילוץ" לצורך זיהוי.</li> </ul>
8.	<p><b>בטיחות בנסיעה ברכב</b></p> <p>א. יש לתדרך את התלמידים בהנחיות ההתנהגות המחייבות.</p> <p>ב. יש לתדרך את הנהגים בנוגע לציר התנועה ולמקומות העצירה.</p> <p>ג. יש לוודא את נוכחות המלווים בכל רכב (בקדמת הרכב ומאחור).</p> <p>ד. יש לוודא חגירת חגורות בטיחות במהלך הנסיעה.</p>
9.	<p><b>עזרה ראשונה והצלה</b></p> <p>בעת הפעילות יימצא במקום חובש מוסמך שברשותו ערכת חובש מלאה ומרוענת.</p>
10.	<p><b>אירועים חריגים</b></p> <p>א. יש לעצור את הפעילות ולוודא שאנשים נוספים אינם עלולים להיפגע.</p> <p>ב. במקרה הצורך יש לפנות לחדר המצב לטיולים ולבקש להזעיק יחידת חילוץ.</p> <p>ג. על כל אירוע ביטחוני או בטיחותי ועל כל אירוע שנעשה בו פינוי רפואי לבית חולים יועבר דיווח מידי למנהל מוסד החינוך.</p>



## 2.4 הנחיות מפורטות

### 2.4.1 הסמכת המדריכים

המוסדות המוסמכים להכשיר מדריכים לטיפוס ולגלישה ולמעבר נחל מצוקי הם מוסדות להכשרת מדריכים בתחום הספציפי שאושרו בידי מינהל הספורט.

### 2.4.2 מצבים שבהם אסור לבצע פעילויות טיפוס וגלישה וחציית נחל מצוקי אין לבצע פעילויות אלה –

- א. בהעדר מדריך בעל תעודה כחוק;
- ב. כשיורד גשם כבד או ברד;
- ג. כאשר צפוי שיטפון;
- ד. בתנאים של חום כבד;
- ה. בחשכה.

### 2.4.3 אישורים

#### א. אישור לקיום פעילות באתר בטבע

- 1) בקשה לאישור פעילות טיפוס או גלישה בטבע תוגש בכתב לממונה הארצי על הבטיחות במשרד החינוך עד שבוע ימים ממועד הפעילות.
- 2) הבקשה תכלול התייחסות מפורטת לסעיפים האלה:
  - א) מועד הפעילות
  - ב) מקומה המדויק של הפעילות
  - ג) מסגרת הזמן המתוכננת לפעילות
  - ד) מספר התלמידים והמדריכים העתידיים להשתתף בפעילות
  - ה) סוג האתר (מצוק, מערה, מבנה, נחל מצוקי וכד')
  - ו) הגובה המשוער של מוקדי הפעילות (מצוקים וכד')
  - ז) דרכי הגישה והחזרה שבין חניית הרכב למוקד הפעילות

- ח) המועד האחרון שבו אחד ממדריכי הפעילות המתוכננת היה באתר המיועד
- ט) נקודות תורפה בטיחותיות הקיימות באתר, ובמיוחד הנקודות האלה: סכנה להידרדרות אבנים, מוקדי פעילות קטנים וצפופים, איבוד קשר עין או שמע בין המדריכים לתלמידים
- י) אישור רשות שמורות הטבע לביצוע פעילות של טיפוס וגלישה באתר.

### ב. אישור להפעלת קירות טיפוס מלאכותיים

- 1) הרכבתו של קיר טיפוס מלאכותי ותחזוקתו ייעשו בהתאם לאישורו של מהנדס אזרחי ובהתאם להנחיותיו.
- 2) הפעלת קיר טיפוס מלאכותי דורשת אישור בכתב של המהנדס האזרחי. האישור יותאם לאופן השימוש בקיר הטיפוס כפי שמבקש מנהל האתר להפעיל את הקיר ובהתאם לפעילות המתבצעת בו.
- 3) בעל קיר הטיפוס ידאג לסמן סימון ברור על קיר הטיפוס המוכיח שהקיר נבדק בידי מהנדס אזרחי ונמצא מתאים לשימוש. עובדת קיום הבדיקה ואופן הסימון יצוינו באישור שייתן המהנדס האזרחי הבודק.
- 4) בקירות טיפוס קבועים יש לרענן את אישור המהנדס האזרחי ואת תוקף הנחיותיו פעם ב-12 חודשים.
- 5) הרכבתם של קירות טיפוס ניידים ופירוקם מותרים רק למי שהוסמך לכך בכתב בידי מהנדס אזרחי. הסמכה זו יש לרענן פעם ב-12 חודשים.

### ג. אישור להפעלת פיגומים (לרבות חצובות) וכבלי מתכת

- 1) הרכבתם של פיגום ושל כבל מתכת, תחזוקתם ואופן השימוש בהם ייעשו בהתאם להנחיות ולאישור בכתב של מהנדס המשמש "בודק מוסמך למכונות הרמה", שיאושר בידי המפקח הראשי על העבודה במשרד הכלכלה.
- 2) אישורו של המהנדס הבודק יותאם לאופן השימוש בפיגום ובכבל המתכת כפי שמבקש מנהל האתר וכפי

שהוא הגדיר את הפעילות (גלישה, גלישה זוויתית וכד').

3) מנהל האתר ידאג לסמן סימון ברור על חלקי הפיגום או הכבל המוכיח שהוא נבדק בידי מהנדס ונמצא מתאים לשימוש. עובדת קיום הבדיקה וצורת הסימון יצוינו באישור שייתן המהנדס הבודק.

4) יש לרענן את אישור המהנדס הבודק ואת תוקף הנחיותיו פעם ב-12 חודשים.

#### 2.4.4 הציוד

א. יש להשתמש בציוד בעל תו תקן אירופי או אמריקאי מוכר המתייחס לציוד טיפוס וגלישה (כגון תקן EN האירופי – קטגוריית mountaineering).

ב. יש להקפיד למלא אחר הוראות השימוש והתחזוקה של יצרני הציוד.

ג. כבל המשמש לטיפוס ולגלישה יהיה גלוי לעין לכל אורכו; אין לטמון את הכבל או חלקים ממנו בקרקע.

#### 2.4.5 ההכנות לפעילות

א. לפני כל פעילות יש לבדוק את הציוד ואת תקינותו. הבדיקה היא באחריות מנהל הפעילות במקום.

ב. לפני כל פעילות יודאו המדריכים שהם יודעים להשתמש היטב בציוד העומד לרשותם.

ג. יש לוודא כי בכל נקודות השילוח אורך החבל המשמש לאבטוח המשלחים אינו עולה על המרחק בין העיגון לבין שפת המצוק, הבניין או הפיגום.

ד. יש להגן על חבלים ועל רצועות העוברים בפינות חדות בעזרת אמצעים מקטיני חיכוך.

#### 2.4.6 הפעילות

א. בפעילות גלישה לתלמידים שאינם מיומנים ולא צברו ניסיון בגלישה לא יעלה גובה הקיר על 10 מטרים.

ב. בכל פעילות יהיו נוכחים שני מדריכים לפחות של המפעיל. אחד המדריכים יהיה מדריך ראשי.

- ג. בפעילות הנעשית בשיטת ה-top-ropе רשאים להדריך אך ורק מדריכים שהוכשרו לכך באופן ספציפי בקורס הטיפוס, בקורס הגלישה או בקורס מתחם החבלים האתגרי שלמדו באחד מן המוסדות המוסמכים והמורשים על ידי משרד הספורט ושברשותם תעודה תקפה.
- ד. במהלך ההדרכה והפעילות ילבשו המדריכים רתמה (למעט במצב שבו הם נוכחים בשטח שלא לצורך הדרכה או פיקוח על הפעילות).
- ה. בעת הפעילות יימצא במקום חובש מוסמך שברשותו ערכת חובש מלאה ומרועננת.
- ו. אין להכריח תלמיד לבצע פעולת טיפוס או גלישה או חצייה כלשהי.
- ז. תלמידים שאינם משתתפים בפעילות יימצאו בהשגחת מבוגר וינחו באזור מוצל המרוחק ממקום הפעילות.
- ח. יש לוודא כי פרטי לבוש הבטיחות (כגון קסדה ורתמה) מותאמים למידת התלמידים ולסוג הפעילות שהם מבצעים.
- ט. לפני תחילת הפעילות יש לתדרך את התלמידים. בתדריך זה תוסבר לתלמידים מטרת הפעילות ויוקראו להם הוראות הבטיחות האלה:
- 1) יש להישמע להוראות המדריכים ולפעול בהתאם להנחיותיהם.
  - 2) אין לשהות בטווח הסכנה שבתחתית המצוק, הבניין, הפיגום או קיר הטיפוס שלא לצורך הפעילות.
  - 3) אין להתקרב אל שפת המצוק, אל הבניין או אל הפיגום מעבר למרחק ביטחון של 1.5 מ' ללא אבטוח. (הנחיה זו אינה תקפה לגבי קיר טיפוס מלאכותי).
  - 4) בעת שהייה על המצוק, על הבניין, על הפיגום או בטווח הסכנה שבתחתיתו יש לחבוש קסדה (הנחיה זו אינה תקפה לגבי קיר טיפוס מלאכותי).
  - 5) יש לאסוף את השיער ולסדר את הבגדים בצורה שתמנע את היתפסותם באמצעי החיכוך.
  - 6) יש לנעול נעליים מתאימות ולשרוך אותן היטב.

7) יש להסיר את כל האבזרים הנלווים העלולים ליפול ולסכן את השוהים בתחתית המצוק, הבניין, הפיגום או קיר הטיפוס (כגון זימוניות, טלפונים ניידים ואקדחים). באישור המדריך הראשי אפשר לאבטח אבזרים אלו, אך בכל מקרה דרושה בדיקה של אחד המדריכים לפני הפעילות.

8) אין לעשן בקרבת חבלים ורצועות.

9) אין לדרוך על ציוד הטיפוס או הגלישה.

10) אין לזרוק ציוד אלא יש להעבירו מיד ליד. מותר להשליך חבל אך ורק לאחר שמוודאים כי איש אינו עלול להיפגע מכך.

11) אין לנוע בשטח העיגונים וחלוקות המשקל שלא לצורך הפעילות.

12) בעת נפילת אבן או ציוד כלשהו יש לצעוק "אבן!" או "זהירות!".

13) בהישמע הצעקה "אבן!" או "זהירות!" על הנמצאים בקרבת המצוק להיצמד לקיר ולא להביט כלפי מעלה.

14) בעת התחברות לחבל יש להיבדק בידי אחד המדריכים או בידי אדם שהורשה לכך מטעם המדריך הראשי בפעילות. הנחיה זו אינה תקפה לגולש האחרון שהוא המדריך.

15) יש להיצמד לדרכי הגישה המוגדרות שבין ראש המצוק, הבניין או הפיגום ותחתיתו; אין לרדת או לעלות בדרכים אחרות.

י. במקרה הצורך יש להנחות את התלמידים גם בהוראות בטיחות פרטניות לכל פעילות טיפוס או גלישה.

יא. בפעילות שמשותפים בה תלמידים בעלי צרכים מיוחדים, קרי תלמידים שיש להם מגבלות פיזיות או נפשיות, יש לנהוג בהתאם להנחיות אלה:

1) יש לקיים התייעצות מוקדמת עם הגורמים המקצועיים האחראים על הקבוצה או על התלמיד הבודד ולקבל מהם הנחיות מקצועיות (כולל הנחיות לגבי ריתום, אבטוח והפעלת הקבוצה או התלמיד).

2) יש לגלות רגישות כלפי התלמידים בכל הנוגע למגבלותיהם ולתגובתם לפעילות.

3) יש להחמיר בהפעלת שיקול הדעת ולהקפיד הקפדה יתרה על יישומן של כל הנחיות הבטיחות.

#### 2.4.7 הוראות מפורטות לטיפוס

##### א. המדריכים

- 1) בפעילות הטיפוס רשאים להדריך אך ורק מדריכים שברשותם תעודת "מדריך טיפוס" שניתנה על ידי מוסד שאושר להקנות תעודת מדריך זו על ידי מינהל הספורט שבמשרד התרבות והספורט.
- 2) בפעילות קירות טיפוס מלאכותיים (טיפוס ספורטיבי) רשאים להדריך אך ורק מדריכים שברשותם תעודת "מדריך טיפוס ספורטיבי" (קירות טיפוס) שניתנה על ידי מוסד שאושר להקנות תעודה זו על ידי מינהל הספורט. מודגש בזאת כי מפעילי קירות טיפוס מלאכותיים אינם רשאים להדריך טיפוס אלא אך ורק לאבטח את המטפסים על קיר הטיפוס ולהשגיח על הפעילות הנעשית עליו.

##### ב. טיפוס ללא חבל (ללימוד תנועות הגוף)

- 1) טיפוס ללא חבל ייעשה עד לגובה של 2 מ' בלבד.
- 2) בטיפוס ללא חבל יעמוד אדם נוסף מאחורי המטפס וישמש לו מאבטח ויהיה עירני ומוכן לתמוך במטפס במקרה שהוא ייפול. לחלופין אפשר לרפד את השטח שהמטפס עלול ליפול עליו במזרן "גבינה" תקני שעוביו 30 ס"מ לפחות.

##### ג. טיפוס בשיטת האבטוח top-rope

- 1) שיטת ה-top-rope מבוססת על נקודה קריטית, ולכן יש להקפיד הקפדה יתרה על שני הפרטים האלה:
  - א) קיבוע העיגון העליון (עיגון ה-top-rope) לקרקע או למבנה הטיפוס ובדיקתו על ידי בעל התפקיד המיומן
  - ב) שימוש בשתי טבעות שגודלן זהה ושפתחיהן מנוגדים זה לזה.
- 2) המדריך הראשי יוודא כי כל המאבטחים מכירים היטב את פעולת האבטוח וכי הם יכולים ומוכנים לספוג את נפילותיו של המטפס ולבלמן.

- (3) לפני תחילת הטיפול הראשון בעמדה יש להפעיל עומס על החבל כדי למתוח את העיגון העליון.
- (4) לפני תחילת הטיפול יוודא המטפס עם המאבטח כי הוא אכן מאובטח וכי הוא יכול להתחיל לטפס.
- (5) קצה החבל המשמש את המאבטח יהיה במקביל ככל האפשר לקצה החבל המחובר אל המטפס (זאת לצורך מניעת מטוטלת, 'pendulum', בזמן בלימת הנפילה).
- (6) יש להקפיד שהמרחק בין המאבטח למצוק או לקיר הטיפול והפרש המשקל (הכובד) שביניהם יבטיחו פעולת אבטוח תקינה במהלך כל הטיפול ובמהלך הגלישה מטה בחזור.
- (7) המאבטח ישמור על החבל במצב כמעט מתוח במשך כל זמן הטיפול.

#### ד. טיפוס על קיר טיפוס מלאכותי

- (1) אין חובה לחבוש קסדה בעת הטיפול על קיר הטיפול המלאכותי.
- (2) אין לבצע כל שינוי במסלולי הטיפול בזמן שמתבצעת פעילות על הקיר או בתחתיתו.
- (3) אם יש חשש כי אירעה תקלה בטיחותית במבנה הקיר, יש לעצור מיד את הפעילות. המשך הפעילות מותנה באישורו של מהנדס אזרחי.

#### 2.4.8 הוראות מפורטות לגלישה

##### א. הנחיות כלליות

- (1) בפעילות גלישה רשאים להדריך אך ורק מדריכים שברשותם תעודת "מדריך גלישה" שניתנה על ידי מוסד שאושר להקנות תעודת "מדריך" זו על ידי מינהל הספורט.
- (2) הגלישה תיעשה באמצעות מערכת הכוללת –
  - (א) חבל גלישה המחובר לעיגון המקנה בטיחות מרבית ("עיגון של 100%");
  - (ב) חבל אבטחה המחובר לעיגון המקנה בטיחות מרבית ("עיגון של 100%").
- (3) באישור המדריך הראשי אפשר לחבר את שני החבלים לעיגון אחד, בתנאי שאין כל ספק כי העיגון חזק ויציב דיו.

- (4) אין לגלוש במערכות גלישה שיש בהן נקודה קריטית (נקודת שיא), למעט במקרים של גולש אחרון (במהלך טיול בנחל עם מפלים המדריך גולש אחרון מהנקודה העליונה לנקודה התחתונה במפל ומושך מלמטה את החבל שגלש עליו, והקבוצה ממשיכה למפל הבא). כמו כן אין לגלוש במערכות של גלישה זוויתית שנעשה בה שימוש ב"חבל הבלם" המשמש נקודה קריטית.
- (5) את החבלים המשמשים לגלישה יש לפרוס באורך המאפשר את נגיעתם בקרקע. יש לוודא זאת לפני הגלישה הראשונה הנעשית בכל עמדת גלישה.
- (6) את חבל האבטחה יש לקשור ישירות לרתמה.
- (7) יש לוודא שבין חבל הגלישה לחבל האבטחה לא נוצר כל חיכוך העלול לפגוע בחבל האבטחה.
- (8) עיגון הבנוי מאבן עיגון אחת אינו יכול לשמש "עיגון של 100%".

**ב. גלישה המשולבת במגע עם מקור מים או העוברת מעל מקור מים**

- (1) במקום יימצא מציל מוסמך, מצויד בערכת עזרה ראשונה.
- (2) יש להקפיד כי רק קצה-קצהו התחתון של חבל הגלישה ייגע במים.
- (3) התנתקותם של הגולשים מחבלי הגלישה ומחבלי האבטחה והגעתם לגדה ייעשו בהשגחתו של המדריך הראשי ובהתאם להנחיותיו.
- (4) בגלישה המחייבת שימוש בחגורות ציפה, כמו בחציית נחל עם ברכות המחייבות שחייה, יש להשתמש אך ורק בחגורות ציפה המיועדות לרפטינג ואשר הן בעלות תו תקן אירופי או אמריקאי מוכר (כגון תקן EN האירופי). יש למלא אחר כל הוראות השימוש והתחזוקה של יצרני חגורות הציפה.
- (5) אין לגלוש לתוך נחל זורם או מעליו, למעט בגלישה זוויתית (הנחיות בנוגע לגלישה זוויתית לתוך נחל זורם או מעליו ראה להלן).



### ג. מדריך המבצע "גולש אחרון"

- 1) יש להקפיד שהעיגון המחובר לחבל "הגולש האחרון" יהיה "עיגון של 100%".
- 2) אם יש ספק לגבי חוזק העיגון יש לבדוק זאת באמצעות גלישה שבה הגולש מגובה. הגולש האחרון רשאי להסיר את הגיבוי.
- 3) יש לוודא שקצות החבל מגיעים אל הקרקע.
- 4) לפני הגלישה יכין הגולש ברתמתו ציוד בסיסי לפתרון תקלות הכולל לפחות שני פרוסיקים ושתי טבעות.
- 5) אין לטפס על חבל "גולש אחרון" שנתקע כתוצאה ממשיכתו מטה.

### ד. גלישה זויתית

- 1) בניית מערכת של גלישה זויתית והדרכה בפעילות זו מותרות אך ורק למדריכים שהוכשרו והוסמכו לכך באופן ספציפי בקורס הגלישה באחד מהגופים המסמיכים שאושרו להקנות תעודת "מדריך גלישה" על ידי מינהל הספורט.
- 2) גלישה זויתית המשולבת במגע עם מים או העוברת מעל למקור מים מחייבת נוכחות של מציל מוסמך.
- 3) גלישה זויתית המשולבת במגע עם נחל זורם אשר קיימת בו סכנת היסחפות כתוצאה מזרם חזק, או העוברת מעל נחל כזה, מחייבת אישור מיוחד מהלשכה לתיאום טיולים במשרד החינוך ונוכחות של מדריך רפטינג מוסמך. נוכחותו של מדריך רפטינג במים זורמים מבטלת את הצורך במציל. נוסף לכך יחגרו הגולשים חגורת הצלה או חגורת ציפה תקנית לרפטינג. יש להשתמש אך ורק בחגורות ציפה המיועדות לרפטינג שהן בעלות תו תקן אירופי או אמריקני מוכר (כגון תקן EN האירופי). כמו כן יש להקפיד למלא אחר כל הוראות השימוש והתחזוקה של יצרני החגורות.
- 4) בניית המערכת תיעשה באמצעות מתיחת שני חבלים או כבל מתכת אחד לפחות. אפשר להשתמש בחבל אחד אך ורק באישור פרטני של המדריך הראשי ובתנאי שבמפרט החבל מוצהר כי הוא מתאים לשמש כחבל בודד לשילוח אנשים (ולא רק ציוד!) בגלישה זויתית.

- (5) את מתיחת החבלים או הכבל יש לבצע ב"רווח כוח", באמצעות אנשים בלבד (ללא כוח מנוע). בנוסף יש למקם "פיוז החלקה" בין החבלים או הכבל למערכת המתיחה, אלא אם כן מדידת מתיחות החבלים או הכבל נעשית באמצעות מד-עומס.
- (6) אין למקם את החבלים במרחק של יותר מכ-60 ס"מ זה מזה.
- (7) יש לוודא כי החבלים מתוחים באופן שווה ככל האפשר.
- (8) יש למקם אמצעי בלימה או ליצור גורם בלימה בקצה התחתון של החבלים המתוחים או של הכבל המתוח' באופן שאם יהיה כשל בחבל או בכבל ימנע הבלם את פגיעתם של הגולשים; זאת למעט במצב שבו הבלימה נעשית באמצעות הגבהת נקודת העיגון התחתון לכדי יצירת "בטן" (קיעור).
- (9) בסיום הרכבת המערכת ומתיחתה יש לבצע גלישת ניסיון, שמטרתה לוודא כי הגולשים יהיו מסוגלים לספוג את עוצמת הבלימה ללא כל סכנה לבריאותם.
- (10) יש לוודא שהגעתם ועלייתם של הגולשים אל משטח העבודה תהיה בטוחה ומאובטחת.
- (11) יש לוודא כי לא קיים כל חשש שהגולשים ייפגעו ממגע עם הקרקע או מכל דבר אחר במהלך גלישתם.
- (12) בעת הגלישה יש להשתמש בחבל לבלימת מהירות הגלישה, אלא אם כן הבלימה נעשית באמצעות הגבהת נקודת העיגון התחתון לכדי יצירת "בטן" בחבלים או בכבל.
- (13) אם הגלישה נעשית באמצעות כבל מתכת יש להשתמש בגלגלות המתאימות לכבל מתכת, בהתאם להוראות של יצרן הגלגלות.
- (14) על המדריך הראשי לדאוג כי בעת פעילות הגלישה לא יהיה כל אדם מתחת לחבלים או לכבל.

#### 2.4.9 הוראות מפורטות לחציית נחל מצוקי לאורך (ללא גבי מים)

- א. בפעילות זו תקפות כל ההנחיות הנוגעות לטיפול ולגלישה.
- ב. בפעילות זו רשאים להדריך אך ורק מדריכים שברשותם תעודת "מדריך גלישה" שניתנה על ידי מוסד שאושר על ידי משרד הספורט.
- ג. לכל קבוצה יתלוו שני מדריכים לפחות. בקבוצות המונות יותר מעשרה תלמידים יתלווה מדריך אחד לפחות לכל עשרה תלמידים.
- ד. אין להתיר לתלמידים להגיע אל משטחי העבודה שבאפיק הנחל אם אין מדריך במקום הגלישה.
- ה. החובש ימוקם בנקודת הגלישה העליונה, כלומר בין האנשים האחרונים בקבוצה. ערכת העזרה הראשונה תימצא בצמוד לחובש.

#### 2.4.10 עצירת פעילות

- א. פעילות טיפוס או גלישה תיעצר במקרים האלה:
  - 1) פגיעה או פגיעה של אחד התלמידים, אחד המדריכים או אדם זר במהלך הפעילות
  - 2) התייבשות, מכת חום או מכת קור שפקדה את אחד הנוכחים בפעילות
  - 3) כניסה של אדם זר או של קבוצה לאזור הפעילות באופן המסכן את התלמידים או את האנשים שנכנסו לאזור.כמו כן תיעצר הפעילות כאשר לדעתו של המדריך הראשי אי אפשר, מכל סיבה שהיא, לספק את רמת הבטיחות הנדרשת כדי להשלים את הפעילות בבטחה.
- ב. אם במהלך טיפוס או גלישה באפיק נחל מתחיל לרדת גשם לפתע יש לעלות בזהירות למקום גבוה ובטוח ולהמתין לחילוץ או לסוף השיטפון. בשום אופן אין להמשיך לחצות את האפיק.
- ג. במקרה שהופסקה הפעילות, בשל אחת מהסיבות שצוינו לעיל, המדריך הראשי רשאי להמשיכה רק לאחר שהתלמידים יצאו מכלל סכנה.

#### 2.4.11 חילוץ

במקרה שאחד המשתתפים בפעילות נפצע או שיש חשש שנפצע יש לפעול בהתאם להנחיות אלו:

- א. יש לעצור את הפעילות ולוודא שאנשים נוספים אינם עלולים להיפגע.
- ב. יש לפנות לחדר המצב לטיולים ולבקש להזעיק יחידת חילוץ.
- ג. בעת הגעת יחידת החילוץ יש לפעול על פי הוראותיה.

### 3. מתחם חבלים אתגרי

נוהל זה אינו מתייחס לפעילויות המתקיימות במסגרת מחנה נוער או לפעילות מחנאית המובאות בחוזר המנכ"ל העוסק בנושא מחנות קיץ.

#### 3.1 רקע

3.1.1 מתחם חבלים אתגרי הוא שטח המכיל מתקני חבלים ואתגר קבועים או ארעיים. חלק מהמתקנים בנויים על הקרקע וחלקם בנויים על עצים, על עמודי טלפון, על קורות גג או על בניינים. סוגי המתקנים משתנים ממקום למקום בהתאם לתנאי השטח והאקלים ובהתאם לתכנית הפעילות.

3.1.2 הפעילות במתחם החבלים האתגרי היא בעלת חשיבות חינוכית רבה הן ברמת הפרט והן ברמת הקבוצה. ברמת הפרט הפעילות מציבה אתגרים וקשיים המסייעים לפיתוח מיומנויות כמו יכולת שיווי משקל, תיאום תנועות בין האיברים השונים בגוף, התגברות על מכשולי גובה ותפקוד ופתרון בעיות תחת לחץ. ברמת הקבוצה הפעילות מסייעת לחיזוקם של כישורים כמו גיבוש, שיתוף פעולה, מנהיגות חיובית, חשיבה משותפת, עבודה משותפת ויכולת להגדיר מטרה ולפעול למימושה.

3.1.3 בשנים האחרונות נעשתה הפעילות במתחמי החבלים האתגריים פופולרית מאוד, וזאת משום שהיא מספקת חוויה אתגרית הקרובה למקום המגורים והמקבילה לתצורה הטבעית שלה בטבע. כיום אפשר למצוא מתחמי חבלים אתגריים במגוון אתרים ומקומות, כגון בתי ספר, מחנות, פארקים, מרכזים קהילתיים ומרכזי אימון ולמידה עסקיים.

3.1.4 מתחם החבלים האתגרי מחולק לשני סוגי מסלולים: מסלול חבלים נמוכים ומסלול חבלים גבוהים. להלן הסבר קצר על כל אחד מהם:

#### א. מסלול חבלים נמוכים

מסלול חבלים נמוכים הוא מסלול שבו גובה המתקנים אינו עולה על 2 מ' מעל פני האדמה. המסלול כולל סדרה של כבלים, חבלים ומכשולים התלויים בין עצים או עמודים וכן מכשולים דמיוניים. הפעילות במסלול מציבה בפני המתאמנים אתגרים של חוסן גופני, סיבולת, זריזות, שיווי משקל וגמישות. כמו כן המשתתפים מתמודדים עם חששות מפני נפילה ומפני כישלון. בכמה מן הפעילויות, כמו כבל מתוח, גזע מתנדנד ונדנדת צמיגים, חברי הקבוצה מלווים את הפעילות באבטחה גופנית של התלמידים המתאמנים.

הפעילויות המתקיימות במסלול החבלים הנמוכים נחלקות לכמה סוגים:

(1) **פעילויות חברתיות ("שוברי קרח"):** פעילויות מהנות שמטרתן להפחית עכבות ולשבור מחסומים בקרב חברי הקבוצה. פעילויות אלו לעתים קרובות אינן מבוססות על משימה מוגדרת אלא על רצף של אירועים. לדוגמה: פעילות שבה כל משתתף מחזיק יד של חבר אחר מהקבוצה והם צריכים להתיר את הקשר למעגל שלם.

(2) **ייזמות קבוצתיות:** משימות הכרוכות במכשולים דמיוניים או אמיתיים על הקרקע, המאתגרים את חברי הקבוצה לאגד את משאביהם ולעבוד יחד למציאת פתרונות. ההצלחה מושגת רק כאשר כל החברים תורמים לתוצאה. דוגמאות לפעילויות כאלו הן שבלול, טרזן, תנינים ומקשים (מתחם שמוקף בעיגול ובתוכו יש מספרים, והקבוצה צריכה לדרוך רק על המספרים המוגדרים).

(3) **פעילויות אמון:** פעילויות שמטרתן לספק לחברי הקבוצה הזדמנות להפגין את אמונם זה בזה. דוגמאות לפעילויות כאלו הן נפילת אמון ומטוטלת.

#### ב. מסלול חבלים גבוהים

מסלול חבלים גבוהים הוא מסלול שבו גובה המתקנים עולה על 2 מ' מעל פני האדמה.

## 3.2 הגדרות

- 3.2.1 **מתחם חבלים אתגרי קבוע:** שטח מוגדר וקבוע שמותקנים בו מתקני אתגר.\*
- 3.2.2 **מתחם חבלים אתגרי ארעי:** שטח שמותקנים בו מתקני אתגר על פי הצורך ומפורקים בתום הפעילות והפעילות בו מוגבלת ל-7 ימים לכל היותר.
- 3.2.3 **מנהל מתחם חבלים אתגרי:** אדם בן 21 ומעלה שלמד בקורס מנהלי מתחם חבלים אתגרי וברשותו תעודה תקפה מטעם גוף שאושר על ידי משרד הספורט. הוא מוסמך לבנות מתקנים במתחם חבלים אתגרי ארעי, לאשרם ולהשגיח על הפעילות המתקיימת בהם.
- 3.2.4 **מפעיל מתחם חבלים אתגרי:** אדם בן 18 ומעלה שעבר הכשרה של מפעיל מתחם חבלים אתגרי. כמפעיל מתקן ישמש מי שעבר הכשרה בידי אחת המכללות להכשרת עובדי הוראה במערכת החינוך המוכרת על ידי מינהל הספורט להכשרת מדריכי גלישה ומוסמך להפעיל מתקן בודד במתחם חבלים אתגרי ולפקח עליו.
- 3.2.5 **spotting:** שיטת אבטוח שבה המאבטח מלווה את המתאמן לאורך כל הפעילות וידיו מושטות לפנים ומוכנות לתמוך בו במקרה שייפול. שיטה זו משמשת במרבית המתקנים המצויים במתחם החבלים הנמוכים.
- 3.2.6 **מערכת אבטוח קבועה:** שיטת אבטוח שבה המתאמן מאובטח באמצעות רצועה וטבעת המחברת בין הרתמה החגורה לגופו לבין כבל, חבל או מסילה עליונה. שיטה זו משמשת בעיקר במתקנים המצויים במתחם החבלים הגבוהים.
- 3.2.7 **מערכת אבטוח ניידת:** שיטת אבטוח שבה המתאמן מאובטח באמצעות חבל המחובר לגופו, עובר דרך נקודת אבטוח עליונה (גלגלת) וממשיך דרך אמצעי חיכוך הנשלט בידי מאבטח העומד על הקרקע. שיטה זו משמשת בעיקר במתקנים המצויים במתחם החבלים הגבוהים.

---

\* בימים אלו עומד לצאת תקן ישראלי חדש למתחם חבלים אתגרי קבוע שמספרו 15567.

### 3.3 טבלת היערכות

טבלה זו מיועדת לסייע לאחראי על הפעילות להתכונן בשיטתיות לפעילות החוץ-בית-ספרית המתוכננת. כדי להשלים את ההתכוננות לפעילות יש לקרוא היטב את הטבלה, יחד עם ההנחיות הספציפיות המפורטות אחריה.

מס'	הנושאים לבדיקה
1.	<p><b>תיק פעילות חוץ-בית-ספרית למתחם חבלים אתגרי</b></p> <p>הפעילות החוץ-בית-ספרית תיערך על פי המפורט בתיק הפעילות שיכלול לפחות את אלה:</p> <p>א. תיאור הפעילות ומטרתה</p> <p>ב. תדריכים כתובים לסגל, למלווים, למדריכים ולבעלי תפקידים אחרים הכוללים דרישות בטיחות ספציפיות</p> <p>ג. תדריכים כתובים לתלמידים</p> <p>ד. דרכי תקשורת ודיווח</p> <p>ה. ריכוז האישורים המחייבים</p> <p>ו. רשימות מסווגות של המשתתפים (תלמידים, מורים, מדריכים, מלווים אחרים, מלווים רפואיים)</p> <p>ז. הוראות היערכות למצבי חירום, לעזרה ראשונה ולפינוי (ובכלל זה מספרי טלפון לשעת חירום).</p>
2.	<p><b>אישורים</b></p> <p>א. הפעילות תתואם עם הלשכה לתיאום טיולים ותותנה בקבלת אישור כנדרש.</p> <p>ב. לא נדרש אישור מיוחד לביצוע פעילות זו בשעות היום.</p> <p>ג. בשעות החשכה אפשר לבצע את הפעילות רק אם יש במקום תאורה מספקת וניתן אישור בכתב מרכז הבטיחות של הגוף המבצע לקיים את הפעילות בשעות החשכה (במתחם קבוע אישור זה יכול להיות קבוע, ובמתחם בשטח יש צורך באישור פרטני).</p> <p>ד. השתתפות תלמיד בפעילות מותנית בהמצאת אישור החתום על ידי ההורים/אפוטרופוס המאשר כי מצב בריאותו של התלמיד תקין ומאפשר את השתתפותו בפעילות וכן בחתימת ההורים על הסכמתם להשתתפות ילדם בפעילות.</p>
3.	<p><b>כשירות החברה המפעילה ורישיון עסק</b></p> <p>א. בפעילות המתקיימת באתר ייעודי נדרש לבדוק כי בידי האתר מצוי רישיון עסק מטעם הרשות המקומית או המועצה האזורית הכולל את כל האישורים המחייבים.</p> <p>בפעילות המתקיימת בטבע נדרש לבדוק כי בידי המפעיל מצויים כל האישורים המחייבים.</p> <p>ב. בעת ההתקשרות עם החברה האחראית על מתחם החבלים האתגרי יודא מנהל המוסד או האחראי על הפעילות את הפרטים האלה:</p> <ul style="list-style-type: none"> <li>ברשותם של מנהל מתחם החבלים האתגרי והמפעילים יש תעודות המעידות על הכשרתם ומצוין בהן גם תוקף התעודה.</li> <li>האתר עונה על הדרישות האלה: סביבה בטיחותית נקייה ממכשולים, תנאי אור וצל מתאימים, הגנה מפני תנאי מזג אוויר קשים וכד'.</li> <li>באתר מצויים אמצעי קשר וציוד עזרה ראשונה וקיימים נוהלי פינוי במצבי חירום.</li> </ul>

מס'	הנושאים לבדיקה
4.	<p><b>ביטוח תקף</b></p> <p>א. המפעיל/הבעלים של הפעילות יחזיק בפוליסה צד ג' המכסה את אחריותו בגין פעילותו כנגד תביעת גוף או רכוש של צד שלישי בהיקף של לא פחות משני מיליון וחצי דולר.</p> <p>ב. הפוליסה תכלול אחריות מקצועית.</p> <p>ג. הפוליסה תכלול הרחבה לפעילות ספורט אתגרי (במידת הצורך) והרחבה לאחריות של קבלני משנה וכל מי שפועל מטעמם.</p>
5.	<p><b>התלמידים המשתתפים</b></p> <p>א. בפעילות רשאים להשתתף תלמידים וחניכים בכל הגילים, כולל תלמידי החינוך המיוחד.</p> <p>ב. הפעילות תותאם לגיל התלמידים ולרמת המיומנות שלהם.</p> <p>ג. אין להכריח תלמיד לבצע פעילות אתגרית כלשהי.</p>
6.	<p><b>חלוקה לזוגות</b></p> <p>לפני היציאה לפעילות יחולקו התלמידים לזוגות, ובני הזוג יונחו לשמור על קשר עין קבוע ביניהם ולשמור זה על זה לאורך כל הפעילות ועד לחזרה למוסד החינוכי או עד לפיזור לבתי התלמידים.</p>
7.	<p><b>מסירת מידע בכתב ותדריכים</b></p> <p>א. יש למסור לסגל תדריכים כתובים.</p> <p>ב. יש לערוך לסגל תדריכים לפני היציאה לפעילות ובמהלכה.</p> <p>ג. יש להעביר לתלמידים תדריכים לפני היציאה לפעילות, לפני העלייה על רכב ההסעה ולפני הירידה ממנו.</p> <p>ד. יש לערוך לתלמידים תדריך לפני תחילת הפעילות ולמסור להם את תמצית המידע הבטיחותי בכתב.</p> <p>ה. התדריך לתלמידים יועבר על ידי המדריך הראשי של הפעילות.</p>
8.	<p><b>המלווים והמדריכים</b></p> <p>א. <b>המלווים</b></p> <p>לכל קבוצה יתלווה מלווה מבוגר אחד לפחות (בנוסף למפעיל המתחם), והוא יהיה נוכח במשך כל הפעילות, מתחילת הקמת המתקנים ועד תום פירוקם. נוכחות המלווים החמושים ומספרם יהיו על פי המפורט באישור חדר המצב לטיולים.</p> <p>המלווים של כל קבוצה יקיימו מפקדי זוגות ומפקדים על פי שמות במועדים אלה לפחות:</p> <ul style="list-style-type: none"> <li>• לפני היציאה לפעילות – בתוך רכב ההסעה</li> <li>• לאחר כל הפסקה במהלך הנסיעה או התנועה</li> <li>• עם ההגעה למקום הפעילות ולפני תחילתה</li> <li>• בסיום הפעילות.</li> </ul> <p>ב. <b>המדריכים</b></p> <p>בכל פעילות יהיו נוכחים המדריכים האלה:</p> <ul style="list-style-type: none"> <li>• <b>מנהל מתחם חבלים אתגרי</b> בן 21 ומעלה שלמד בקורס מנהלי מתחם חבלים אתגרי וברשותו תעודה תקפה והמוסמך לבנות מתקנים במתחם חבלים אתגרי ארעי, לאשרם ולהשגיח על הפעילות המתקיימת בהם ויוסמך גם כמפעיל מתחם חבלים אתגרי</li> <li>• <b>מפעילי מתחם חבלים אתגרי</b> בני 18 ומעלה שעברו הכשרה כמפעילי מתחם חבלים אתגרי והוסמכו לכך בידי אחת המכללות להכשרת עובדי הוראה במערכת החינוך (מספר מפעילי המתחם ייקבע על ידי מנהל המתחם).</li> </ul>



מס'	הנושאים לבדיקה
9.	<b>בטיחות בנסיעה ברכב</b> א. יש לתדרך את התלמידים בהנחיות ההתנהגות המחייבות. ב. יש לתדרך את הנהגים בנוגע לציר התנועה ולמקומות העצירה. ג. יש לוודא את נוכחות המלווים בכל רכב (בקדמת הרכב ומאחור). ד. יש לוודא חגירת חגורות בטיחות במהלך הנסיעה.
10.	<b>עזרה ראשונה והצלה</b> א. בעת הפעילות יימצא במקום חובש מוסמך או מגיש עזרה ראשונה (מע"ר) מוסמך. ב. בעת הפעילות יימצאו באתר אמצעי קשר וציוד עזרה ראשונה. ג. יש לוודא שקיימים באתר נוהלי פינוי במצבי חירום.
11.	<b>אירועים חריגים</b> א. יש לעצור את הפעילות ולוודא שאנשים נוספים אינם עלולים להיפגע. ב. במקרה הצורך יש לפנות לחדר המצב לטיולים ולבקשו להזעיק יחידת חילוץ. ג. יועבר דיווח מידי למנהל מוסד החינוך או לתנועת הנוער שהנפגע שייך אליה על כל אירוע ביטחוני או בטיחותי ועל כל אירוע שנעשה בו פינוי רפואי לבית חולים.

### 3.4 הנחיות מפורטות

#### 3.4.1 דרישות כלליות

- א. אפשר לקיים פעילות במתחם חבלים אתגרי בכל תוואי שטח ובכל עונות השנה.
- ב. הפעילות תתקיים בשעות האור בלבד, אלא אם כן יש במקום תאורה מספקת ויש אישור בכתב מרכז הבטיחות של הגוף המבצע לקיים את הפעילות בשעות החשכה (במתחם קבוע אישור זה יכול להיות קבוע, ובמתחם בשטח יש צורך באישור פרטני).
- ג. יש לדאוג לכמות מים מספקת למהלך השהייה בשטח.

#### 3.4.2 מצבים שאין לקיים בהם פעילות במתחם חבלים אתגרי

- א. כשיורד גשם כבד או ברד ;
- ב. כשקיימת סכנת שיטפון במקום שבו מצוי מתחם החבלים האתגרי ;
- ג. בתנאים של עומס חום כבד ;
- ד. כאשר התנאים לקיום פעילות חוץ-בית-ספרית – קיום אישורים מתאימים, נוכחות מלווים חמושים ומלווים רפואיים או תנאים ספציפיים אחרים – אינם מתקיימים.

### 3.4.3 בניית מתחם חבלים אתגרי, הפעלתו ופירוקו

**הערה: ההוראות שלהלן מיועדות לחברה המפעילה; התלמידים אינם אמורים לקחת חלק בבניית מתחם החבלים.**

- א. אין לבנות מתחם חבלים אתגרי, לפרקו או להפעילו בשעות החשכה (אלא אם קיימת תאורה מספיקה וקיים אישור של רכז בטיחות של המסגרת המארגנת, כמפורט ב-3.4.1 לעיל).
- ב. בניית מתחם חבלים אתגרי ופירוקו ייעשו בצורה בטוחה ומאובטחת, בהשגחה צמודה ומתמדת של מנהל מתחם החבלים האתגרי.
- ג. היות שחלק גדול מהפעילות מתבצע בשטחים ציבוריים יש לתחום את גבולות המתחם כדי למנוע פגיעה באנשים המצויים באזור. כמו כן אין להשאיר מתקן ללא השגחה כאשר קיימת סכנה שאנשים העוברים בסביבה יעשו שימוש במתקנים וכתוצאה מכך ייגרם להם נזק.
- ד. חבלים ואלמנטים אחרים שהתלמידים עלולים להיתקל בהם ולהיפצע יסומנו באופן בולט, ובמקרה הצורך אף ירופדו.
- ה. בכל תכנון והקמה של מתקן יש לוודא כי באזור המיועד להצבת המתקן אין ענפים משוחררים, סלעים גדולים, ברזלי זווית (בזנטים) שתקועים באדמה או כל עצם אחר העלול לפגוע במתאמנים במהלך הפעילות.
- ו. מנהל מתחם החבלים האתגרי יבחר את נקודות העגינה למתקנים השונים בקפידה רבה ויפעיל שיקול דעת מקצועי בכל הנוגע לחוזקן של נקודות העגינה ולעמידותן בעומסים הצפויים במתקן.
- ז. לאחר הקמתו של כל מתקן ובתחילת כל יום פעילות תיעשה בדיקה ויזואלית ופיזית של המתקן. הבדיקה תיעשה בידי מפעיל המתקן ובהשגחתו של מנהל המתחם, ובמהלכה ייבדק תפקודו של המתקן תחת עומס.
- ח. המתקנים במתחם חבלים אתגרי קבוע ייבדקו פעם בשנה לפחות בידי מהנדס מבנים או מהנדס מתקני הרמה בעל ניסיון בתחום זה.

#### 3.4.4 הפעילות

- א. יש להתאים את סוג הפעילות ואת דרגת הקושי שלה לאופי הקבוצה, לגיל התלמידים ולמאפייניהם הפיזיים והנפשיים.
- ב. בעת הפעילות ינעלו המשתתפים נעליים סגורות וילבשו מכנסיים וחולצה (ויחבשו כובע לפי הוראות אחראי הפעילות). בפעילויות המשלבות שהייה במים יוגדר הלבוש באופן מפורט על ידי אחראי על הפעילות מטעם מוסד החינוך יחד עם מנהל המתחם האתגרי (כולל ציוד הצלה במקרה שנדרש ובהתאם לתנאי השטח).
- ג. אין להכריח תלמיד לבצע פעילות אתגרית כלשהי.
- ד. תלמידים שאינם משתתפים בפעילות יימצאו בהשגחת מבוגר.
- ה. המפעילים במתחם האתגרי יהיו מצוידים באמצעי החילוץ הנדרשים ויהיו מוכנים לתקן תקלה ולבצע חילוץ במידת הצורך.
- ו. לפני תחילת הפעילות יש לתדרך את התלמידים. בתדריך זה תוסבר להם מטרת הפעילות ויוקראו להם הוראות הבטיחות האלה:
- 1) אין לעלות על המתקנים ללא אישור מפעיל המתקן.
  - 2) יש להישמע להוראות מפעילי המתקנים ולפעול בהתאם להנחיותיהם.
  - 3) על הלבוש והנעליים להתאים לאופי הפעילות. יש לדאוג שהביגוד יהיה צמוד לגוף ושלא יהיו פרטי לבוש רפויים או חפצים שאינם מאובטחים, כמו טלפון נייד, אקדח וארנק.
  - 4) בפעילות המוגדרת כפעילות גובה יש לחבוש קסדה.
  - 5) אין לעמוד מתחת למתקן פעיל.
  - 6) אין לרוץ בשטח המתחם.
  - 7) יש להיזהר מהחבלים הפרוסים בשטח.
  - 8) חיבור הטבעות וניתוקן ייעשו אך ורק בפיקוחו של מפעיל מתקן במתחם חבלים אתגרי.

9) תפעול מערכות האבטחה ייעשה אך ורק בפקוחו של מפעיל מתקן מקצועי ובהתאם להנחיותיו.

ז. במקרה הצורך יש להנחות את התלמידים גם בהוראות הבטיחות הפרטניות הרלוונטיות לכל מתקן.

ח. הפעילות תתבצע בהתאם להוראות של מנהל מתחם החבלים האתגרי.

ט. במקרים מיוחדים, בהתאם לסוג אוכלוסיית המשתתפים ולשיקול דעתו המקצועי של מפעיל המתקן, בעת ההרמה של תלמיד במערכת top-rope או אומגה או בפעילויות דומות אחרות, ישולב במערכת אמצעי אל-חוזר.

י. בפעילות שמשתתפים בה תלמידים בעלי צרכים מיוחדים, קרי תלמידים שיש להם מגבלות פיזיות או נפשיות, יש לפעול על פי ההנחיות האלה:

1) יש לקבל הנחיות מהגורמים המקצועיים האחראים על הקבוצה.

2) יש לגלות רגישות יתר כלפי הקבוצה וכלפי כל אחד מחבריה בכל הנוגע למגבלותיהם ולתגובתם לפעילות.

3) יש להשתמש בהתקנים בעלי מערכת שחרור מהיר להורדה בזמן חירום.

### 3.4.5 ההגנה מפני נפילה

א. יש לוודא שמערכות האבטחה המוקמות בשטח מסוגלות למנוע כל פגיעה של המתאמנים.

ב. מפעיל המתקן יעריך את הסיכונים לנפילות השונות במהלך הפעילות ובהתאם לכך יתאים את האמצעים לאבטחת המתאמן (אבטחה גופנית [Spotting]), מערכת אבטחה קבועה, מערכת אבטחה ניידת, מצע רך ובולם או כל אמצעי אחר).

ג. לפני כל פעילות המוגדרת כפעילות גובה על הגוף המפעיל לבדוק את ציוד האבטחה (חבלים, רצועות, טבעות וכד') ולהתאימו למידת התלמידים. הבדיקה תיעשה באחריות המדריכים המקצועיים בשטח. אם משתתפים בפעילות תלמידים בעלי לקויות יש להתאים את הציוד גם ללקויותיהם ולמוגבלויותיהם.

- ד. בכל פעילות המוגדרת כפעילות גובה יחבשו המתאמנים קסדות מתאימות.
- ה. בעת הפעילות יש לוודא כי התלמידים ממלאים אחר ההוראות שניתנו להם במהלך התדרוך בנוגע לאבטחה.
- ו. בפעילויות המתקיימות במסלול החבלים הגבוהים ידאג מפעיל המתקן בשטח שהמתאמנים יהיו מאובטחים לאורך כל הפעילות.
- ז. כל פעולה של אבטחה, ניתוק או חיבור של טבעת לצורך שימוש במתקן תיעשה תחת השגחתו הפרטנית והמלאה של מפעיל המתקן.
- ח. כל חיבור וניתוק ממערכת האבטחה וכל תפעול של מערכת זו ייעשו בהשגחתו של מפעיל המתקן של מתחם חבלים אתגרי.

## 4. ניווט

### 4.1 רקע

- 4.1.1 פעילות הניווט היא נדבך משמעותי בתהליך החינוכי שהתלמידים והמדריכים עוברים בפעילות שדה, בניווטים ובסיירות. במסגרת פעילות זו משולבים לימודי טבע, טופוגרפיה, הכרת הסביבה והתמצאות בשטח הבנוי ובשטח הפתוח. נוסף לכך הפעילות מסייעת לפיתוח מיומנויות אישיות.
- 4.1.2 קיימים שני סוגי ניווטים: ניווט בשטח בנוי (שאינו במקום יישובם של התלמידים) וניווט בשטח פתוח (מחוץ לשטח המיושב).

### 4.2 הגדרות

- 4.2.1 **אחראי הניווט**: אחראי פעילות כהגדרתו בפרק א', "עקרונות וקווים מנחים לתכנון, לתיאום ולביצוע של פעילויות חוץ-בית-ספריות". האחראי גם מאשר את פרטי הפעילות, ובכלל זה את המסלולים, את קבוצות הניווט, את דרגת הקושי ואת ההכנות הנדרשות.
- 4.2.2 **מדריך ניווט**: מורה או מדריך שהוכשר ללמד ניווט.

4.2.3 **מד"ץ/מש"ץ**: תלמיד כיתה ט' ומעלה אשר הוסמך בידי מורה שלי"ח וידיעת הארץ, בחוג סיירות או בתנועת נוער, לשמש מד"ץ/מש"ץ והנושא תעודת הסמכה לכך. תפקידו לשמש מדריך עוזר בעת הניווט.

4.2.4 **חוליה**: קבוצה של תלמידים מנווטים המונה ארבעה תלמידים לפחות.

4.2.5 **קבוצה**: שלוש או ארבע חוליות מנווטות המצטרפות לקבוצת ניווט אחת.

### 4.3 טבלת היערכות

טבלה זו מיועדת לסייע לאחראי על הפעילות להתכונן בשיטתיות לפעילות החוץ-בית ספרית המתוכננת. כדי להשלים את ההתכוננות לפעילות יש לקרוא היטב את הטבלה יחד עם ההנחיות הספציפיות המפורטות אחריה.

מס'	הנושאים לבדיקה
1.	<p><b>תיק פעילות חוץ-בית-ספרית לניווט</b>  הפעילות החוץ-בית-ספרית תיערך על פי המפורט בתיק הפעילות שיכלול לפחות את אלה:</p> <p>א. תיאור הפעילות ומטרתה  ב. תדריכים כתובים לסגל, למלווים, למדריכים ולבעלי תפקידים אחרים הכוללים דרישות בטיחות ספציפיות  ג. תדריכים כתובים לתלמידים  ד. דרכי תקשורת ודיווח  ה. ריכוז האישורים המחייבים  ו. רשימה מסווגת של המשתתפים (תלמידים, מורים, מדריכים, מלווים אחרים, מלווים רפואיים)  ז. הוראות היערכות למצבי חירום, לעזרה ראשונה ולפינוי (ובכלל זה מספרי טלפון לשעת חירום).</p>
2.	<p><b>אישורים</b></p> <p>א. הפעילות תתואם עם הלשכה לתיאום טיולים ותותנה בקבלת אישור כנדרש.  ב. בנוסף יש לתאם את הפעילות עם הגורמים הרלוונטיים באזור המסלול: קב"ט הרשות המקומית, הרב"ש, המשטרה והצבא, על פי הנחיות האישור הביטחוני.  ג. השתתפות תלמיד בפעילות מותנית בהמצאת אישור החתום על ידי ההורים/אפוטרופוס המאשר כי מצב בריאותו של התלמיד תקין ומאפשר את השתתפותו בפעילות וכן בחתימת ההורים על הסכמתם להשתתפות ילדם בפעילות.</p>

מס'	הנושאים לבדיקה
3.	<p><b>התלמידים המשתתפים</b></p> <p>א. ניווט בשטח בנוי</p> <ul style="list-style-type: none"> <li>• בניווט ביום רשאים להשתתף תלמידים מכיתה ד' ומעלה.</li> <li>• בניווט בלילה רשאים להשתתף תלמידים מכיתה ז' ומעלה.</li> </ul> <p>ב. ניווט בשטח פתוח</p> <ul style="list-style-type: none"> <li>• בניווט ביום רשאים להשתתף תלמידים מכיתה ה' ומעלה.</li> <li>• בניווט בלילה רשאים להשתתף תלמידים מכיתה ט' ומעלה.</li> </ul> <p>ג. הגבלות והבהרות נוספות מפורטות בהמשך.</p>
4.	<p><b>חלוקה לזוגות</b></p> <p>לפני היציאה לפעילות יחולקו התלמידים לזוגות, ובני הזוג יונחו לשמור על קשר עין קבוע ביניהם ולשמור זה על זה לאורך כל הפעילות ועד לחזרה למוסד החינוכי או עד לפיזור לבתי התלמידים.</p>
5.	<p><b>מסירת מידע בכתב ותדריכים</b></p> <p>א. יש למסור לסגל תדריכים בכתב.</p> <p>ב. יש לערוך לסגל תדריכים לפני היציאה לפעילות ובמהלכה.</p> <p>ג. יש להעביר תדריכים לתלמידים לפני היציאה לפעילות, לפני העלייה על רכב ההסעה ולפני הירידה ממנו.</p> <p>ד. יש לערוך לתלמידים תדריך לפני תחילת הפעילות ולמסור להם את תמצית המידע הבטיחותי בכתב.</p> <p>ה. התדריכים לסגל ולתלמידים יועברו על ידי אחראי הניווט.</p>
6.	<p><b>המלווים והמדריכים</b></p> <p>א. <b>המלווים</b></p> <p>ראה פירוט להלן.</p> <p>המלווים של כל קבוצה יקיימו מפקדי זוגות ומפקדים על פי שמות במועדים אלה לפחות:</p> <ul style="list-style-type: none"> <li>• לפני היציאה לפעילות – בתוך רכב ההסעה</li> <li>• לאחר כל הפסקה במהלך הנסיעה או התנועה</li> <li>• עם ההגעה למקום הפעילות ולפני תחילתה</li> <li>• בסיום הפעילות.</li> </ul> <p>ב. <b>המדריכים</b></p> <p>ראה פירוט להלן.</p>
7.	<p><b>בטיחות בנסיעה ברכב</b></p> <p>א. יש לתדרך את התלמידים בהנחיות ההתנהגות המחייבות.</p> <p>ב. יש לתדרך את הנהגים בנוגע לציר התנועה ולמקומות העצירה.</p> <p>ג. יש לוודא את נוכחותם של מלווים בכל רכב (בקדמת הרכב ומאחור).</p> <p>ד. יש לוודא חגירת חגורות בטיחות במהלך הנסיעה.</p>
8.	<p><b>עזרה ראשונה והצלה</b></p> <p>ראה פירוט להלן.</p>
9.	<p><b>אירועים חריגים</b></p> <p>א. יש לעצור את הפעילות ולוודא שאנשים נוספים אינם עלולים להיפגע.</p> <p>ב. במקרה הצורך יש לפנות לחדר המצב לטיולים ולבקשו להזעיק יחידת חילוץ.</p> <p>ג. על כל אירוע ביטחוני או בטיחותי ועל כל אירוע שנעשה בו פינוי רפואי לבית חולים יועבר דיווח מיידי למנהל מוסד החינוך או לתנועת הנוער שהתלמיד שייך אליה.</p>

## 4.4 הנחיות מפורטות

### 4.4.1 דרישות כלליות

- א. את הניווט אפשר לקיים הן בשטח בנוי והן בשטח פתוח.
- ב. אורך המסלול ודרגת הקושי שלו יותאמו לגיל המשתתפים, למיומנותם ולאופי השטח.

### 4.4.2 הכנות מקדימות לניווט

- א. אחראי הניווט יכיר את מסלולי הניווט וישתתף בכל תהליך ההכנות.
- ב. מדריך הניווט או אחראי הניווט יכין תכנית ניווט מפורטת, הכוללת הגדרה של מסלולי הניווט, הגדרת הסיכונים והמפגעים הבטיחותיים, ההגבלות הביטחוניות ונוהלי הניווט, ההתמצאות, החבירה והקשר.
- ג. תכנון מסלול הניווט יכלול את הפרטים האלה לפחות:
  - 1) אזור הניווט (תיאור שטח כללי)
  - 2) גבולות הגזרה (גבולות ברורים)
  - 3) מקומות בולטים וגבוהים להתמצאות בעת הצורך
  - 4) נקודות ציון במהלך המסלול
  - 5) נקודת התחלה, נקודות ביקורת ונקודת סיום ברורות.
- ד. יש לקבוע מסלולי ניווט הרחוקים ככל האפשר ממפגעים ומסיכונים בטיחותיים, כגון כבישים ראשיים, בורות, מחצבות, מסילות ברזל ומצוקים.
- ה. שבועיים-שלושה לפני הפעילות יציג מדריך הניווט או אחראי הניווט את התכנית לאחראי הפעילות והוא יאשר את הפעילות.
- ו. מדריך הניווט או אחראי הניווט יקיים סיור הכנה רגלי או רכוב בשטח הניווט כדי להכירו על בוריו ולבדוק את הסיכונים הבטיחותיים בו.
- ז. יומיים-שלושה לפני הניווט יקיים אחראי הניווט תחקור מקיף למדריך הניווט. התחקור יבדוק את האיכות של תהליך ההכנות לניווט וכן את ההיערכות למקרי חירום ויתבצע על ידי שאלות מצד אחראי הניווט למדריך הניווט. במסגרת התחקור ייבחנו בין השאר הנושאים האלה:



- 1) האופן שבו השטח חולק ונותח
- 2) נקודות תורפה בטיחותיות
- 3) הגבולות של גזרת הניווט
- 4) ניתוח מקרים ותגובות (פציעה, חילוץ, נתק, חשכה, איבוד הדרך וכד')
- 5) טבלאות שליטה ובקרה
- 6) נוהלי קשר ותקשורת לחפ"ק וליחידות החילוץ וההצלה
- 7) נוהלי חבירה עם כוחות החילוץ וההצלה
- 8) מיקום המדריכים, המלווים החמושים והמלווים הרפואיים לאורך המסלול ודרכי ההתקשרות אתם בעת חירום.

#### ח. הכנת המדריכים והמלווים

- יש לקיים הכנה למדריכים ולמלווים לקראת הפעילות. הכנה זו תכלול -
- 1) ניתוח שטח הניווט (צירים ונקודות בולטות);
  - 2) התמצאות וקריאת מפה;
  - 3) הגדרת סיכונים בטיחותיים וקביעת דרכי ההתמודדות אתם;
  - 4) הגדרת מגבלות הביטחון;
  - 5) קביעת נקודות חבירה לכוחות חילוץ ופינוי רפואי;
  - 6) תיאור נקודות ציון במסלולים;
  - 7) הבהרת נוהלי קשר והתקשרות לחפ"ק ולגורמי חילוץ והצלה;
  - 8) תרגול סימולציה של מקרים ותגובות (פציעה, פינוי, שיבוש קשר, איבוד הדרך, יציאה מתחום שטח הניווט וכו');;
  - 9) במידת האפשר מומלץ לקיים תצפית על השטח שבו הניווט מתבצע.

#### ט. תדריך לפני היציאה לניווט

ביום הניווט, לפני היציאה לפעילות, יקיים אחראי הניווט תדריך למשתתפים ולצוות החפ"ק. התדריך יכלול את הפרטים האלה:

(1) אזור הניווט – תא שטח, גבולות גזרה, אתרים מיוחדים, נקודות תצפית, נקודות בולטות, נקודות זיהוי, צירים ראשיים, חלוקה לאגני ניקוז, אתרים מסוכנים וכו'.

(2) נוהלי היציאה והסיום ונקודות ההתחלה והסיום

(3) נוהלי הביטחון והבטיחות

(5) נוהלי יצירת הקשר וההתקשרות בעת חירום

(6) נוהלי החבירה – נקודות חבירה וחילוץ לאורך המסלול

(7) נוהלי ההתנהגות במצבים שונים (נתק, איבוד קשר, נפגע בשטח, כניסה לשטח אש וכו').

נוסף לכך יתדרך האחראי את בעלי התפקידים בניווט: מדריך הניווט, המלווים החמושים, המלווים הרפואיים, החפ"ק הרכוב וכו'.

י. יש לנהל רישום שמי מדויק של התלמידים לפי החלוקה לחוליות ולמסלולי הניווט. כל קבוצה הנעה על מסלול מסוים תרשום את שעות היציאה והסיום של הניווט. עותקים של רישום זה יימצאו בידי המדריך בשטח, בידי אחראי הניווט ובחפ"ק (אם יש חפ"ק).

#### 4.4.3 הציוד לניווט

##### א. ציוד אישי

(1) נעליים גבוהות

(2) כובע

(3) ביגוד מתאים

(4) שעון יד

(5) מים (בהתאם לדרישות המופיעות בחוזר הטיולים המעודכן)

(6) משרוקית.

## ב. הציוד לחוליה

- (1) מכשיר קשר או טלפון נייד + סוללות רזרביות
- (2) מצפן
- (3) מד-קואורדינטות
- (4) מפת ניווט 1: 50
- (5) מים
- (6) דפים וכלי כתיבה
- (7) פנסים + סוללות
- (8) דף קשר לשעת חירום הכולל את מספרי הטלפון של הגורמים הללו: אחראי הניווט, תחנת המשטרה הקרובה, חדר המצב של משרד החינוך, מנהל המוסד וקבוצות ניווט אחרות
- (9) משקפת (מומלץ).

## ג. הציוד לחפ"ק

- (1) ברכב החפ"ק יימצאו מכשיר קשר או טלפון נייד, אלונקה, ציוד רפואי, מים המספיקים לכל הקבוצה, מפה, מצפן, מד-קואורדינטות, משקפת ופנס רב-עוצמה.
- (2) בידי אחראי החפ"ק יימצאו רישום שמי, מכשיר קשר או טלפון נייד, מספרי טלפונים חיוניים ועזרי שליטה שונים, כגון מפה ובה סימון צירי הניווט ונקודות דיווח של כל קבוצה בהתאם להתקדמות הניווט.

### 4.4.4 ביצוע הניווט

#### א. הנחיות כלליות

- (1) בידי כל ראש חוליה יימצאו רשימת התלמידים ורשימת טלפונים לשעת חירום.
- (2) ניווטים בשמורות טבע ובגנים לאומיים יתבצעו על פי ההנחיות והמגבלות של רשות הטבע והגנים הלאומיים.

#### ב. ניווט בשטח בנוי

##### (1) ניווט ביום

- (א) בניווט רשאים להשתתף תלמידים מכיתה ד' ומעלה.

- (ב) כל חוליה תמנה 4 תלמידים לפחות.
- (ג) לכל קבוצה של 20 תלמידים יתלווה מדריך/מלווה מבוגר.
- (ד) ניווט של 3 קבוצות ומעלה יפוקח ויבוקר בידי חפ"ק.
- (ה) החפ"ק יכלול אחראי ניווט, חובש, נושא נשק ארוך ורכב המתאים לתנאי שטח הניווט.
- (ו) המרחק בין החוליות יאפשר סיוע הדדי בטווח זמן מיידי (10 דקות).
- (ז) קיימת אפשרות לכפל תפקידים; למשל, שהמלווה החמוש יהיה גם מגיש עזרה ראשונה.

## (2) ניווט בלילה

- (א) בניווט רשאים להשתתף תלמידים מכיתה ה' ומעלה.
- (ב) כל חוליה תמנה 4 תלמידים לפחות.
- (ג) לכל חוליה יתלווה מד"ץ/מש"ץ.
- (ד) לכל קבוצה של 4 חוליות יתלוו מדריך ומלווה מבוגר (המלווה הוא בנוסף למד"ץ/למש"ץ).
- (ה) לכל קבוצה של 4 חוליות יצטרפו אחראי ניווט, חובש ורכב המתאים לתנאי שטח הניווט. לניווט של 3 קבוצות ומעלה יצטרף גם נושא נשק ארוך.
- (ו) המרחק בין החוליות יאפשר סיוע הדדי בטווח זמן מיידי (10 דקות).
- (ז) קיימת אפשרות לכפל תפקידים; למשל, שהמאבטח החמוש יהיה גם מגיש עזרה ראשונה.

## ג. ניווט בשטח פתוח

### (1) ניווט ביום

- (א) בניווט רשאים להשתתף תלמידים מכיתה ז' ומעלה.
- (ב) כל חוליה תמנה ארבעה תלמידים לפחות.
- (ג) לכל קבוצה של ארבע חוליות יתלווה מדריך.

(ד) ניווט של שלוש קבוצות ומעלה יפוקח ויבוקר בידי חפ"ק. החפ"ק יכלול אחראי ניווט, חובש, נושא נשק ארוך ורכב המתאים לתנאי שטח הניווט.

(ה) המרחק בין החוליות יאפשר סיוע הדדי בטווח זמן מיידי (10 דקות).

(ו) קיימת אפשרות לכפל תפקידים; למשל, המאבטח החמוש יהיה גם מגיש עזרה ראשונה.

## 2) ניווט בלילה

(א) בניווט רשאים להשתתף תלמידים מכיתה ט' ומעלה.

(ב) כל חוליה תמנה 4 תלמידים לפחות.

(ג) לכל חוליה יתלווה מלווה מבוגר.

(ד) לכל קבוצה של 3 חוליות יתלווה מדריך.

(ה) לכל קבוצה של 3 חוליות ניווט יצטרפו מורה שלי"ח, חובש ורכב המתאים לתנאי שטח הניווט. לניווט של 3 קבוצות ומעלה יצטרף גם נושא נשק ארוך.

(ו) המרחק בין החוליות יאפשר סיוע הדדי בטווח זמן מיידי (10 דקות).

(ז) קיימת אפשרות לכפל תפקידים; למשל, שהמאבטח החמוש יהיה גם מגיש עזרה ראשונה.

(ח) אם קיימת מערכת איתור לוויינית עם כל חוליה, אפשר לבצע את הפעילות ללא בקר/מלווה צמוד.

## ד. חפ"ק

(1) כל חוליה תדע היכן ממוקם החפ"ק ומה הן דרכי ההתקשרות עמו.

(2) רכב החפ"ק יסייע בשליטה, בהכוונה, באבטחה ובמתן מענה רפואי בשעת הצורך.

(3) כל חוליה תיצור קשר טלפוני עם החפ"ק פעם בשעתיים. אם החוליה לא יצרה קשר ייצור החפ"ק קשר טלפוני עמה.

4) החוליות ידווחו לחפ"ק על כל הגעה לנקודה מוסכמת מראש באמצעות מכשיר קשר או טלפון נייד כפי שסוכם מראש.

5) החפ"ק ינהל שתי טבלאות שליטה :

מס' החוליה	שם אחראי הניווט	שמות התלמידים	ציר הניווט (מס' נ"צ)	מס' הטלפון הנייד או מכשיר הקשר

מס' החוליה	המיקום	שעת הדיווח	שעת היציאה	שעת הסיום	הערות

#### ה. ניתוק הקשר עם אחת החוליות

במקרה שלא נוצר קשר עם חוליה מסוימת במשך יותר משעתיים, יש לבצע את הפעולות האלה :

- 1) יש לקיים תחקיר ובדיקה עם החוליות הנוספות.
- 2) האחראי יארגן חוליות חיפוש בהתאם לאפשרויות ולכללי הבטיחות.
- 3) יש לזהות את ציר הניווט של החוליה.
- 4) רכב החפ"ק ייסע בציר הניווט ויחפש אחר החוליה.
- 5) אם החוליה לא אותרה, יש לעדכן את אחראי הניווט, את חדר המצב ואת יחידת החילוץ בגזרה.
- 6) החוליה עצמה תנסה ליצור קשר במכשיר קשר, בטלפון נייד או במשרוקיות האישיות.

## 5. ניווט תחרותי

### 5.1 רקע

- 5.1.1 אפשר לבצע ניווט תחרותי בכל שטח: במוסדות החינוך, בגנים ציבוריים, בשטח בנוי ומיושב ובטבע.
- 5.1.2 אורך מסלול הניווט ודרגת קושיו נקבעים על ידי המארגנים בהתייחס למשתתפים ולאופי השטח.

### 5.2 הגדרות

- 5.2.1 **אחראי הניווט התחרותי בבית הספר:** מאשר את פרטי הפעילות, ובכלל זה את המסלולים, את קבוצות הניווט, את דרגת הקושי ואת ההכנות הנדרשות.
- 5.2.2 **קבוצה:** כמה תלמידים המייצגים את בית הספר, המצטרפים לקבוצת ניווט אחת.
- 5.2.3 **מאמן/ מדריך ניווט תחרותי:** מאמן או מדריך לניווט תחרותי על פי חוק הספורט.
- 5.2.4 **אחראי על התחרות:** הפיקוח על החינוך הגופני.

### 5.3 טבלת היערכות

טבלה זו מיועדת לסייע לאחראי על הפעילות להתכונן בשיטתיות לפעילות החוץ-בית-ספרית המתוכננת. כדי להשלים את ההתכוננות לפעילות יש לקרוא היטב את הטבלה יחד עם ההנחיות הספציפיות המפורטות אחריה.

מס'	הנושאים לבדיקה
1.	<p><b>תיק פעילות חוץ-בית-ספרית לניווט תחרותי</b>  הפעילות החוץ-בית-ספרית תיערך על פי המפורט בתיק הפעילות שיכלול לפחות את אלה:</p> <p>א. תיאור הפעילות ומטרתה  ב. תדריכים כתובים לסגל, למלווים, למדריכים ולבעלי תפקידים אחרים הכוללים דרישות בטיחות ספציפיות  ג. תדריכים כתובים לתלמידים  ד. דרכי תקשורת ודיווח  ה. ריכוז האישורים המחייבים  ו. רשימות מסווגות של המשתתפים (תלמידים, מורים, מדריכים, מלווים אחרים, מלווים רפואיים)  ז. הוראות היערכות למצבי חירום, לעזרה ראשונה ולפינוי (ובכלל זה מספרי טלפון לשעת חירום).</p>
2.	<p><b>אישורים</b></p> <p>א. הפעילות תתואם עם הלשכה לתיאום טיולים ותותנה בקבלת אישור כנדרש.  ב. יש לתאם את הפעילות גם עם קב"ט משרד החינוך ועם קב"ט הרשות המקומית ולפעול על פי הנחיותיהם, ובכלל זה קביעת סדרנים ומאבטחים.  ג. יש להתנות את השתתפות התלמיד בתחרות בהמצאת אישור בכתב החתום על ידי הוריו או על ידי האפוטרופוס שלו. האישור יכלול הסכמה על השתתפות התלמיד בפעילות המתוכננת והצהרה כי מצב בריאותו תקין ומאפשר את השתתפותו בה.</p>
3.	<p><b>התלמידים המשתתפים</b></p> <p>א. בניווט תחרותי בשטח מוסד החינוך רשאים להשתתף תלמידים מכיתה ג' ומעלה. יש להיעזר בדף משימות ובתרשימים.  ב. בניווט תחרותי בשטח בנוי (בקרבת מוסד החינוך או במרחב הרשות המקומית) רשאים להשתתף תלמידים מכיתה ה' ומעלה. יש להיעזר במפה עירונית.  ג. בניווט תחרותי בחיק הטבע רשאים להשתתף תלמידים מכיתה ז' ומעלה. יש להיעזר בתרשים או במפה.</p>
4.	<p><b>חלוקה לזוגות</b></p> <p>א. לפני היציאה לפעילות יחולקו התלמידים לזוגות, ובני הזוג יונחו לשמור על קשר עין קבוע ביניהם ולשמור זה על זה לאורך כל הפעילות ועד לחזרה למוסד החינוכי או עד לפיזור לבתי התלמידים.  ב. בפעילות התחרותית לא תכלול האחריות לבן הזוג את שלב התחרות.</p>
5.	<p><b>מסירת מידע בכתב ותדריכים</b></p> <p>א. יש למסור לסגל תדריכים בכתב.  ב. יש לערוך לסגל תדריכים לפני היציאה לפעילות ובמהלכה.  ג. יש להעביר תדריכים לתלמידים לפני היציאה לפעילות, לפני העלייה על רכב ההסעה ולפני הירידה ממנו.  ד. יש לערוך לתלמידים תדריך לפני תחילת הפעילות ולמסור להם את תמצית המידע הבטיחותי.  ה. התדריכים לסגל ולתלמידים יועברו על ידי אחראי תחרות הניווט.</p>



מס'	הנושאים לבדיקה
6.	<p><b>המלווים והמדריכים</b></p> <p><b>א. המלווים</b>  ראה פירוט להלן.  המלווים של כל קבוצה יקיימו מפקדי זוגות ומפקדים על פי שמות במועדים אלה לפחות:</p> <ul style="list-style-type: none"> <li>• לפני היציאה לפעילות – בתוך רכב ההסעה</li> <li>• לאחר כל הפסקה במהלך הנסיעה או התנועה</li> <li>• עם ההגעה למקום הפעילות ולפני תחילתה</li> <li>• בסיום הפעילות.</li> </ul> <p><b>ב. המדריכים</b>  ראה פירוט להלן.</p>
7.	<p><b>בטיחות בנסיעה ברכב</b></p> <p>א. יש לתדרך את התלמידים בהנחיות ההתנהגות המחייבות.  ב. יש לתדרך את הנהגים בנוגע לציר התנועה ולמקומות העצירה.  ג. יש לוודא את נוכחותם של מלווים בכל רכב (בקדמת הרכב ומאחור).  ד. יש לוודא חגירת חגורות בטיחות במהלך הנסיעה.</p>
8.	<p><b>עזרה ראשונה והצלה</b>  ראה פירוט להלן.</p>

## 5.4 הנחיות מפורטות

### 5.4.1 דרישות כלליות

- א. אפשר לבצע את הניווט בכל שטח: במוסדות החינוך, בגנים ציבוריים, בשטח בנוי ומיושב ובטבע.
- ב. אורך מסלול הניווט ודרגת קושי נקבעים על ידי המארגנים בהתייחס למשתתפים ולאופי השטח.
- ג. בביצוע פעולות הניווט יש להקפיד על ביצוע הוראות הבטיחות המפורטות להלן.
- ד. כל גורם המבצע פעילות ניווט מחוץ לתחום יישוב (בטבע) חייב ליידע, לפחות חודש מראש, את קצין הביטחון של הרשות המקומית שבתחום שיפוטה מתבצעת הפעילות על פרטי הפעילות (המועד, המקום, השעות וכו') ולפעול בהתאם להוראות, ובכלל זה קביעת סדרנים ומאבטחים.

### 5.4.2 הדרכה

רשאים לארגן פעולות ניווט תחרותי ולהדריך בהן רק מורים לחינוך גופני ומי שבידם תעודת "מדריך"/"מאמן" לתחום זה.

### 5.4.3 אתרי הניווט ורמת המשתתפים

להלן פירוט האזורים או האתרים לביצוע פעילות ניווט, עזרי הניווט הדרושים ורמת הכיתות בזיקה לכל אתר ניווט:

א. בניווט בשטח מוסד החינוך יש להיעזר בדף המשימות ובתרשימים הניתנים על ידי המדריך, והוא מתאים לכיתה ג' ומעלה.

ב. בניווט בשטח בנוי (בקרבת מוסד החינוך או במרחב הרשות המקומית) יש להיעזר במפה עירונית, והוא מתאים לכיתה ה' ומעלה.

ג. בניווט בחיק הטבע יש להיעזר בתרשים או במפה, והוא מתאים לכיתה ז' ומעלה.

### 5.4.4 זמן הפעילות

**פעילות הניווט תתבצע רק בשעות היום, ותסתיים שתיים לפני רדת החשכה לכל המאוחר.**

### 5.4.5 המלווים

א. בכל פעולת ניווט מחוץ לתחום מוסד החינוך יהיה מורה אחד לפחות.

ב. תפקיד המורה המלווה הוא להיות אחראי על הגעת התלמידים לאזור הזינוק, לשלח את התלמידים לניווט ולוודא שכל התלמידים חזרו לנקודת הסיום.

ג. על המורה המלווה להודיע לאחראי במקום על הגעתם של התלמידים ועל עזיבתם את שטח התחרות בסיימה.

ד. המורה המלווה אחראי לסדר, למשמעת ולהתנהגות של תלמידיו במקום.

### 5.4.6 הכנות מקדימות

ההוראות שלהלן מתייחסות רובן ככולן להכנות הנדרשות לקראת פעולת ניווט המתקיימות מחוץ למוסד החינוך:

א. יש לקבוע מראש את שטח הכינוס ואת מקום חניית כלי הרכב, השירותים, נקודת המים בשטח הכינוס, רכב הפינוי והעזרה הראשונה, וכן את מקום הצוות המארגן.

ב. באירוע ניווט שמשתתפים בו למעלה מ-200 תלמידים יש להיערך בשטח הכינוס עם מערכת הגברה וכריזה ולהצטייד באמצעי קול ניידים למקרה הצורך.

- ג. יש לקבוע את מסלול הניווט הרחק ככל האפשר מאתרים ומאזורים מסוכנים, כגון כבישים ראשיים, מסילות ברזל, בורות, מחצבות, מצוקים וכו'.
- ד. יש לרשום במדויק את היוצאים לניווט, את סדר יציאתם ואת שעת סיום הפעולה.
- ה. המשתתפים ילבשו בגדים מתאימים לפעילות המתבצעת ובזיקה למזג האוויר שישרור באותה עת. **בניווט בטבע יצויד כל משתתף במשקית ובמצפן.**
- ו. יש לדאוג שהמשתתפים ישתו לפני תחילתה של הפעילות, במהלכה ובסיומה.
- ז. יש לקבוע מראש את סדרי הגשת העזרה הראשונה למשתתפים, וכן את הסדרים ואת האמצעים לפינוי במקרה שיהיה צורך בכך.
- ח. לפני כל פעילות ניווט יתדרך האחראי על התחרות מטעם משרד החינוך את המשתתפים ישירות.
- ט. תלמידים שלא קיבלו תדרוך **לא ישתתפו בתחרות.** להלן הדגשים העיקריים בתדרוך:
- 1) אזור הניווט, גבולות הגזרה, אתרי הזיהוי העיקריים ואתרים מסוכנים
  - 2) נוהל היציאה והסיום, מקום היציאה והסיום, חובת המשתתפים להגיע לנקודת הסיום עד לשעה שנקבעה לכך
  - 3) נוהל ההתנהגות במצבים שונים של היפגעות ומצוקה
  - 4) סדרי הגשת עזרה ראשונה בשעת הצורך
  - 5) חובתו של כל משתתף להגיש עזרה לחברו הנמצא במצוקה
  - 6) ציון הנקודות או האזורים שבהם יימצאו ממלאי התפקידים וצוותי החילוץ והפינוי.
- נוסף לאמור לעיל יש לתדרך בנפרד את המבוגרים ממלאי התפקידים השונים בכל הנוגע למשימתם.

5.4.7 **ביצוע הניווט בתחומי מוסד החינוך, בשטחים בנויים ובגנים ציבוריים עירוניים**

**א. ניווט בתחום מוסד החינוך**

בניווט המתבצע בתחום מוסד החינוך המורה חייב לתדרך את תלמידיו על מפגעים, אם הם קיימים.

**ב. ניווט בשטח בנוי**

אלה הדגשים והפעולות הנדרשות:

1) יש להיערך מבחינת הבטיחות בדרכים באופן שהתנועה תהיה על המדרכות. יש לחצות כבישים במעברי חצייה. במקום שאין בו מדרכה יש לנוע בשולי הכביש, בצד המנוגד לכיוון התנועה.

2) היציאה לניווט תהיה על פי ההנחיות של קב"ט הרשות המקומית.

3) יש לקבוע מספר טלפון שאפשר להתקשר אליו בעת מצוקה וצורך.

**ג. המלווים**

1) בכל פעולת ניווט תחרותי בשטח בנוי יש צורך במורה מלווה אחד לכל קבוצה המונה עד 20 משתתפים ובמלווה נוסף לכל 20 משתתפים נוספים או פחות מ-20 נוספים.

2) יש לקבוע למלווים את משימותיהם ואת הגזרה שבאחריותם.

3) אם יש יותר ממלווה אחד, ימונה אחד המלווים לאחראי.

**ד. איחור בהגעה לנקודת הסיום**

להלן הפעילות הנדרשת כאשר משתתף או משתתפים לא הגיעו לנקודת הסיום 30 דקות לאחר המועד האחרון שנקבע לכך:

1) יש לאתר את שם הנעדר ואת המוסד שהוא לומד בו ולזהות את ציר הניווט שלו.

2) יש לבדוק עם משתתפים אחרים אם ראו את הנעדר, היכן ומתי.

- (3) יש להוציא לחיפוש חוליות בנות 3-4 איש, בציר הניווט של הנעדר ובצירים הקרובים אליו. כל חוליה תצויד בטלפון נייד ותקבע שעת סיום לחיפוש.
- (4) יש לקבוע נוהל להתקשרות עם החוליות המחפשות לשם הודעה על מציאת הנעדר.
- (5) אם לאחר זמן סביר לא נמצא הנעדר, יש להודיע על כך לתחנת המשטרה ולכל הרשויות הנוגעות בדבר.

#### ה. **מלווים רפואיים והגשת עזרה ראשונה**

- (1) לכל יציאה לניווט מחוץ למוסד החינוכי של קבוצה המונה עד 50 משתתפים יצורף מגיש עזרה ראשונה שיצויד בתרמיל עזרה ראשונה.
- (2) לקבוצה המונה בין 50 ל-200 משתתפים יצורף מגיש עזרה ראשונה נוסף.
- (3) לקבוצה המונה מעל 200 משתתפים יצורף חובש.
- (4) על אירוע שמשתתפים בו מעל ל-200 משתתפים יש להודיע למוקד מד"א הקרוב.

#### ו. **ניווט תחרותי בטבע**

- (1) תלמיד רשאי להשתתף כבודד בתחרות ניווט תחרותי בטבע רק לאחר שהתנסה ב-3 תחרויות קודמות במסגרת ליגת בתי הספר בריצה עם בן זוג (התלמיד יצויד באישור המעיד על כך).
- (2) יש לקבוע גבולות גזרה ברורים על ידי כתיבתם או סימונם על גבי המפה ולהבהיר למשתתפים את משמעותם.
- (3) יש לערוך בדיקה מוקדמת של מסלולי הניווט. הבדיקה תהיה רגלית, ותבוצע על ידי מדריך אחד או יותר.
- (4) התחנות במסלולי הניווט תמוקמנה בנקודות שהגישה אליהן בטוחה וברורה.
- (5) אמצעי הזיהוי של התחנה ימוקם בגובה של 50 ס"מ לפחות מעל פני הקרקע.
- (6) יש לוודא שלכל רץ יש שעון.

(7) יש למקם בשטח, בכל מסלול ואחרי כל 5 תחנות, נקודת מים לשתייה הכוללת בקבוקי מים או ג'ריקנים (נקודות השתייה תסומנה במפה).

#### (8) מלווים וממלאי תפקידים

- לקבוצות של עד 20 משתתפים יהיה מורה מלווה אחד לפחות.
- על כל 20 משתתפים נוספים או פחות מ-20 נוספים יהיה מלווה מבוגר אחד נוסף.
- אם יש יותר ממלווה אחד, ימונה אחד המלווים לאחראי.
- תפקיד המורה המלווה הוא להיות אחראי על הגעת התלמידים לאזור הזינוק, לשלח את התלמידים לניווט ולבדוק את חזרתם של כל התלמידים לנקודת הסיום.
- יש לקבוע למלווים ולממלאי התפקידים את משימותיהם, את מקומם בשטח ואת גזרת אחריותם.

#### (9) מלווים רפואיים והגשת עזרה ראשונה

- לכל יציאה לניווט בטבע של קבוצה המונה עד 50 משתתפים יצורף מגיש עזרה ראשונה שיצויד בתרמיל עזרה ראשונה.
- לקבוצה המונה בין 50 ל-100 משתתפים יצורף מגיש עזרה ראשונה נוסף.
- לקבוצה המונה בין 100 ל-400 משתתפים יצורפו חובש ושני מגישי עזרה ראשונה.
- לקבוצה המונה מעל 400 משתתפים יצורפו אמבולנס ורופא.
- בכל ניווט בשטח יהיה מוקד שליטה רכוב (בהתאם לשטח), ולמוקד יהיה קשר טלפוני או אלחוטי כל הזמן.
- בכל יציאה לניווט בטבע יימצא רכב פינוי.

## 10) הציוד

כל משתתף יצייד בשעון, במשרוקית ובמצפן.

## 11) מצב מצוקה וטיפול רפואי

משתתף שנקלע למצב מצוקה ואינו יכול להמשיך בתנועה ישמיע אותות מצוקה על ידי שריקות קצרות. כל משתתף השומע אותות מצוקה יעצור ויגיש עזרה.

## 12) איחור בהגעה לנקודת הסיום

להלן הפעילות הנדרשת כאשר משתתף או משתתפים לא הגיעו לנקודת הסיום 30 דקות לאחר המועד האחרון שנקבע לכך:

- יש להודיע על כך לכלל הגורמים המשתתפים באבטחת האירוע.
- יש לאתר את שם הנעדר ואת המוסד שהוא לומד בו ולזהות את ציר הניווט שלו.
- יש לבדוק עם משתתפים אחרים אם ראו את הנעדר, היכן ומתי.
- יש לשלוח כלי רכב לצירים הראשיים סביב אזור הניווט.
- יש להוציא חוליות סריקה בנות 3-4 איש, בכיוונים שונים לאורך המסלול, תוך איתור מקומות מסוכנים. כל חוליה תצייד בטלפון נייד זמין ותקבע שעת סיום לחיפוש.
- מגיש עזרה ראשונה/חובש ימצא במקום מוגדר וידוע לצוותי החיפוש, מצויד בטלפון, בערכת עזרה ראשונה ובמים.
- בהתקרב חוליית חיפוש למקום מסוכן (כמו מצוק, מדרון תלול וכו') יש לקרוא לנעדר בשמו ולנסות לאתר קולות אדם או משרוקית.
- אם הנעדר נמצא פצוע, ללא יכולת תנועה, אין להזיזו ללא אישור הצוות הרפואי.
- אם הנעדר לא נמצא לאחר זמן סביר, יש לדווח לגורמי הביטחון באזור ולבקש סיוע מידי לחיפוש הנעדר.

### 13) בטיחות באימוני ניווט תחרותי בטבע

יציאה לאימון בטבע מחייבת לנהוג על פי הנהלים דלעיל ובנוסף לפי ההוראות האלה:

- באימוני ניווט ביער או במקום שאינו סגור יש לנוות אך ורק בזוגות.
- כל אחד מבני הזוג יצויד במשרוקית.
- כל חוליה (זוג) תצויד במצפן.
- אם אחד מבני הזוג אינו יכול להמשיך בתנועה, ישמיעו הוא ובן זוגו אותות מצוקה על ידי שריקות קצרות. כל משתתף השומע אותות מצוקה יעזור ויגיש עזרה.
- אם לא תגיע עזרה תוך 30 דקות, או אם יש צורך בפניו, יזהה בן הזוג את מקומם על המפה ויצא להזעיק עזרה מנקודת הסיום בדרך הקצרה ביותר.
- אם יש איחור בהגעה לנקודת הסיום יש לנהוג בהתאם להנחיות ב-12 לעיל.

## 6. טיולים רכובים על אופניים

### 6.1 רקע

רכיבה על אופניים היא פעילות המשלבת חינוך גופני עם חינוך לידיעת הארץ ולהכרת נופיה בדרך של חוויה ואתגר. עם זאת, הרכיבה על אופניים מחייבת משמעת קפדנית במיוחד, שכן סטייה מהכללים ומהנחיות הבטיחות עלולה להסתיים בתאונת דרכים או בתקרית בטיחות אחרת.

### 6.2 הגדרות

- 6.2.1 **מדריך רכיבה**: אדם שהוסמך בידי בית הספר למאמנים שבמכון וינגייט או בידי מכללה של משרד החינוך המוסמכת להכשיר מדריכי רכיבה על אופניים ושברשותו תעודה תקפה המעידה על הסמכתו.
- 6.2.2 **עוזר מדריך**: בגיר בעל ידע טכני ובעל ניסיון ברכיבה על אופניים אשר אושר בידי מדריך רכיבה מוסמך לשמש עוזר מדריך.



### 6.3 טבלת היערכות

טבלה זו מיועדת לסייע לאחראי על הפעילות להתכונן בשיטתיות לפעילות החוץ-בית-ספרית המתוכננת. כדי להשלים את ההתכוננות לפעילות יש לקרוא היטב את הטבלה יחד עם ההנחיות הספציפיות המפורטות אחריה.

מס'	הנושאים לבדיקה
1.	<p><b>תיק פעילות חוץ-בית-ספרית לטיולים רכובים על אופניים</b></p> <p>הפעילות החוץ-בית-ספרית תיערך על פי המפורט בתיק הפעילות שיכלול לפחות את אלה:</p> <p>א. תיאור הפעילות ומטרתה</p> <p>ב. תדריכים כתובים לסגל, למלווים, למדריכים ולבעלי תפקידים אחרים הכוללים דרישות בטיחות ספציפיות</p> <p>ג. תדריכים כתובים לתלמידים</p> <p>ד. דרכי תקשורת ודיווח</p> <p>ה. ריכוז האישורים המחייבים</p> <p>ו. רשימות מסווגות של המשתתפים (תלמידים, מורים, מדריכים, מלווים אחרים, מלווים רפואיים)</p> <p>ז. הוראות היערכות למצבי חירום, לעזרה ראשונה ולפינוי (ובכלל זה מספרי טלפון לשעת חירום).</p>
2.	<p><b>אישורים</b></p> <p>א. הפעילות תתואם עם הלשכה לתיאום טיולים ותותנה בקבלת אישור כנדרש.</p> <p>ב. בנוסף יש לתאם את הפעילות עם הגורמים הרלוונטיים באזור המסלול: קב"ט הרשות המקומית, הרב"ש, המשטרה והצבא, על פי הנחיות האישור הביטחוני.</p> <p>ג. בטיולי אופניים בדרכים סלולות נדרש להעביר הודעה ללשכת התנועה של המשטרה על קיום הפעילות, על מסלולה ועל מועדה (יום הפעילות, שעת ההתחלה ושעת הסיום).</p> <p>ד. בתחרויות רכיבה על אופני הרים מחוץ לתחום היישוב נדרש ליידע לפחות חודש מראש את קב"ט הרשות המקומית שבתחום שיפוטה הפעילות מתבצעת על פרטי הפעילות (המועד, המקום, השעות, המסלול, מסי המשתתפים המתוכנן וכו') ולפעול בהתאם להוראות, ובכלל זה קביעת סדרנים ומאבטחים.</p> <p>ה. השתתפותו של התלמיד בפעילות מותנית בהמצאת אישור כתוב של הוריו או של האפוטרופוס שלו. האישור יכלול:</p> <ul style="list-style-type: none"> <li>▪ הסכמה להשתתפות התלמיד בפעילות המתוכננת;</li> <li>▪ הצהרה כי מצב בריאותו תקין ומאפשר את השתתפותו בפעילות;</li> <li>▪ אישור כי התלמיד יודע לרכוב על אופניים;</li> <li>▪ הצהרה כי האופניים תקינים (במקרה שבו האופניים בבעלות התלמיד).</li> </ul>
3.	<p><b>ביטוח תקף</b></p> <p>א. המפעיל/הבעלים של הפעילות יחזיק בפוליסה צד ג' המכסה את אחריותו בגין פעילותו כנגד תביעת גוף או רכוש של צד שלישי בהיקף של לא פחות <b>משני מיליון וחצי דולר</b>.</p> <p>ב. הפוליסה תכלול אחריות מקצועית.</p> <p>ג. הפוליסה תכלול הרחבה לפעילות ספורט אתגרי (במידת הצורך) והרחבה לאחריות של קבלני משנה וכל מי שפועל מטעמם.</p>
4.	<p><b>התלמידים המשתתפים</b></p> <p>בטיול אופניים רשאים להשתתף תלמידים מכיתה ד' ומעלה המיומנים ברכיבה על אופניים.</p>
5.	<p><b>חלוקה לזוגות</b></p> <p>א. לפני היציאה לפעילות יחולקו התלמידים לזוגות, ובני הזוג יונחו לשמור על קשר עין קבוע ביניהם ולשמור זה על זה לאורך כל הפעילות ועד לחזרה למוסד החינוכי או עד לפיזור לבתי התלמידים.</p> <p>ב. בפעילות תחרותית לא תכלול האחריות לבן הזוג את שלב התחרות.</p>

מס'	הנושאים לבדיקה
6.	<p><b>מסירת מידע בכתב ותדריכים</b></p> <p>א. יש למסור לסגל תדריכים בכתב.  ב. יש לערוך לסגל תדריכים לפני היציאה לפעילות ובמהלכה.  ג. יש להעביר תדריכים לתלמידים לפני היציאה לפעילות, לפני העלייה על רכב ההסעה ולפני הירידה ממנו.  ד. לפני תחילת הפעילות יקיים מדריך האופניים תדריך בטיחות ובו ישתתפו האחראי על הפעילות, המלווים, המורים, סגל הרפואה והתלמידים. תלמיד שלא נכח בתדריך לא יורשה להשתתף בפעילות.  ה. בתדריך תימסר לתלמידים תמצית מידע בטיחותי בכתב.</p>
7.	<p><b>המלווים והמדריכים</b></p> <p>א. טיול האופניים ינוהל מקצועית בידי מדריך רכיבה אחד לפחות ובידי עוזר מדריך אחד לפחות.  ב. לטיול יצורפו מלווים בגירים המיומנים ברכיבה על אופניים.  ג. כנגד כל 10 תלמידים המשתתפים בפעילות יהיה נוכח מלווה אחד, ובכל מקרה לא יפחת מספר המלווים משניים (לצורך חישוב מספר המלווים יעוגל מספר התלמידים כלפי מעלה).  ד. מספר המלווים בטיולי אופניים בשטח ובתחרויות אופניים מפורט להלן.  ה. המדריכים והמלווים יהיו מסומנים בחולצה ובכובע ויצודו במשרוקית.</p>
8.	<p><b>בטיחות בנסיעה ברכב</b></p> <p>א. יש לתדרך את התלמידים בהנחיות ההתנהגות המחייבות.  ב. יש לתדרך את הנהגים בנוגע לציר התנועה ולמקומות העצירה.  ג. יש לוודא את נוכחות המלווים בכל רכב (בקדמת הרכב ומאחור).  ד. יש לוודא חגירת חגורות בטיחות במהלך הנסיעה.</p>
9.	<p><b>עזרה ראשונה והצלה</b></p> <p>א. כנגד כל 50 תלמידים המשתתפים בפעילות יהיה נוכח מגיש עזרה ראשונה אחד לפחות, והוא יצויד בתיק עזרה ראשונה.  ב. בפעילות שמשותפים בה מעל 100 איש יהיה אחד מאנשי העזרה הראשונה חובש, והוא יצויד בתיק חובש.  ג. הנחיות מפורטות המתייחסות להיערכות לעזרה ראשונה בתחרויות אופניים ראה להלן.</p>

## 6.4 הנחיות מפורטות

### 6.4.1 דרישות כלליות

- א. הפעילות תתקיים בשעות היום בלבד ותסתיים שעה לפני החשכה לכל המאוחר.
- ב. אין לקיים את הפעילות בתנאי מזג אוויר קשים, כמו עומס חום כבד, גשם שוטף או רוחות חזקות.
- ג. אם טיול האופניים מאורגן בידי גוף חיצוני יודא האחראי על הפעילות כי בידי הארגון מצויים רישיון עסק בתוקף וביטוח בתוקף.

### 6.4.2 האופניים

- א. האופניים יהיו תקינים ומצוידים בכל אבזרי הבטיחות הנדרשים.

- ב. האופניים יתאימו לאופי הפעילות (אופני שטח, אופני כביש וכד').
- ג. בנסיעה על כבישים יצוידו האופניים במחזיר אור מלפנים ובפנס נצנוץ מאחור (בנוסף לפנס הרגיל).

#### 6.4.3 הכנות מקדימות לפעילות

- א. האחראי על הפעילות ומדריך הרכיבה יקיימו סיור מקדים במסלול הפעילות. בסיור ייבדקו תנאי הדרך, מכשולים אפשריים, עליות ומורדות וכד'.
- ב. יש להצטייד ב-1.5 ליטרים מים לפחות לכל שעת רכיבה. המים יינשאו בתרמיל על גבו של כל רוכב או במנשא המותקן על שלדת האופניים.
- ג. יש להצטייד בערכות כלי עבודה ובחלפים תואמים לאופניים לצורך תיקון תקלות אפשריות. מספר הערכות ותכולתן המדויקת ייקבעו בידי מדריך הרכיבה.
- ד. יש לוודא כי כל משתתף מצויד בנעליים סגורות ובקסדת מגן.
- ה. יש לבדוק את תקינותם של הציוד האישי, הציוד הקבוצתי והאבזרים הנלווים.
- ו. יש לבדוק את תקינותם של האופניים. בדיקה זו תיעשה הן בידי הרוכב והן בידי מדריך הרכיבה ותכלול –
- 1) בדיקה המוודאת כי האופניים מצוידים במערכת מעצורי תמיכה ובמערכת הילוכים המאפשרת החלפת הילוך ללא הסרת הידיים מהכידון;
  - 2) בדיקה המוודאת כי באופניים מצויים פנס קדמי, מחזיר אור קדמי ופנס נצנוץ אחורי;
  - 3) בדיקת התקינות של הבלם הקדמי (יש ללחוץ על הידית ולוודא שהמעצורים נצמדים לגלגל הקדמי);
  - 4) בדיקת תקינות הבלם האחורי (יש ללחוץ על הידית ולוודא שהמעצורים נצמדים לגלגל האחורי);
  - 5) בדיקת התקינות של הבלם הקדמי והבלם האחורי גם יחד (יש ללחוץ על שתי הידיות במקביל ולוודא שהמעצורים נצמדים לגלגלים);

- 6) בדיקת השלמות של הגידים בכבלים – מעצורים והילוכים (כבל ששני גידים שלו או יותר קרועים או פגומים יוחלף בכבל תקין);
- 7) בדיקת אום הכידון המרכזי (בדיקת הידוק);
- 8) בדיקת גובה הכיסא (על הכיסא להגיע לגובה מותנו של הרוכב);
- 9) בדיקת נעילת פתיחה מהירה של הגלגל הקדמי (אם קיימת מערכת נעילה מהירה גם בגלגל האחורי יש לבדוק גם אותה);
- 10) בדיקת מערכת ההילוכים;
- 11) בדיקת התקינות של הצמיגים (צמיג שיימצא סדוק או קרוע יוחלף בצמיג תקין);
- 12) בדיקת לחץ האוויר בגלגלים על פי הנחיות היצרן.
- אם במהלך הבדיקה נמצא ליקוי כלשהו באופניים אין להשתמש בהם עד שיתוקן הליקוי.
- ז. התלמידים יחולקו לזוגות, ובני הזוג יונחו לשמור על קשר עין קבוע ביניהם ולשמור זה על זה.

#### 6.4.4 תדריך הבטיחות

- לפני תחילת הפעילות יקיים מדריך האופניים תדריך בטיחות שבו ישתתפו האחראי על הפעילות, המלווים, המורים, סגל הרפואה והתלמידים. תלמיד שלא נכח בתדריך לא יורשה להשתתף בפעילות. התדריך יכלול את ההנחיות האלה:
- א. הרוכבים יקפידו על יישומם של כל דיני התעבורה.
- ב. הרוכבים ירכבו זה אחר זה, לא יעקפו זה את זה ולא ירכבו זה בצד זה.
- ג. הרוכבים ישמרו על מרחק של 4 מ' לפחות זה מזה. כמו כן ישמרו הרוכבים על קשר עין בין רוכב לרוכב ועל קשר עין בין בני הזוג.
- ד. רוכב המעוניין לעקוף רוכב אחר יכריז בקול רם "עוקף מימין!" או "עוקף משמאל!" או "עוקף ביניכם!"

- ה. בכל עת יהיה קשר עין, ואם אפשר גם קשר קולי, בין מדריך הרכיבה הרוכב בראש שדרת המסע לבין עוזר המדריך או המלווה הרוכב בסופה.
- ו. ברכיבה בירידות תלולות או מתמשכות ישמרו הרוכבים על מרווחים גדולים ביניהם. רוכבים שאינם מיומנים דיים ירדו את הירידות הללו ברגל.
- ז. במקרה של תנאי דרך קשים רצוי לרדת מהאופניים ולהוביל אותם ברגל.
- ח. רוכב המאבד את קשר העין עם בן זוגו ימתין במקום עד שיבואו לעזרתו.
- ט. אם מתרחשת תקלה טכנית ימתינו הרוכב ובן זוגו במקום עד שיבואו לחלצם.
- י. תלמידים לא ממושמעים, מתפרעים או מפריעים יוחזרו מהפעילות בהשגחת אחד המלווים.

#### 6.4.5 המסע

- א. בראש שדרת המסע ירכב מדריך הרכיבה ובסופה ירכב עוזר המדריך או אחד המלווים. המלווים האחרים ישובצו בידי מדריך הרכיבה לאורך שדרת המסע.
- ב. המלווים יפקדו את חניכי קבוצתם במפקדי זוגות ובמפקדים על פי שמות במועדים אלה לפחות:
- (1) עם ההגעה למקום הפעילות
  - (2) לפני כל רכיבה
  - (3) לאחר כל רכיבה
  - (4) בסיום הפעילות.
- ג. המלווים יוודאו שהתלמידים מתנהגים כראוי וממלאים אחר כל ההנחיות וימנעו סטייה של רוכב כלשהו מהמסלול.
- ד. במהלך רכיבה שיש בה חשיפה לשמש יוודאו המלווים כי כל התלמידים חובשים כובע וכי הם מרחו על גופם תכשיר הגנה בעל מקדם 15 לפחות. כמו כן יעודדו המלווים את התלמידים לשתות הרבה ויוודאו כי הם מקפידים על כך.
- ה. בירידה תלולה ימתין המדריך בתחתית המדרון עד שכל הרוכבים ירדו וישגיח על פעילותם.

#### 6.4.6 הנחיות מיוחדות לטיולי אופניים בדרכים סלולות

נוסף להנחיות הכלליות המפורטות לעיל יש לפעול על פי ההנחיות שלהלן:

##### א. הודעה לשכת התנועה

יש להודיע לשכת התנועה של המשטרה על קיום הפעילות, על מסלולה ועל מועדה (יום הפעילות, שעת ההתחלה ושעת הסיום).

##### ב. רכבי ליווי

- (1) לפני טור הרוכבים ייסע רכב ליווי. סימון הרכב ודרכי זיהויו יהיו על פי הנחיית לשכת התנועה של המשטרה.
- (2) אחרי טור הרוכבים ייסע רכב ליווי נוסף. סימון הרכב ודרכי זיהויו יהיו על פי הנחיית לשכת התנועה של המשטרה.
- (3) הרוכבים ישמרו על מרחק סביר מרכב הליווי.

##### ג. סימון רוכבים

הרוכבים יהיו מצוידים באמצעי סימון זוהרים.

##### ד. משמעת תעבורה

- (1) הרכיבה תיעשה בצדו הימני של הכביש.
- (2) אין לבצע עקיפה תוך כדי רכיבה.
- (3) יש לציית לכל השלטים ותמרורי התנועה.
- (4) עקיפת רכב חונה תיעשה אך ורק מצד שמאל של הרכב.
- (5) יש לאותת לפני האטה, עצירה או שינוי של כיוון הנסיעה.

#### 6.4.7 הנחיות מיוחדות לטיולי אופניים בשטח

בנוסף להנחיות הכלליות המפורטות לעיל יש לפעול על פי ההנחיות שלהלן:

- א. מסלול הרכיבה ייקבע בידי מדריך הרכיבה ויאושר בידי האחראי על הפעילות.
- ב. כנגד כל 25 רוכבים יהיה נוכח מדריך רכיבה אחד; כנגד כל 10 רוכבים יהיה נוכח מלווה אחד (מספר הרוכבים יעוגל כלפי מעלה).

- ג. תנאי השטח והמסלול יתאימו לגיל הרוכבים, לרמתם ולכושרם הגופני.
- ד. האחראי על הפעילות יודא כי מסלול הפעילות אינו כולל כבישים או קטעי דרך מזופתים. במקרה שיש הכרח לרכוב בכביש או בדרך מזופתת יש לנהוג על פי ההנחיות המפורטות ב-6.4.4 וב-6.4.6 לעיל.
- ה. אם יש צורך לחצות כביש או דרך מזופתת יקפיד האחראי על הפעילות על יישומם של כל כללי הזהירות הנדרשים בעת חציית כביש.
- ו. אין לרכוב בשטח או בשביל שמרחקו משפת תהום קטן מ-2 מ'.

## 7. רכיבה על אופניים לאוכלוסייה בעלת צרכים מיוחדים

### 7.1 טבלת היערכות

טבלה זו מיועדת לסייע לאחראי על הפעילות להתכונן בשיטתיות לפעילות החוץ-בית-ספרית המתוכננת. כדי להשלים את ההתכוננות לפעילות יש לקרוא היטב את הטבלה, יחד עם ההנחיות הספציפיות המפורטות אחריה.

מס'	הנושאים לבדיקה
1.	<p><b>תיק פעילות חוץ-בית-ספרית לרכיבה על אופניים לאוכלוסייה בעלת צרכים מיוחדים</b></p> <p>הפעילות החוץ-בית-ספרית תיערך על פי המפורט בתיק הפעילות שיכלול לפחות את אלה:</p> <ol style="list-style-type: none"> <li>תיאור הפעילות ומטרתה</li> <li>תדריכים כתובים לסגל, למלווים, למדריכים ולבעלי תפקידים אחרים הכוללים דרישות בטיחות ספציפיות</li> <li>תדריכים כתובים לתלמידים</li> <li>דרכי תקשורת ודיווח</li> <li>ריכוז האישורים המחייבים</li> <li>רשימות מסווגות של המשתתפים (תלמידים, מורים, מדריכים, מלווים אחרים, מלווים רפואיים)</li> <li>הוראות היערכות למצבי חירום, לעזרה ראשונה ולפינוי (ובכלל זה מספרי טלפון לשעת חירום).</li> </ol>
2.	<p><b>אישורים</b></p> <ol style="list-style-type: none"> <li>הפעילות תתואם עם הלשכה לתיאום טיולים ותותנה בקבלת אישור כנדרש.</li> <li>בנוסף יש לתאם את הפעילות עם הגורמים הרלוונטיים באזור המסלול: קב"ט הרשות המקומית, הרב"ש, המשטרה והצבא, על פי הנחיות האישור הביטחוני.</li> <li>בטיולי אופניים בדרכים סלולות נדרש להעביר הודעה ללשכת התנועה של המשטרה על קיום הפעילות, על מסלולה ועל מועדה (יום הפעילות, שעת התחלה ושעת הסיום).</li> <li>השתתפותו של תלמיד בפעילות מותנית בהמצאת אישור כתוב של הוריו או של האפוטרופוס שלו. האישור יכלול: <ul style="list-style-type: none"> <li>▪ הסכמה להשתתפות התלמיד בפעילות המתוכננת;</li> <li>▪ הצהרה כי מצב בריאותו תקין ומאפשר את השתתפותו בפעילות;</li> <li>▪ הודעה בדבר מידת השליטה של התלמיד ברכיבה על אופניים;</li> <li>▪ הצהרה כי האופניים תקינים (במקרה שבו האופניים בבעלות התלמיד).</li> </ul> </li> </ol>
3.	<p><b>ביטוח תקף</b></p> <ol style="list-style-type: none"> <li>המפעיל/הבעלים של הפעילות יחזיק בפוליסה צד ג' המכסה את אחריותו בגין פעילותו כנגד תביעת גוף או רכוש של צד שלישי בהיקף של לא פחות משני מיליון וחצי דולר.</li> <li>הפוליסה תכלול אחריות מקצועית.</li> <li>הפוליסה תכלול הרחבה לפעילות ספורט אתגרי (במידת הצורך) והרחבה לאחריות של קבלני משנה וכל מי שפועל מטעמם.</li> </ol>
4.	<p><b>התלמידים המשתתפים</b></p> <p>בפעילות זו משתתפים תלמידים בגילים שונים, על פי צורכיהם המיוחדים ועל פי מוגבלותם (פירוט ראה להלן).</p>
5.	<p><b>חלוקה לזוגות</b></p> <p>יש לבסס את ההשגחה על המדריכים ועל הסגל. יחד עם זאת יחולקו התלמידים במידת האפשר לזוגות, ובני הזוג יונחו לשמור על קשר עין קבוע ביניהם ולשמור זה על זה לאורך כל הפעילות ועד לחזרה למוסד החינוכי או עד לפיזור לבתי התלמידים.</p>



מס'.	הנושאים לבדיקה
6.	<b>מסירת מידע בכתב ותדריכים</b> א. יש למסור לסגל תדריכים בכתב. ב. יש לערוך לסגל תדריכים לפני היציאה לפעילות ובמהלכה. ג. יש להעביר תדריכים לתלמידים לפני היציאה לפעילות, לפני העלייה על רכב ההסעה ולפני הירידה ממנו. ד. לפני תחילת הפעילות יקיים מדריך האופניים תדריך בטיחות ובו ישתתפו האחראי על הפעילות, המלווים, המורים, סגל הרפואה והתלמידים. תלמיד שלא נכח בתדריך לא יורשה להשתתף בפעילות.
7.	<b>המלווים והמדריכים</b> ראה פירוט להלן.
8.	<b>בטיחות בנסיעה ברכב</b> א. יש לתדרך את התלמידים בהנחיות ההתנהגות המחייבות, בהתאם למגבלותיהם. ב. יש לתדרך את הנהגים בנוגע לציר התנועה ולמקומות העצירה. ג. יש לוודא את נוכחות המלווים בכל רכב על פי הנדרש בהתייחס לאוכלוסייה בעלת צרכים מיוחדים. ד. יש לוודא חגירת חגורות בטיחות במהלך הנסיעה, על פי הנדרש בהתייחס לאוכלוסייה בעלת צרכים מיוחדים.
9.	<b>עזרה ראשונה והצלה</b> הנחיות מפורטות המתייחסות להיערכות לעזרה ראשונה בתחרויות אופניים ראה להלן.
10.	<b>אירועים חריגים</b> א. יש לעצור את הפעילות ולוודא שאנשים נוספים אינם עלולים להיפגע. ב. במקרה הצורך יש לפנות לחדר המצב לטיולים ולבקש להזעיק יחידת חילוץ. ג. על כל אירוע ביטחוני או בטיחותי ועל כל אירוע שנעשה בו פינוי רפואי לבית חולים יועבר דיווח מיידי למנהל מוסד החינוך או לתנועת הנוער.

## 7.2 הנחיות מפורטות

### 7.2.1 כללי

- א. רכיבה על אופניים מאפשרת לאוכלוסייה בעלת צרכים מיוחדים התנסות בפעילות ספורטיבית ובטיול בטבע, ומקנה עצמאות ופיתוח מיומנויות של קואורדינציה, התמצאות במרחב והתמודדות עם אתגרים פיזיים ומנטליים מגוונים.
- ב. הרכיבה מתבצעת במסגרת של קבוצה הרוכבת יחד, ובכך מאפשרת לרוכב לפתח מיומנויות בין-אישיות והנאה מהשתייכות לקבוצה.
- ג. הרכיבה מאפשרת לתלמידים בעלי צרכים מיוחדים וקשיים מנטליים בחשיבה מופשטת להיווכח באופן מוחשי בהתקדמותם המהירה.
- ד. לכל סוג של אוכלוסייה מיוחדת אפשר להתאים את המענה הפיזי והנפשי הנדרש לחיזוקה. לדוגמה, תלמידים הסובלים

משיתוק מוחין מחזקים שרירים חלשים דרך הרכיבה, ותלמידים בעלי אוטיזם הרוכבים על אופניים לזוג יחד עם רוכב קדמי קבוע מפתחים אתו קשר אישי מתמשך.

#### 7.2.2 סוגי האופניים והתאמתם לאוכלוסיות שונות

א. **אופניים רגילים:** בחינוך המיוחד משתמשים באופניים רגילים לאוכלוסיות בעלות יכולות גבוהות, כגון ילדים בעלי פיגור קל, ילדים בעלי בעיות בתקשורת, נפגעי נפש ונוער בסיכון המסוגלים לתפעל אופניים ולשלוט בהם באופן עצמאי.

ב. **אופני טנדם (אופניים לזוג):** אופני הטנדם הם אופניים בעלי שני גלגלים ושני מושבים זה אחר זה. הרוכב הקדמי הוא "הנווט" והשולט על האופניים, והרוכב האחורי הוא "המנוע" ואינו שולט כלל על היגוי האופניים ועל ותפעולם. שני הרוכבים מדושים סימולטאנית בעזרת מערכת כוח משותפת. אופני הטנדם מאפשרים לאנשים בעלי מגבלה פיזית או מנטלית – בעלי לקות ראייה ועיוורון, בעלי שיתוק מוחין קל (היכולים לפדל ברגליים אך מתקשים בשיווי משקל ובקואורדינציה), בעלי רגליים חלשות הסובלים ממחלות שונות כגון פוליו, טרשת נפוצה ועוד, בעלי פיגור, אוטיזם או הפרעה נפשית אשר נתמכים על ידי רכיבה בזוג עם שותף חברתי ורגשי – לרכוב על אופניים בעזרת אדם נוסף.

ג. **אופני יד:** אופני יד הם אופניים לרוכב בודד בעלי שלושה גלגלים ומבנה צמוד לקרקע אשר מערכת הכוח שלו מופעלת על ידי דוושות המופעלות באמצעות הידיים. אופני היד מיועדים לאנשים בעלי מוגבלות פיזית בפלג הגוף התחתון היכולים לפדל באמצעות ידיהם: לאנשים קטועי רגליים, למשותקים ולחולי פוליו ושיתוק מוחין.

ד. **תלת-אופן:** אלה הם אופניים בעלי שלושה גלגלים, בעלי מבנה הדומה לאופניים רגילים, המונעים על ידי דיווש באמצעות הרגליים. על תלת-אופן יכולים לרכוב אנשים בעלי מגבלה פיזית קלה ברגליים או אנשים בעלי מגבלה מנטלית כגון בעלי אוטיזם היכולים לפדל ולשלוט בעצמם על האופניים.

ה. חלוקה של אוכלוסיות וגילאים לפי סוגי האופניים

סוגי האופניים ותיאור הפעילות	האוכלוסייה
רכיבה על תלת-אופן ועל אופני טנדם	אוטיסטים (מגיל 3 ומעלה)
רכיבה על תלת-אופן ועל אופני טנדם עם רוכב קדמי מנוסה	בעלי פיגור (מגיל 3 ומעלה)
רכיבה על אופני יד, על תלת-אופן ועל אופני טנדם בהתאם לרמת הרכיבה	בעלי שיתוק מוחין (מגיל 3 ומעלה)
רכיבה על אופני טנדם עם רוכב קדמי מנוסה	בעלי לקות ראייה (מגיל 3 ומעלה)
רכיבה על אופני טנדם עם רוכב קדמי מנוסה או על אופני יד	בעלי פוליו (מגיל 3 ומעלה)
רכיבה על אופניים רגילים, על אופני טנדם או על תלת-אופן	בעלי לקות למידה (מגיל 3 ומעלה)
רכיבה על אופני יד ועל תלת-אופן	בעלי נכות בגפיים (מגיל 3 ומעלה)
רכיבה על אופני טנדם עם רוכב קדמי מנוסה או על אופניים רגילים	פגועי נפש (מגיל 10 ומעלה)
רכיבה על אופני טנדם ועל אופניים רגילים	נוער בסיכון (מגיל 10 ומעלה)

7.2.3 המדריכים והמלווים

א. **מדריך אופניים:** מי שהוסמך על ידי בית הספר למאמנים במכון וינגייט או על ידי מוסד אחר המשמש מכללה של משרד החינוך ואשר הוסמך להכשיר מדריכים לרכיבה על אופניים ובוגריו נושאים תעודה בתוקף המעידה על דבר הסמכתם.\*

\* חוק הספורט מחייב תעודת מדריך למי שמוביל קבוצת אופניים. יחד עם זאת, אם גיל החניכים הוא מעל 16, והפעילות אינה תחרותית, המדריך אינו חייב בתעודה.

- ב. **עוזר מדריך:** בגיר בעל ידע טכני ובעל ניסיון ברכיבה על אופניים ואשר אושר על ידי מדריך אופניים מוסמך לשמש מדריך עוזר.
- ג. **אחראי פעילות:** מורה או איש סגל הוראה שמונה על ידי מנהל המוסד החינוכי לנהל את הפעילות
- ד. **מלווה:** מורה, הורה או בגיר אחר המיומן ברכיבה על אופניים, שתפקידו להשגיח על התלמידים הנוטלים חלק בפעילות ואשר מונה לתפקידו כמלווה על ידי אחראי הפעילות.

#### 7.2.4 סיכונים כלליים בפעילות רכיבה לאוכלוסייה בעלת צרכים מיוחדים

- א. הרכיבה על אופניים כשלעצמה היא פעילות המתבצעת על כלי רכב המפריד בין האדם לקרקע ובדרך כלל נע במהירויות לא טבעיות, ולכן היא כרוכה בסיכונים של איבוד שליטה, נפילה, התנגשות וכדומה.
- ב. בעבודה עם אוכלוסיות מיוחדות מתווסף מרכיב סיכון נוסף לגורם האנושי ולשיקול הדעת של הרוכב בזמן פעילות אשר קשה לאמוד אותו ולצפותו מראש, במיוחד לאור העובדה שמגוון המגבלות והמאפיינים משתנים מאדם לאדם. לדוגמה: נער בעל פיגור קשה שהתקדם ועבר לרכוב על תלת-אופן שולט לבדו בכלי, ועלול, בשיקול דעת מוטעה, לבחור נתיב המסכן אותו; רוכב בעל שיתוק מוחין שהשרירים שלו מוקשים עלול לאבד לפתע את השליטה על האופניים.
- ג. לאוכלוסייה בעלת צרכים מיוחדים יש לעתים צירוף של כמה הפרעות או ליקויים התנהגותיים בלתי צפויים – לעתים גם לא מוכרים – העלולים לגרום להתנהגות מסוכנת שתוביל לאיבוד שליטה ולתאונה. לדוגמה: אצל חלק מאוכלוסיית האוטיסטים יש הופעה של התקפים אפילפטיים לא סדירים שאי אפשר לצפות אותם מראש העלולים להוביל לתאונה קשה בעת רכיבה על אופניים.

#### 7.2.5 תהליך הערכת סיכונים לקראת תכנון הפעילות

- א. **איסוף מידע ותכנון הפעילות:** על המדריך לקבל מידע מקדים ממזמין הפעילות על אופי האוכלוסייה ועל מגבלותיה ובהתאם לכך לתכנן את הפעילות תוך התייחסות לסוגי הלקויות ולמגבלות של הקבוצה.

ב. **הכנת הציוד והאופניים לקראת הפעילות:** על המדריך להכין ולבדוק את תקינות האופניים, לפסול ציוד לא תקין ולהתאים את הציוד ואת האופניים לסוג האוכלוסייה המתוכננת. על המדריך לדעת להתאים לכל רוכב את האופניים האופטימליים עבור מידותיו ויכולותיו הפיזיות והמנטליות.

### ג. **תכנון מסלול**

1) על המדריך לחשוב על תכנון מסלול שיתאים בדרגת הקושי ליכולת הרכיבה וההתמצאות בשטח של הרוכבים. מומלץ לבנות את דרגת הקושי הפיזית והמנטלית בהדרגה מפעילות לפעילות.

2) על המדריך, על פי שיקול דעתו, לדאוג שיהיו מלווים בהתאם למספר התלמידים וליכולותיהם (למשל, מלווה לכל תלמיד על אופני טנדם, מלווה לכל 2 תלמידים על אופני יד).

3) על המדריך לקבוע בעלי תפקידים בקבוצה, וביניהם מובילים, מאספים ומלווים.

4) על המדריך לקבוע נקודות עצירה ומנוחה.

5) אפשר לפצל רוכבים במהלך הפעילות לפי יכולת הרכיבה כל עוד יש למדריך שליטה על הרוכבים ויש לו אפשרות להגיע ולהגיש עזרה (טכנית או רפואית).

6) על המדריך להתייחס למזג האוויר ולתנאים בשטח, כגון יום חם במיוחד או שבילים חלקים אחרי הגשם. הרכיבה אסורה במזג אוויר קיצוני כמו חמסין כבד, שלג, גשם ורוח חזקה.

7) רכיבה בלילה מחייבת היערכות מיוחדת הכוללת שימוש באפודות זוהרות, פנסי סימון ואזהרה ובחירת נתיבים מוארים ובטוחים.

8) המדריך ייתן את דעתו לנקודות כגון חציית כביש ומסילת ברזל, רכיבה על דרך עפר או על דרך משובשת, ירידות תלולות, מפגשים עם משתמשי שביל אחרים ורכיבה לאורך מקור מים ולידו. כל אלה דורשים היערכות מוקדמת והתייחסות נקודתית במהלך הרכיבה.

9) טופס עזר לניהול סיכונים ודוגמה לשימוש בטופס מובאים בנספחים ב-7.2.9 להלן.

#### 7.2.6 הכנת הציוד והתלמידים לקראת הפעילות

- א. **אופניים:** לפני כל פעילות באחריות המדריך לבדוק את תקינותם הכללית של האופניים (אוויר, בלמים, צמיגים תקינים, חיבורי גלגל והילוכים). על המדריך לדאוג שהאופניים היוצאים לפעילות יהיו תקינים ושמשים. עליו לפסול ציוד לא תקין ובטיחותי, כגון קסדות וצמיגים פגומים ולא תקינים, ולדאוג להחלפת חלקים פגומים באופניים.
- ב. **התלמידים:** על המדריך לתדרך את מזמיני הפעילות מראש על אופי הפעילות ולדרוש מהתלמידים לבוא לבושים בהתאם: בבגדים נוחים ובנעליים סגורות (עדיף נעלי ספורט).
- ג. **תקשורת:** על כל מלווה או בגיר להצטייד במכשיר טלפון נייד למקרה של צורך בעזרה ובמספרי הטלפון של המדריך ושל אחראי הפעילות.
- ד. **תיק עזרה ראשונה:** בכל פעילות אופניים חייב להימצא בידי המדריך תיק עזרה ראשונה ובו גם מספרי חירום לעת הצורך.

#### 7.2.7 תדריך בטיחות

לפני היציאה לרכיבה יקיים המדריך תדריך בטיחות וישתתפו בו האחראי על הפעילות, המלווים, המורים, סגל הרפואה והתלמידים.

#### 7.2.8 כללי בטיחות למשתתפים לקראת יציאה לרכיבה

- א. **כללי**
  - 1) אין לרכוב ללא קסדה.
  - 2) יש להצטייד במים לפי מפתח מזערי של 1.5 ליטרים מים לכל שעת רכיבה. המים יינשאו בתרמיל על גבו של כל רוכב או במנשא המותקן על שלדת האופניים.
  - 3) אין לחרוג ממסלול הרכיבה.
  - 4) רוכב שאינו יכול להמשיך לרכוב יודיע על כך למדריך וימתין בצד הדרך עד לבואו.

- 5) בכל זוג אופניים חייב להימצא מכשיר טלפון נייד.
- 6) יוגדר מוביל ומאסף לפעילות, והם יוצגו בפני התלמידים כנושאי תפקיד זה וימסרו למשתתפים את מספרי הטלפון שלהם.
- 7) יש לתת מספר לכל משתתף לפי סוג האופניים והתפקיד.
- 8) אסור לעבור את המוביל בכל מקרה ובכל מצב.
- 9) בכל עת יהיה קשר בין המדריך המוביל לבין המאסף.

#### ב. מדרונות ותנאי דרך קשים

- 1) הרכיבה בירידות תלולות או מתמשכות תיעשה תוך שמירה על מרווחים גדולים. רוכבים פחות מיומנים ירדו את הירידה התלולה או המתמשכת ברגל.
- 2) בירידה תלולה יהיה המדריך הראשון שירד, והוא ימתין בתחתית המדרון לכל שאר הרוכבים תוך שהוא משגיח על פעילותם.
- 3) במקרה של תנאי דרך קשים רצוי לרדת מהאופניים ולהוביל אותם כהולכי רגל במידת האפשר או להמשיך ברכיבה איטית בקצב הליכה במקרה של חוסר יכולת ללכת.

#### ג. משמעת בעת הרכיבה

- 1) התלמידים ירכבו זה אחר זה, כל אחד במסלולו.
- 2) הרוכבים ישמרו מרחק של 4 מטרים לפחות זה מזה תוך שמירה על קשר עין בין רוכב לרוכב ובין זוגות הרוכבים.
- 3) רוכב הרוצה לעקוף רוכב אחר יכריז בקול רם "עוקף מימין!" או "עוקף משמאל!" או "עוקף ביניכם!"

#### ד. תנועה על כביש

- 1) בעת הרכיבה על כביש יש לרכוב על פי כללי התחבורה בצד ימין ובצמוד למדרכה.
- 2) אין לעקוף כלי רכב בזמן הרכיבה.
- 3) הרכיבה תיעשה בכפיפות לכל דיני התעבורה.

4) אם מתקיימת פעילות על כביש סואן או ראשי שאין בו מסלול אופניים מסודר, יש להכין רכב ליווי בעל אורות מהבהבים שישמש מאסף ובחלקו האחורי שלט "זהירות, רוכבי אופניים!".

ה. תנועה על דרכי עפר בשטח

- 1) יש לפרט את המסלול ואת נקודות התורפה המסוכנות שיש לאורכו.
- 2) בהגעה לנקודות מסוכנות במיוחד יעצור המדריך וייתן הנחיות מיוחדות למעבר בטוח.

7.2.9 נספחים

נספח א טופס ניהול סיכונים – רכיבה על אופניים לאוכלוסייה בעלת צרכים מיוחדים

הערכת הסיכונים	גורם הסיכון	הערכת הסיכון (קל, בינוני, חמור)	הדרכים להפחתת הסיכון	הערכת הסיכונים המשפיעים
				המשתתפים (סוגי מגבלות, ניסיון קודם...)
				סביבת הפעילות (תנאי השטח, גורמים מפריעים...)
				אופי הפעילות
				התנועה (דרכי ההגעה למקום, התנועה בשטח...)
				מזג האוויר
				הציוד
				מצבי חירום



נספח ב דוגמה לשימוש בטופס ניהול סיכונים – רכיבה על אופניים לאוכלוסייה בעלת צרכים מיוחדים (טיול פסח, 2007)

הערכה מחודשת של הסיכון	הדרכים להפחתת הסיכון	הערכת הסיכון (קל, בינוני, חמור)	גורם הסיכון	הערכת סיכונים הגורמים המשפיעים
קל	חניה והתארגנות במקום הרחוק ככל האפשר מתנועת הרכבים של אזור התחנה; הצבת מתנדב או איש צוות להכוונת רכבים למקום התארגנות בטוח	חמור	התארגנות הרוכבים באזור תחנת דלק החשוף לרכבים נוספים	כללי
קל	מלווה על אופניים רגילים לצד כל רוכב + רכב ליווי עם שלטי אזהרה לקבוצת רוכבים	חמור	חשיפה לתנועת מכוניות מרובה בכבישים בזמן החג	רוכבי אופני יד
קל	רכיבה עורפית של כל הרוכבים, שמירה על מרחק וליווי צמוד של רוכב על אופניים רגילים בצד הפנימי של הכביש	חמור	רכיבה על כביש ללא שוליים	
קל	הקפדה על צמצום פערים בין הרוכבים; המתנה בצמתים וליווי צמוד של רכב ליווי	חמור	חשיפה לתנועת כלי רכב עקב פתיחת מרחקים	
קל	בדיקה מסודרת של המסלול טרם היציאה לרכיבה	בינוני	איבוד מסלול וקושי בניווט בדרך אל חרבת מדרס	

הערכת סיכונים הגורמים המשפיעים	גורם הסיכון	הערכת הסיכון (קל, בינוני, חמור)	הזרכים להפחתת הסיכון	הערכת מחודשת של הסיכון
	איבוד שליטה בירידות	בינוני	תדרוך מסודר לפני תחילת הרכיבה על הירידות הצפויים ובדיקת הבלמים	קל
	חוסר ניסיון של רוכבים חדשים במסלולים ארוכים מחוץ לפארק	בינוני	תדריך מסודר של המדריך לכל רוכב חדש בדבר המסלול והתאמתו ליכולותיו	קל
	חציית כביש סואן בפנייה שמאלה לחרבת מדרס	חמור	חציית כביש מאורגנת עם אנשים שיעצרו את התנועה	קל
<b>רוכבי טנדם</b>	איבוד דרך של רוכבים בתוך קבוצה גדולה	בינוני	תדרוך מסודר לפני יציאה וקביעת מספר לכל רוכב; בדיקת נוכחות מדי עצירה בצמתים	קל
	איבוד השליטה בירידות	בינוני	תדרוך על תוואי השטח לפני הרכיבה ובדיקת הבלמים ותקינות האופניים לפני התחלת הרכיבה	קל
	רכיבה על כביש עמוס ללא שוליים	חמור	הקפדה על רכיבה בסדר עורפי ככל האפשר ורכב ליווי צמוד בעל שליטה אזהרה	קל
	חציית כביש באזור הכניסה לשביל ישראל	חמור	חציית כביש מאורגנת בסיוע אנשים שיעצרו את התנועה	קל

הערכה מחודשת של הסיכון	הדרכים להפחתת הסיכון	הערכת הסיכון (קל, בינוני, חמור)	גורם הסיכון	הערכת סיכונים הגורמים המשפיעים
קל	תדרוך הרוכבים להביא עמם די מי שתייה ותדרוך המלווים להביא מכלים נוספים	חמור	התייבשות עקב שרב	מזג אוויר
קל	תדרוך המדריכים לדאוג לפני יציאה שהכלים היוצאים לטיול תקינים ולהשבית כלים הנראים כמסכנים את הרוכב בזמן הרכיבה	חמור	איבוד השליטה על כלי אופניים לא תקין	ציוד

## 8. תחרויות רכיבה על אופני הרים

### 8.1 רקע

תחרויות רכיבה על אופני הרים הן חדשות יחסית במערכת החינוך, ולכן חשוב ביותר להנחות את העוסקים בהן להקפיד על כללי הבטיחות.

### 8.2 הגדרת מדריך רכיבה

מדריך רכיבה הוא "מדריך" או "מאמן" לרכיבה על אופני הרים על-פי חוק הספורט.

### 8.3 טבלת היערכות

טבלה זו מיועדת לסייע לאחראי על הפעילות להתכונן בשיטתיות לפעילות החוץ-בית ספרית המתוכננת. כדי להשלים את ההתכוננות לפעילות יש לקרוא היטב את הטבלה יחד עם ההנחיות הספציפיות המפורטות אחריה.

מס'	הנושאים לבדיקה
1.	<p><b>תיק פעילות חוץ-בית-ספרית לתחרויות רכיבה על אופני הרים</b>  הפעילות החוץ-בית-ספרית תיערך על פי המפורט בתיק פעילות הכולל לפחות את אלה:</p> <p>א. תיאור הפעילות ומטרתה  ב. תדריכים כתובים לסגל, למלווים, למדריכים ולבעלי תפקידים אחרים הכוללים דרישות בטיחות ספציפיות  ג. תדריכים כתובים לתלמידים  ד. דרכי תקשורת ודיווח  ה. ריכוז האישורים המחייבים  ו. רשימות מסווגות של המשתתפים (תלמידים, מורים, מדריכים, מלווים אחרים, מלווים רפואיים)  ז. הוראות היערכות למצבי חירום, לעזרה ראשונה ולפינוי (ובכלל זה מספרי טלפון לשעת חירום).</p>
2.	<p><b>אישורים</b></p> <p>א. הפעילות תתואם עם הלשכה לתיאום טיולים ותותנה בקבלת אישור כנדרש.  ב. בנוסף יש לתאם את הפעילות עם הגורמים הרלוונטיים באזור המסלול – קב"ט הרשות המקומית וקב"ט המחוז של משרד החינוך – ולפעול על פי הנחיות האישור הביטחוני.  ג. בתחרויות רכיבה על אופני הרים מחוץ לתחום היישוב נדרש לידע לפחות חודש מראש את קב"ט הרשות המקומית שבתחום שיפוטה הפעילות מתבצעת על פרטי הפעילות (המועד, המקום, השעות, המסלול, מסי' המשתתפים המתוכנן וכו') ולפעול בהתאם להוראות, ובכלל זה קביעת סדרנים ומאבטחים.  ד. השתתפותו של תלמיד בפעילות מותנית בהמצאת אישור בכתב של הוריו או של האפוטרופוס שלו. האישור יכול:  <ul style="list-style-type: none"> <li>▪ הסכמה להשתתפות התלמיד בפעילות המתוכננת;</li> <li>▪ אישור כי מצב בריאותו תקין ומאפשר את השתתפותו בפעילות;</li> <li>▪ אישור כי התלמיד יודע לרכוב על אופניים;</li> <li>▪ הצהרה כי האופניים תקינים (במקרה שבו האופניים בבעלות התלמיד).</li> </ul> </p>
3.	<p><b>התלמידים המשתתפים</b>  בתחרויות רכיבה על אופני הרים רשאים להשתתף תלמידים מכיתה ז' ומעלה המיומנים ברכיבה על אופני הרים.</p>
4.	<p><b>חלוקה לזוגות</b></p> <p>א. לפני היציאה לפעילות יחולקו התלמידים לזוגות, ובני הזוג יונחו לשמור על קשר עין קבוע ביניהם ולשמור זה על זה לאורך כל הפעילות ועד לחזרה למוסד החינוכי או עד לפיזור לבתי התלמידים.  ב. בפעילות התחרותית לא תכלול האחריות לבן הזוג את שלב התחרות.</p>
5.	<p><b>מסירת מידע בכתב ותדריכים</b></p> <p>א. יש למסור לסגל תדריכים בכתב.  ב. יש לערוך לסגל תדריכים לפני היציאה לפעילות ובמהלכה.  ג. יש להעביר תדריכים לתלמידים לפני היציאה לפעילות, לפני העלייה על רכב ההסעה ולפני הירידה ממנו.  ד. לפני תחילת הפעילות יקיים האחראי על התחרות מטעם משרד החינוך תדריך בטיחות וישתתפו בו המלווים, המורים, סגל הרפואה והתלמידים. <b>תלמיד שלא נכח בתדריך לא יורשה להשתתף בפעילות.</b>  ה. בתדריך תימסר לתלמידים תמצית המידע הבטיחותי.</p>

מס'	הנושאים לבדיקה
6.	<b>המלווים והמדריכים</b> ראה פירוט להלן.
7.	<b>בטיחות בנסיעה ברכב</b> א. יש לתדרך את התלמידים בהנחיות ההתנהגות המחייבות. ב. יש לתדרך את הנהגים בנוגע לציר התנועה ולמקומות העצירה. ג. יש לוודא את נוכחות המלווים בכל רכב (בקדמת הרכב ומאחור). ד. יש לוודא חגירת חגורות בטיחות במהלך הנסיעה.
8.	<b>מלווים רפואיים, עזרה ראשונה והצלה</b> ראה הנחיות להלן.
9.	<b>אירועים חריגים</b> ראה הנחיות להלן.

## 8.4 הנחיות מפורטות

### א. כללי

- 1) רשאים להשתתף בתחרויות רכיבה על אופני הרים תלמידים מכיתה ז' ואילך המיומנים ברכיבה על אופני הרים.
- 2) כל משתתף חייב להביא אישור בכתב מההורים על הסכמתם להשתתפות ילדם בתחרויות.
- 3) את תחרויות הרכיבה על אופני הרים אפשר לבצע בפארקים, בגנים ציבוריים ובטבע. האתר והמסלול יאושרו על ידי קב"ט הרשות המקומית.
- 4) אורך המסלול ודרגת קושיו נקבעים על ידי המארגנים בהתייחס לגיל הרוכבים ולאופי השטח.
- 5) יש להוביל את האופניים לאזור הכינוס בהסעה מאורגנת (אין לרכוב על האופניים מבית הספר לאזור הכינוס).
- 6) האופניים יהיו תקינים. על המורה לחינוך גופני לוודא את תקינות הבלמים ואת יציבות המושב והכידון.
- 7) אין לבצע תחרות בתנאי מזג אוויר קשים כגון עומס חום כבד, גשם שוטף או רוחות חזקות וסוערות, וכן במסלול חלק ובוצי.

### ב. מסירת הודעה לקב"ט הרשות

- 1) כל גורם המבצע תחרות רכיבה על אופני הרים מחוץ לתחום היישוב חייב ליידע, לפחות חודש מראש, את קב"ט הרשות המקומית שבתחום שיפוטה הפעילות מתבצעת על פרטי

הפעילות (המועד, המקום, השעות, המסלול, מס' המשתתפים המתוכנן וכו') ולפעול בהתאם להוראות, ובכלל זה קביעת סדרנים ומאבטחים.

(2) כמו כן יש לפעול על פי הוראות הבטיחות בפעילות חוץ-בית-ספרית המובאות בחוזר זה.

#### ג. ארגון והדרכה

(1) רשאים לארגן תחרויות רכיבה על אופני הרים או להדריך בהן רק מורים לחינוך גופני או מי שבידם תעודת "מדריך"/"מאמן" לתחום זה והמלווים במורה לחינוך גופני.

(2) על מארגן התחרות להיות בקיא במסלול הנסיעה ובתנאי הדרך (עליו לבדוק זאת אישית לפני כל תחרות), להכיר מכשולים אפשריים ולוודא שמסלול התחרות עביר לרכיבה ומתאים מבחינה בטיחותית.

#### ד. זמן הפעילות

תחרויות הרכיבה על אופני הרים תתבצענה רק בשעות היום, ותסתיימנה שעתים לפני רדת החשכה לכל המאוחר.

#### ה. המלווים

(1) בכל תחרות רכיבה על אופני הרים יהיה מורה מלווה אחד לפחות לכל קבוצה המונה עד 20 משתתפים ומלווה נוסף לכל 20 משתתפים נוספים או פחות מ-20 משתתפים נוספים.

(2) תפקיד המורה המלווה הוא להיות אחראי על הגעת התלמידים לאזור הזינוק ולוודא שכל התלמידים חזרו לנקודת הסיום.

(3) על המורה המלווה להודיע לאחראי במקום על הגעתם של התלמידים ועל עזיבתם את שטח התחרות בסיומה.

(4) המורה המלווה אחראי לסדר, למשמעת ולהתנהגות של תלמידיו במקום.

#### ו. מלווים רפואיים והגשת עזרה ראשונה

(1) לכל תחרות רכיבה על אופני הרים המונה עד 400 משתתפים יצורפו אמבולנס וחובש.

(2) לתחרות שמשתתפים בה מעל 400 רוכבים יצורפו אמבולנס, רופא וחובש.

(3) בכל תחרות יהיה מוקד שליטה. במוקד יהיה רכב עם מכשיר טלפוני/ אלחוטי כל הזמן.

(4) בכל תחרות יהיו טרקטורון פינוי וחובש.

### ז. הכנות מקדימות לתחרות רכיבה על אופני הרים

(1) יש לקבוע מראש את שטח הכינוס ואת מקום חניית כלי הרכב, השירותים, נקודת המים בשטח הכינוס, רכב הפינוי והעזרה הראשונה, וכן את מקום הצוות המארגן.

(2) בתחרות רכיבה על אופני הרים שמשותפים בה למעלה מ-100 תלמידים יש להיערך בשטח הכינוס עם מערכת הגברה וכריזה ולהצטייד באמצעי קול ניידים למקרה הצורך.

### (3) המסלול

(א) יש לקבוע את המסלול של תחרות הרכיבה הרחק ככל האפשר מאתרים ומאזורים מסוכנים, כגון כבישים, מסילות ברזל, בורות, מחצבות, מצוקים וכו'. המסלול חייב להיות ברור ומסומן היטב, ללא אפשרות של סטייה ממנו.

(ב) בכל קביעת מסלול לתחרות הרכיבה יש לאתר נקודות שעלולות להיות מסוכנות ולסמנן בסרטי סימון ובחצים ברורים. בנוסף יש להציב בנקודות אלה עוזרי שופטים (מרשלים) שיהיו מצוידים במכשירי קשר ובמשרוקיות וילבשו אפוד זוהר כדי שהרוכבים יראו אותם בצורה ברורה.

(ג) אין לרכוב בשום מקרה על שבילים שהמרחק ביניהם ובין שפת תהום או קניון הוא פחות מ-2.5 מ'.

(ד) קווי הזינוק והסיום של התחרות יהיו במישור או בעלייה.

(ה) רוחב אזור הזינוק יהיה 6 מ' לפחות. אורך אזור הזינוק יהיה 30 מ' לפחות לפני קו הזינוק ולפחות 100 מ' אחרי הקו (לכיוון הרכיבה).

(ו) רוחב אזור הסיום יהיה 4 מ' לפחות. אורך אזור הסיום יהיה 50 מ' לפחות לפני קו הסיום ו-20 מ' לפחות מעבר לקו הסיום.

(4) יש לרשום את היוצאים לתחרות הרכיבה ולוודא שכל המשתתפים הגיעו לנקודת הסיום.

- (5) המשתתפים יחבשו קסדת מגן, ינעלו נעלי ספורט וילבשו כפפות רכיבה.
- (6) כל משתתף יצטייד בבקבוק מים אישי. יש לדאוג שהמשתתפים ישתו לפני תחילתה של הפעילות, במהלכה ובסיומה.
- (7) יש לקבוע מראש את סדר הגשת העזרה הראשונה למשתתפים וכן את הסדרים ואת האמצעים לפינוי במקרה שיהיה צורך בכך.
- (8) לפני כל תחרות רכיבה על אופני הרים יתדרך האחראי על התחרות מטעם משרד החינוך את המשתתפים ישירות. **תלמידים שלא ישתתפו בתדריך לא יורשו להשתתף בתחרות.**

#### להלן ההדגשים העיקריים בתדריך:

- (א) אזור התחרות, גבולות הגזרה, אתרי הזיהוי העיקריים ואתרים מסוכנים
- (ב) נוהל היציאה והסיום, מקום היציאה והסיום, חובת המשתתפים ברישום פרטיהם לפני היציאה ולאחר הסיום
- (ג) נוהל ההתנהגות במצבים שונים של היפגעות ומצוקה
- (ד) סדרי הגשת עזרה ראשונה בשעת הצורך
- (ה) חובתו של כל משתתף להגיש עזרה לחברו הנמצא במצוקה
- (ו) ציון הנקודות או האזורים שבהם יימצאו ממלאי התפקידים וצוותי החילוץ והפינוי.
- (ז) נוסף לאמור לעיל יש לתדרך בנפרד את המבוגרים ממלאי התפקידים השונים בכל הנוגע למשימותיהם.
- ח. **איחור בהגעה לנקודת הסיום בתחרות רכיבה על אופני הרים**
- להלן הפעילות הנדרשת כאשר משתתף או משתתפים אינם מגיעים לנקודת הסיום 30 דקות לאחר המועד האחרון שנקבע לכך:
- (1) יש לברר את שם הנעדר ואת המוסד שהוא לומד בו.
- (2) יש לבדוק עם משתתפים אחרים אם ראו את הנעדר, ואם כן, את המקום ואת הזמן שבהם הם ראו אותו.



- (3) יש לשלוח כלי רכב לצירים הראשיים סביב מסלול התחרות.
- (4) יש לשלוח חוליות בנות 3-4 אנשים לחיפוש בציר התחרות ובצירים הקרובים אליו. כל חוליה תצויד בטלפון נייד/ במכשיר קשר ותקבע שעת סיום לחיפוש.
- (5) יש לקבוע נוהל להתקשרות עם החוליות המחפשות לשם הודעה על מציאת הנעדר.
- (6) מגיש עזרה ראשונה/חובש יימצא במקום מוגדר וידוע לצוותי החיפוש ויהיה מצויד בטלפון, בערכת עזרה ראשונה ובמים.
- (7) אם לא נמצא הנעדר לאחר זמן סביר יש להודיע על כך לתחנת המשטרה ולכל הרשויות הנוגעות בדבר.
- (8) אם הנעדר נמצא פצוע, ללא יכולת תנועה, אין להזיזו ללא אישור הצוות הרפואי.

## 9. רכיבה על בעלי חיים

### 9.1 טבלת היערכות

טבלה זו מיועדת לסייע לאחראי על הפעילות להתכונן בשיטתיות לפעילות החוץ-בית-ספרית המתוכננת. כדי להשלים את ההתכוננות לפעילות יש לקרוא היטב את הטבלה, יחד עם ההנחיות הספציפיות המפורטות אחריה.

מס'	הנושאים לבדיקה
1.	<b>תיק פעילות חוץ-בית-ספרית לרכיבה על בעלי חיים</b> הפעילות החוץ-בית-ספרית תיערך על פי המפורט בתיק הפעילות שיכלול לפחות את אלה: א. תיאור הפעילות ומטרתה ב. תדריכים כתובים לסגל, למלווים, למדריכים ולבעלי תפקידים אחרים הכוללים דרישות בטיחות ספציפיות ג. תדריכים כתובים לתלמידים ד. דרכי תקשורת ודיווח ה. ריכוז האישורים המחייבים ו. רשימה מסווגת של המשתתפים (תלמידים, מורים, מדריכים, מלווים אחרים, מלווים רפואיים) ז. הוראות היערכות למצבי חירום, לעזרה ראשונה ולפינוי (ובכלל זה מספרי טלפון לשעת חירום).
2.	<b>אישורים</b> א. הפעילות תתואם עם הלשכה לתיאום טיולים ותותנה בקבלת אישור כנדרש. ב. רכיבה על סוסים מחוץ לחווה מחייבת קבלת אישור מיוחד מטעם הממונה הארצי על הבטיחות (קבוצות מיומנות בלבד). ג. נדרשת תעודה תקפה מהוטרנר של הרשות המקומית המצהירה כי כל בעלי החיים באתר בריאים. ד. השתתפותו של תלמיד בפעילות מותנית בהמצאת אישור כתוב של הוריו או של האפוטרופוס שלו. האישור יכלול הסכמה להשתתפות התלמיד בפעילות המתוכננת וכן הצהרה כי מצב בריאותו תקין ומאפשר את השתתפותו בפעילות. ה. נדרש לבדוק שבידי בעל האתר יש רישיון עסק.
3.	<b>ביטוח תקף</b> א. המפעיל/הבעלים של הפעילות יחזיק בפוליסה צד ג' המכסה את אחריותו בגין פעילותו כנגד תביעת גוף או רכוש של צד שלישי בהיקף של לא פחות משני מיליון וחצי דולר. ב. הפוליסה תכלול אחריות מקצועית. ג. הפוליסה תכלול הרחבה לפעילות ספורט אתגרי (במידת הצורך) והרחבה לאחריות של קבלני משנה וכל מי שפועל מטעמם.
4.	<b>התלמידים המשתתפים</b> השתתפות תלמידים ברכיבה תותאם לגילם, לסוג בעל החיים ולמקום שבו הרכיבה מתקיימת.

מס'	הנושאים לבדיקה
5.	<b>חלוקה לזוגות</b> יש לבסס את ההשגחה על המדריכים ועל הסגל. יחד עם זאת יחולקו התלמידים במידת האפשר לזוגות, ובני הזוג יונחו לשמור על קשר עין קבוע ביניהם ולשמור זה על זה לאורך כל הפעילות ועד לחזרה למוסד החינוכי או עד לפיזור לבתי התלמידים.
6.	<b>מסירת מידע בכתב ותדריכים</b> א. יש למסור לסגל תדריכים כתובים. ב. יש לערוך לסגל תדריכים לפני היציאה לפעילות ובמהלכה. ג. יש להעביר לתלמידים תדריכים לפני היציאה לפעילות, לפני העלייה על רכב ההסעה ולפני הירידה ממנו. ד. יש לערוך לתלמידים תדריך לפני תחילת הפעילות ולמסור להם את תמצית המידע הבטיחותי בכתב. ה. התדריך לתלמידים יועבר על ידי המדריך הראשי של הפעילות.
7.	<b>המלווים והמדריכים</b> א. <b>המלווים</b> מספר המלווים ומאפייניהם יהיה בהתאם לאישור הביטחוני שניתן למוסד החינוך מטעם הלשכה לתיאום טיולים. המלווים של כל קבוצה יקיימו מפקדי זוגות ומפקדים על פי שמות במועדים אלה לפחות: <ul style="list-style-type: none"> <li>• לפני היציאה לפעילות, בתוך רכב ההסעה</li> <li>• לאחר כל הפסקה במהלך הנסיעה או התנועה</li> <li>• עם ההגעה למקום הפעילות ולפני תחילתה</li> <li>• בסיום הפעילות.</li> </ul> ב. <b>המדריכים</b> <ul style="list-style-type: none"> <li>• <b>הסמכה</b>: מדריכי הרכיבה על סוסים יהיו מדריכים שהוסמכו לכך בבית ספר לרכיבה שאושר בידי מינהל הספורט ויישאו תעודה המעידה על כך (על פי חוק הספורט).</li> <li>• מוליכי בעלי החיים יהיו אנשים מעל גיל 16 שעברו הכשרה בידי מדריך מוסמך המותאמת לאותו סוג בעל חיים שהרכיבה מתבצעת עליו.</li> </ul>
8.	<b>בטיחות בנסיעה ברכב</b> א. יש לתדרך את התלמידים בהנחיות ההתנהגות המחייבות. ב. יש לתדרך את הנהגים בנוגע לציר התנועה ולמקומות העצירה. ג. יש לוודא את נוכחות המלווים בכל רכב (בקדמת הרכב ומאחור). ד. יש לוודא חגירת חגורות בטיחות במהלך הנסיעה.
9.	<b>עזרה ראשונה והצלה</b> הליווי הרפואי יהיה בהתאם לאישור הביטחוני שניתן למוסד החינוך על ידי הלשכה לתיאום טיולים של משרד החינוך.
10.	<b>אירועים חריגים</b> א. יש לעצור את הפעילות ולוודא שאנשים נוספים אינם עלולים להיפגע. ב. על כל אירוע ביטחוני או בטיחותי ועל כל אירוע שנעשה בו פינוי רפואי לבית חולים יועבר דיווח מיידי למנהל מוסד החינוך.

## 9.2 הנחיות מפורטות

### 9.2.1 רקע

במסגרת הפעילויות שמוסדות החינוך מקיימים לתלמידיהם מתקיימת לעתים פעילות רכיבה על בעלי חיים. המטרה העיקרית של פעילות זו היא לגוון את הפעילויות ולהציע ולפתוח תחום התנסות נוסף למטיילים. מטרות נוספות הן הכרת בעל החיים, לימוד מיומנות השליטה עליו ופיתוח היכולת לנוע בדרכים ובאזורים הקשים לתנועה רגלית. כיום פועלות בארץ חברות המתמחות בטיולים רכובים על בעלי חיים, ובעיקר על חמורים ועל גמלים.

### 9.2.2 דרישות כלליות

- א. אפשר לקיים טיולי רכיבה על גמלים, על חמורים ועל אלפקות בלבד.
- ב. במצב הרגיל רכיבה על סוסים מותרת רק בתוך חווה. קבוצות מיומנות רשאיות לקיים גם טיולי רכיבה על סוסים מחוץ לחווה, וזאת בתנאי שקיבלו אישור מיוחד לכך מן הממונה הארצי על הבטיחות.
- ג. הפעילות תסתיים כשעה לפני רדת החשכה.
- ד. לא תתאפשר כניסה למכלאות ולמקומות של ריכוז בעלי החיים. הכניסה לאזור או למבנה שבו בעלי החיים מצויים בתוך תאים סגורים וכן סיור במקום כזה ייעשו אך ורק באישור האחראי המקצועי, המורים והמלווים ובליווים.

### ה. שירותים וטרינריים

- להלן הנחיות של השירותים הווטרינריים המחייבות את בעל החווה/המחזיק בחווה/המפעיל:
- (1) בעלי החיים יהיו נתונים בפיקוח וטרינרי. אישור תקף על בריאותם ימצא בידי מנהל האתר.
  - (2) בעלי החיים יחוסנו נגד מחלת הכלבת פעם בשנה או בהתאם להנחיות של השירותים הווטרינריים.
  - (3) לכל בעל חיים יוכן כרטיס מעקב בריאותי.
  - (4) במקרה של חשד למחלות מידבקות בקרב בעלי החיים יש לפנות ללשכה הווטרינרית האזורית באמצעות הרופא הווטרינר.

5) בעל חיים פצוע או החשוד במחלה מידבקת לא יועמד לרשות המטיילים.

#### 1. מדריכי הרכיבה ומוליכי בעלי החיים

- 1) מדריכי הרכיבה על סוסים יהיו מדריכים שהוסמכו לכך בבית ספר לרכיבה שאושר בידי משרד הספורט ויישאו תעודה המעידה על כך (על פי חוק הספורט).
- 2) מוליכי בעלי החיים יהיו אנשים מעל גיל שש-עשרה שעברו הכשרה בידי מדריך מוסמך המותאמת לאותו סוג בעל חיים שהרכיבה מתבצעת עליו.
- 3) המדריכים יהיו ערים לסכנות הכרוכות ברכיבה על בעלי חיים ול"הפתעות" העלולות להתרחש במהלכה ויתדרכו את המשתתפים בנושא.
- 4) המדריכים יכירו היטב את מסלולי הרכיבה השונים ואת יכולת בעלי החיים ויתאימו את מסלול הרכיבה לגילם של המשתתפים ולכישוריהם.

#### 9.2.3 רכיבה על סוסים בתוך החווה, במגרש אימונים

##### א. התלמידים

- 1) הרכיבה על סוסים תהיה רק בתוך חצר רכיבה, במגרש אימונים המיועד לכך.
- 2) בטיול וברכיבה על סוסים מחוץ לחווה רשאיות להשתתף רק קבוצות מיומנות המתאמנות ברכיבה באופן מקצועי ואשר קיבלו אישור לכך מן הממונה הארצי על הבטיחות.
- 3) רכיבה על סוסי פוני שגובהם אינו עולה על 120 ס"מ, במגרש מגודר, מותרת לתלמידים מגיל 3 ומעלה. רכיבה על סוסים במגרש מגודר מותרת לתלמידים מכיתה ד' ומעלה.
- 4) הרוכבים יחבשו כובע וילבשו ביגוד מתאים (מכנסיים ארוכים ופריטי לבוש צמודים, שלא יתעופפו). אין לקחת לרכיבה ציוד נלווה (תיק, מצלמה וכד').

##### ב. אתר הרכיבה

- 1) באתר יימצא מנהל אחראי.
- 2) באתר יימצא מגיש עזרה ראשונה בעל תעודה בתוקף. ציוד העזרה הראשונה יכלול סקשן ואמבו.

(3) באתר יהיה טלפון תקין.

(4) באתר יהיה קיים נוהל פינוי מסודר.

#### ג. מגרש האימונים

(1) מגרש האימונים יהיה מגודר והכניסה אליו תותר רק בהוראת מדריך הרכיבה. גובה הגדר יהיה 110 ס"מ לפחות.

(2) ליד המגרש יימצאו מתקן לשתיית מים ומקום מוצל.

(3) המצע במגרש יהיה רך (חול למשל).

(4) המגרש יהיה נקי מחפצים שאינם קשורים לפעילות.

(5) יש למנוע גירוים חיצוניים לסוסים בקרבת המגרש (כלי רכב, רעשים מכל סוג שהוא, חפצים מתעופפים וכד').

(6) הכניסה למגרש תהיה דרך שער אחד בלבד. בשער יעמוד מבוגר המיומן בתחום וינחה את התלמידים מתי להיכנס ולאן ללכת.

(7) אין להיכנס למגרש האימונים כאשר נערכים בו תרגילי רכיבה.

(8) לכל סוס או פוני יוצמד מוליך מלווה.

(9) בעת הפעילות יהיה נוכח במגרש מדריך רכיבה מוסמך (על פי חוק הספורט) בעל ותק של שנתיים לפחות, אשר יהיה אחראי על הפעילות. תעודת המדריך תישלח למוסד החינוך לפני היציאה לפעילות.

#### ד. הסוסים

(1) הרכיבה תיעשה על סוסים מסורסים בלבד.

(2) מנהל החווה יאשר בכתב כי הסוסים אולפו בידי מאלף מקצועי וכי הם בעלי מזג נוח ומתאימים לתפקידם.

#### ה. ציוד הרכיבה

(1) על כל סוס יהיה אוכף ויחוברו אליו ארכובות במצב תקין (ללא קרעים ברצועות). האוכף יהיה מחוזק לגב הסוס בחגורת בטן. יש לוודא שהחגורה תקינה (לא בלויה וללא קרעים) ומהודקת לבטן הסוס.

- (2) על ראשו של כל סוס תהיה ראשייה (אפסר) תקינה (לא בלויה וללא קרעים). אין להשתמש בחבלים במקום בראשייה.
- (3) לראשייה יהיה מחובר חבל שאורכו 2 מ' לפחות, אשר ישמש להולכת הסוס.

#### 1. הרכיבה

- (1) לפני הרכיבה יש להסביר לתלמידים ולתרגל עמם את המיומנויות האלה:
- (א) עלייה על הסוס וירידה ממנו
- (ב) פניות ימינה ושמאלה
- (ג) עצירה והתחלת תנועה
- (ד) נוהל סימנים מוסכמים.
- (2) בעת הרכיבה יש לשמור על מרחק בטיחות של 2 מ' בין סוס לסוס.

#### 9.2.4 רכיבה על סוסים מחוץ לחווה, לרוכבים מיומנים בלבד

##### א. ההכנות לפני היציאה לטיול מחוץ לחווה

- (1) בשיירה יימצאו מכלי מים מלאים בכמות הדרושה, בהתאם למספר המטיילים.
- (2) יש לבדוק את ציוד הרכיבה: הראשייה, המושכות, האוכף והריפוד המונח מתחת לאוכף.
- (3) יש לבדוק את הציוד הנלווה: מים, ציוד עזרה ראשונה, אמצעי קשר וכד'.
- (4) מדריך הרכיבה ייתן הנחיות מפורטות למוליכים ולצוות האחראי על הקבוצה.
- (5) מדריך הרכיבה והאחראי על הפעילות ייתנו למשתתפים תדרוך מפורט. התדרוך יכלול את הנושאים האלה:
- (א) מסלול הפעילות
- (ב) נוהל העלייה על בעל החיים והירידה ממנו
- (ג) נוהל הרכיבה בשיירה (רכיבה בטור ושמירת רווחים)
- (ד) נוהל החלפת תפקידי מוביל ומאסף

- ה כללי ההתנהגות עם בעל החיים
- ו) האיסור לעמוד מאחורי בעל החיים
- ז) האיסור לכרוך את רצועת ההנחיה סביב פרק היד או סביב כל איבר אחר
- ח) האיסור לדרבן את בעל החיים לדהירה בכל דרך שהיא.
- 6) האחראי על הפעילות ידאג לחלוקת המטיילים לקבוצות ויציב את המלווים בראש השיירה ובסופה.
- ב. הרכיבה מחוץ לחווה בטיול**
- 1) הרכיבה תיעשה בשבילים מסומנים בלבד.
- 2) אין לרכוב בשבילים הצמודים למצוקים ולתהומות.
- 3) אין לרכוב בירידות ששיפוען גדול מ-25 מעלות.
- 4) האחראי על הפעילות יפקוד את המשתתפים בתחילת הרכיבה ובסיומה.
- 5) האחראי על הפעילות יודא ביצוע קפדני של הוראות המדריכים.
- ג. סיום הרכיבה שמחוץ לחווה**
- 1) יש לתדרך את המשתתפים בנוגע לנוהל סיום הרכיבה (העצירה במקום הסיום, הירידה מבעל החיים וקשירתו לפי הנחיית המדריך).
- 2) יש לקיים מפקד נוכחות.
- 3) יש להקפיד שהמשתתפים ישתו לרוויה.
- 4) יש לרכז את המשתתפים לקראת המשך הפעילות או סיומה.

#### 9.2.5 רכיבה על חמורים

##### א. הנחיות כלליות

- 1) בטיולים על חמורים רשאים להשתתף תלמידים מכיתה ה' ומעלה. במקרים מסוימים אפשר לקיים פעילות כזו גם לתלמידים צעירים יותר, וזאת באישור מיוחד של הממונה הארצי על הבטיחות.



- (2) תלמיד אחד בלבד ישב על החמור ויחזיק במושכות
- (3) בתחילת הפעילות יתרגלו המשתתפים את מיומנות השליטה בחמור.

#### ב. המלווים והמדריכים

- (1) לכל שיירה יתלוו מדריך מקצועי (מחמר), שינוע בראש השיירה, ולפחות שני מלווים מבוגרים. אחד מהמלווים יימצא בסוף השיירה.
- (2) במקרים שבהם תאושר השתתפות של תלמידים מתחת לכיתה ה' יתלווה גם מוליך מבוגר לכל חמור.

#### ג. החמורים

- (1) הרכיבה תיעשה על אתונות או על חמורים מסורסים בלבד. אין לרכוב על חמורים שאינם מסורסים.
- (2) החמורים יהיו מאולפים, מתאימים לתפקידם ובעלי מזג נוח.
- (3) לכל חמור תהיה ראשייה המותאמת היטב לראשו. אין להשתמש בחבל חנק.
- (4) לכל חמור יהיה אוכף תקין שמחוברת אליו ידית אחיזה.

#### 9.2.6 רכיבה על גמלים

##### א. התלמידים

בטיול על גמלים רשאים להשתתף תלמידים מכיתה ו' ומעלה.

##### ב. הגמלים

- (1) רצוי להשתמש בנקבות (נאקות), בעיקר בחודשי החורף.
- (2) אין לערב זכרים ונקבות מיוחמות.
- (3) הגמלים יהיו מאולפים, מתאימים לתפקידם ובעלי מזג נוח.
- (4) אין לרכוב על גמל הידוע כנושך או על גמל החשוד בכך.

##### ג. ציוד הרכיבה

לאוכף יהיו שתי חגורות בטן רחבות בעלות אחיזה כפולה וכן ידית או רצועות כלשהן שהרוכב יוכל הרוכב לאחוז בהן.

#### ד. הרכיבה

- (1) העלייה על הגמל והירידה ממנו ייעשו אך ורק בעזרת מדריכי הרכיבה. מדריכים אלו ידאגו לכל הקשור בטיפול בגמלים.
- (2) על כל גמל ירכב רוכב אחד בלבד אלא אם כן האוכף מתאים לשניים ומדריך הרכיבה אישר רכיבה בשניים.
- (3) כל גמל יונהג בידי אחד המלווים. אין לאפשר רכיבה עצמית.
- (4) לכל 5 רוכבים יתלווה מדריך רכיבה.
- (5) כאשר מעמיסים ציוד על האוכף יש לוודא שהוא נשאר יציב ושאינו מסכן את הרוכב.

## 10. רכיבה טיפולית על בעלי חיים

### 10.1 טבלת היערכות

טבלה זו מיועדת לסייע לאחראי על הפעילות להתכונן בשיטתיות לפעילות החוץ-בית-ספרית המתוכננת. כדי להשלים את ההתכוננות לפעילות יש לקרוא היטב את הטבלה יחד עם ההנחיות הספציפיות המפורטות אחריה.

מס'	הנושאים לבדיקה
1.	<p><b>תיק פעילות חוץ-בית-ספרית לרכיבה טיפולית על בעלי חיים</b></p> <p>הפעילות החוץ-בית-ספרית תיערך על פי המפורט בתיק פעילות הכולל לפחות את אלה:</p> <p>א. תיאור הפעילות ומטרתה</p> <p>ב. תדריכים כתובים לסגל, למלווים, למדריכים ולבעלי תפקידים אחרים הכוללים דרישות בטיחות ספציפיות</p> <p>ג. תדריכים כתובים לתלמידים</p> <p>ד. דרכי תקשורת ודיווח</p> <p>ה. ריכוז האישורים המחייבים</p> <p>ו. רשימת משתתפים מסווגת (תלמידים, מורים, מדריכים, מלווים אחרים, מלווים רפואיים)</p> <p>ז. הוראות היערכות למצבי חירום, לעזרה ראשונה ולפינוי (ובכלל זה מספרי טלפון לשעת חירום).</p>
2.	<p><b>אישורים</b></p> <p>א. הפעילות תתואם עם הלשכה לתיאום טיולים ותותנה בקבלת אישור כנדרש.</p> <p>ב. השתתפותו של תלמיד בפעילות מותנית בהמצאת אישור כתוב של הוריו או של האפוטרופוס שלו. האישור יכלול הסכמה להשתתפות התלמיד בפעילות המתוכננת וכן הצהרה כי מצב בריאותו תקין ומאפשר את השתתפותו בפעילות.</p> <p>ג. נדרש לבדוק שבידי בעל האתר יש רישיון עסק.</p>
3.	<p><b>ביטוח תקף</b></p> <p>א. המפעיל/הבעלים של הפעילות יחזיק בפוליסה צד ג' המכסה את אחריותו בגין פעילותו כנגד תביעת גוף או רכוש של צד שלישי בהיקף של לא פחות משני מיליון וחצי דולר.</p> <p>ב. הפוליסה תכלול אחריות מקצועית.</p> <p>ג. הפוליסה תכלול הרחבה לפעילות ספורט אתגרי (במידת הצורך) והרחבה לאחריות של קבלני משנה וכל מי שפועל מטעמם.</p> <p>ד. למפעיל תהיה תעודה תקפה מוטרירנר המאשרת כי כל בעלי החיים בחווה המשמשים ללימוד הרכיבה בריאים ואינם נושאים מחלות המסכנות בני אדם.</p>
4.	<p><b>התלמידים המשתתפים</b></p> <p>השתתפות התלמידים ברכיבה תותאם לגילם, לסוג בעל החיים ולמקום שבו הרכיבה מתקיימת.</p>
5.	<p><b>חלוקה לזוגות</b></p> <p>יש לבסס את ההשגחה על המדריכים ועל הסגל. יחד עם זה יחולקו התלמידים לזוגות במידת האפשר, ובני הזוג יונחו לשמור על קשר עין קבוע ביניהם ולשמור זה על זה לאורך כל הפעילות ועד לחזרה למוסד החינוכי או עד לפיזור לבתי התלמידים.</p>

מס'	הנושאים לבדיקה
6.	<p><b>מסירת מידע בכתב ותדריכים</b></p> <p>א. יש למסור לסגל תדריכים כתובים.  ב. יש לערוך לסגל תדריכים לפני היציאה לפעילות ובמהלכה.  ג. יש להעביר לתלמידים תדריכים לפני היציאה לפעילות, לפני העלייה על רכב ההסעה ולפני הירידה ממנו.</p>
7.	<p><b>המלווים והמדריכים</b></p> <p>א. <b>המלווים</b>  מספר המלווים ומאפייניהם יהיה בהתאם לאישור הביטחוני שניתן למוסד החינוך מטעם הלשכה לתיאום טיולים.  המלווים של כל קבוצה יקיימו מפקדי זוגות ומפקדים על פי שמות במועדים אלה לפחות:  <ul style="list-style-type: none"> <li>• לפני היציאה לפעילות, בתוך רכב ההסעה</li> <li>• לאחר כל הפסקה במהלך הנסיעה או התנועה</li> <li>• עם ההגעה למקום הפעילות ולפני תחילתה</li> <li>• בסיום הפעילות.</li> </ul> </p> <p>ב. <b>המדריכים</b>  <ul style="list-style-type: none"> <li>• <b>הסמכה:</b> על פי המפורט להלן.</li> <li>• מוליכי בעלי החיים יהיו אנשים מעל גיל 16 שעברו הכשרה בידי מדריך מוסמך המותאמת לאותו סוג בעל חיים שהרכיבה מתבצעת עליו.</li> </ul> </p>
8.	<p><b>בטיחות בנסיעה ברכב</b></p> <p>א. יש לתדרך את התלמידים בהנחיות ההתנהגות המחייבות, בהתאם למגבלותיהם.  ב. יש לתדרך את הנהגים בנוגע לציר התנועה ולמקומות העצירה.  ג. יש לוודא את נוכחות המלווים בכל רכב (בקדמת הרכב ומאחור), על פי הנדרש בהתייחס לאוכלוסייה בעלת צרכים מיוחדים.  ד. יש לוודא חגירת חגורות בטיחות במהלך הנסיעה, על פי הנדרש בהתייחס לאוכלוסייה בעלת צרכים מיוחדים.</p>
9.	<p><b>עזרה ראשונה והצלה</b></p> <p>א. הליווי הרפואי בתנועה אל החווה הטיפולית ובחזרה ממנה יהיה בהתאם לאישור הביטחוני שניתן למוסד החינוך על ידי הלשכה לתיאום טיולים של המשרד.  ב. נדרש לוודא כי בחווה הטיפולית מצויים אמצעים להתקשרות במצבי חירום (טלפון ברשת קווית לכל הפחות) וכן רכב מסומן לפינוי.  ג. מגישי עזרה ראשונה וחובשים  <ul style="list-style-type: none"> <li>• כנגד כל 25 תלמידים יהיה נוכח מגיש עזרה ראשונה אחד לפחות המצויד בתיק עזרה ראשונה.</li> <li>• אם מספר התלמידים עולה על 50, יהיה אחד מאנשי העזרה הראשונה חובש, והוא יצויד בתיק חובש.</li> </ul> </p>
10.	<p><b>אירועים חריגים</b></p> <p>א. יש לעצור את הפעילות ולוודא שאנשים נוספים אינם עלולים להיפגע.  ב. על כל אירוע ביטחוני או בטיחותי ועל כל אירוע שנעשה בו פינוי רפואי לבית חולים יועבר דיווח מיידי למנהל מוסד החינוך.</p>

## 10.2 הנחיות מפורטות

### 10.2.1 רקע

בשנים האחרונות החל להתברר הערך הטיפולי של הרכיבה על בעלי חיים ושל המגע עם, בעיקר ביחס לילדים הלומדים במסגרת החינוך המיוחד. בעקבות כך החלו לשלב במסגרות החינוך המיוחד פעילות של רכיבה טיפולית על סוסים. לצד חשיבותה של פעילות זו חשוב לדעת כי הרכיבה על סוסים היא פעילות מסוכנת לאדם שאינו מיומן בתחום ובמיוחד לילדי החינוך המיוחד: הסוס הוא בעל חיים שמפרקתו יכולה להתנשא עד לגובה של 2 מ' והוא יכול להגיע למהירות דהירה גבוהה. כחיה נטרפת הסוס עירני וחשדן לכל רחש. סוס שנבהל יפרוץ בדהרה, ורוכב לא מיומן שנמצא על גב הסוס יימצא בסכנה. לפיכך על כל פעילות של רכיבה טיפולית להיות ממוסדת ומאורגנת ומותאמת לאמות המידה הנגזרות מהנחיות הבטיחות ומתקני הבטיחות.

### 10.2.2 הגדרות

- א. **חוות רכיבה טיפולית:** חוות סוסים המתמחה בלימוד רכיבה על סוסים לצורך טיפול בתלמידי החינוך המיוחד ושרשותה רישיון הפעלה לפי חוק רישוי עסקים בתוקף מטעם הרשות המקומית.
- ב. **מדריך רכיבה:** בעל תעודת מדריך רכיבה, על פי חוק הספורט.
- ג. **מדריך לרכיבה טיפולית:** בעל תעודת מדריך רכיבה על פי חוק הספורט ובעל תעודת מדריך רכיבה טיפולית מטעם מכללה או בית ספר למדריכים ולמאמנים. פיזיותרפיסט שהוסמך לטיפול באמצעות רכיבה יכול להחליף את מדריך הרכיבה הטיפולית.
- ד. **פיזיותרפיסט:** בעל תעודת פיזיותרפיסט המוכר על ידי משרד הבריאות.
- ה. **מרפא בעיסוק:** מי שסיים הכשרה אקדמית מוכרת על ידי משרד הבריאות בתחום הריפוי בעיסוק.
- ו. **מוליך סוס:** אדם מעל גיל 16 שעבר הכשרה מיוחדת בת 30 שעות לפחות בתחום זה ושמונה לתפקידו בידי מדריך הרכיבה הטיפולית.
- ז. **מנהל חווה תורן:** האחראי על הפעילות מטעם מנהל החווה הטיפולית.

ח. **מגיש עזרה ראשונה:** בוגר קורס של מגישי עזרה ראשונה בהיקף של 30 שעות לפחות ובעל תעודה בתוקף.

### 10.2.3 תשתית החווה, המתקנים וציוד העזר

תשתית החווה, המתקנים שבשטחה וציוד העזר הקיים בה יעמדו בתקני הבטיחות המחייבים המפורטים להלן החלים על בעל החווה/המחזיק בחווה/ המפעיל:

- א. מסביב לחוות הרכיבה תותקן גדר.
- ב. השבילים בחווה יהיו רחבים דיים כדי שאפשר יהיה להוביל עליהם עגלות נכים ולא יימצאו עליהם מכשולים.
- ג. במקומות בולטים בשטח החווה יוצב שילוט האוסר כניסת זרים למתחם האורות והמפרט את כללי הזהירות במגרש הרכיבה.
- ד. אם הרכיבה מתקיימת בשעות החשכה יותקנו במקום אמצעי תאורה.
- ה. בחווה יימצאו קסדות מגן תקניות על פי תקנים אמריקאיים או אירופיים.
- ו. כל פרטי ציוד הרכיבה יהיו תקינים, לא בלויים ומותאמים לאוכלוסייה המטופלת. מדריך הרכיבה הטיפולית אחראי להתאים את הציוד למטופלים ומנהל החווה אחראי לוודא את תקינותו.
- ז. מגרש הרכיבה יהיה מרוחק מגורמים העלולים להפחיד את הסוסים (כבישים, מסילות רכבת, חממות מניילון מתנופף וכו').
- ח. מגרש הרכיבה יגודר בגדר שגובהה 120 ס"מ לפחות. בין הקרקע לבין הקצה העליון של הגדר יותקן מוט אופקי אחד לפחות (יש מגרשים שבהם המוטות האופקיים עוברים דרך ניצבים). החלק העליון של הגדר ייטה כלפי חוץ כדי למנוע את מחיצת רגלי הרוכב בידי הסוס.
- ט. בכניסה למגרש הרכיבה יותקן שער אחד לפחות. השער יהיה עשוי משתי כנפיים הנפתחות כלפי חוץ או בנוי על גבי מסילה. גובהו המזערי של השער יהיה 120 ס"מ ורוחבו יאפשר כניסת רכב פינוי במידת הצורך.
- י. מגרש הרכיבה יהיה נקי מחפצים שאינם קשורים לשיעור.

- יא. המצע של משטח הרכיבה יהיה עשוי מחומר רך (חול, נסורת, גומי גרוס, בד, טוף גרוס וכד'), ועומקו יהיה 7-10 ס"מ.
- יב. במגרש הרכיבה יותקן מתקן לעלייה על גב הסוס המותאם לאוכלוסיות בעלות מגבלה גופנית.
- יג. הסביבה שבה מתקן העלייה מותקן תהיה רחבה ונקייה ממכשולים.
- יד. ליד מגרש הרכיבה יימצאו מתקן לשתיית מים ומקום מוצל.
- טו. מגרשי החנייה יופרדו פיזית ממגרשי הרכיבה באופן שרכבים לא יוכלו להתקרב לגדר של מגרש הרכיבה.

#### 10.2.4 הסוסים

- א. הרכיבה תיעשה על סוסות או על סוסים מסורסים. סוס שאיננו מסורס לא יוכנס לקבוצת הרכיבה.
- ב. הסוסים יהיו בני 6 שנים לפחות.
- ג. כל סוסי הרכיבה יאולפו בידי מאלף מקצועי ויהיו בעלי מזג נוח.
- ד. הסוסים יהיו מאומנים ברכיבה טיפולית, ויש לעבוד עמם יום-יום.
- ה. סוס שהיה מעורב בעבר בתאונה שהיו בה נפגעים יורחק מהמגרש ולא יוקצה לפעילות עד שיאולף מחדש.

#### 10.2.5 הכנות מקדימות לפעילות

- א. לפני התחלת הסדנה לרכיבה טיפולית יאשר מנהל מוסד החינוך את הפעילות.
- ב. האחראי על הפעילות יוודא כי בחווה הטיפולית מצויים אמצעים להתקשרות במצבי חירום (טלפון ברשת קווית לכל הפחות) וכן רכב מסומן לפינוי.
- ג. האחראי על הפעילות ירכז את כל המסמכים והאישורים הנדרשים בתיק שייחוד למטרה זו. בתיק זה ייכללו מסמכים ואישורים אלה לפחות:

- (1) רשימה שמית של התלמידים המשתתפים בפעילות
- (2) רשימה שמית של בעלי התפקידים ושל המלווים הכוללת את מספרי הטלפון שלהם ואת דרכי ההתקשרות עמם
- (3) אישורי ההורים (או האפוטרופוס)

- (4) אישורים רפואיים
- (5) מסמך חתום על ידי מנהל החווה המפרט את כללי הבטיחות ואת דרישות הסף מהמקום
- (6) תכנית הפעילות
- (7) דרישות בטיחות כלליות לביצוע הפעילות.

ד. האחראי על הפעילות, מדריך הרכיבה ומנהל החווה הטיפולית או מנהל החווה התורן יקיימו סיור מקדים בחווה. במסגרת הסיור יבדקו המשתתפים אם מתקיימות במקום דרישות הסף המפורטות בנוהל זה וכן אם תכנית הפעילות מותאמת לסוג האוכלוסייה העתידה להשתתף בפעילות.

#### 10.2.6 מקומה וזמנה של הפעילות

- א. כעיקרון תתקיים הפעילות במגרשי הרכיבה שבחווה. על פי חוות דעתו של מדריך הרכיבה הטיפולית ובאישורו של האחראי על הפעילות אפשר לקיים את הפעילות מחוץ לחוות הרכיבה, בהתאם להנחיות המפורטות להלן.
- ב. הפעילות תתקיים בשעות היום בלבד ותסתיים שעה לפחות לפני רדת החשכה אלא אם כן יש במקום תאורה מתאימה.
- ג. אין לקיים את הפעילות בתנאי מזג אוויר קשים, כמו עומס חום כבד, גשם (גם כשהגשם אינו שוטף) או רוחות חזקות, אלא אם כן המגרש מקורה.

#### 10.2.7 התלמידים

- א. גיל התלמידים ייקבע בידי מנהל המוסד בתיאום עם מדריך הרכיבה הטיפולית.
- ב. השתתפותו של תלמיד בפעילות מותנית בהמצאת אישור כתוב של הוריו או של האפוטרופוס שלו ובהמצאת אישור רפואי להשתתפותו בפעילות.
- ג. בעת הפעילות ילבשו התלמידים מכנסיים ארוכים, ינעלו מגפי רכיבה או נעליים סגורות בעלות עקב קטן (אפשר גם נעלי התעמלות) ויחבשו קסדת מגן תקינה. אין ללבוש בגד מתנופף, כגון צעיף או חולצה פתוחה, וכן אין לשאת חפצים מיותרים או מרעישים, כגון מפתחות, טלפון סלולרי, משרוקיות ומימיות.



#### 10.2.8 בעלי תפקידים

- א. לא תתקיים פעילות רכיבה טיפולית אלא בנוכחותם של כל בעלי התפקידים האלה:
- 1) האחראי על הפעילות
  - ב. המנהל של חוות הרכיבה הטיפולית או מנהל חווה תורן
  - 3) מגישי עזרה ראשונה
  - 4) צוות טיפולי.
- ב. הצוות הטיפולי ילבש חולצה וכובע מסומנים ובולטים.

#### 10.2.9 עזרה ראשונה

- א. כנגד כל 25 תלמידים יהיה נוכח מגיש עזרה ראשונה אחד לפחות המצויד בתיק עזרה ראשונה.
- ב. אם מספר התלמידים עולה על 50, יהיה אחד מאנשי העזרה הראשונה חובש, ויצויד בתיק חובש.

#### 10.2.10 תדריכי בטיחות

- א. האחראי על הפעילות יהיה בקיא בהנחיות חוזר המנכ"ל, יתדרך את מנהל החווה התורן בנוגע להנחיות אלה ויוודא את ביצוען.
- ב. בתחילת המפגש הראשון יקיים אחד ממדריכי הרכיבה הטיפולית תדריך בטיחות לכל בעלי התפקידים הנוטלים חלק בפעילות. התדריך יכלול בין היתר הסברים בנוגע לאופיו של הסוס, להתנהגות באורווה, להתנהלות הרכיבה, לאיסור מעבר או עמידה מאחורי הסוס ולהולכת הסוסים מהאורווה למתקן הרכיבה ובחזרה.
- ג. בתחילת כל שיעור יקיים אחד ממדריכי הרכיבה או אחד ממדריכי הרכיבה הטיפולית תדריך בטיחות מקצועי אשר יכלול בין היתר הסברים בנוגע לעלייה על גב הסוס, להידוק חגורת הבטן, להתאמת אורך רצועת הארכובות לרגל הרוכב, לחבישת קסדה וללבישת לבוש הולם, לשמירת מרווח סביר בין סוס לסוס ולסדר הסוסים.

#### 10.2.11 התאמת הפעילות לסוג האוכלוסייה

- א. אוכלוסיית תלמידי החינוך המיוחד המשתתפת בפעילות הרכיבה הטיפולית נחלקת לשלושה סוגים:
- 1) אוכלוסייה א: תלמידים בעלי קשיים בתחום הקוגניטיבי או הרגשי ללא מגבלה פיזית

- 2) **אוכלוסייה ב:** תלמידים בעלי לקויות אורגניות העשויות לבוא בשילוב עם מגבלות פיזיות קלות
- 3) **אוכלוסייה ג:** תלמידים בעלי מגבלות פיזיות הזקוקים לתמיכה בעת הרכיבה בהתאם לחומרת המגבלה (החל מתמיכה פיזית קלה ועד לרכיבה משותפת עם המטפל).
- ב. בפעילות שמשותפים בה תלמידים השייכים **לאוכלוסייה א** יש לפעול על פי הכללים האלה:
- 1) מספר הרוכבים במגרש לא יעלה על 8 בו-זמנית.
  - 2) ל-4 הרוכבים הראשונים יתלווה מדריך לרכיבה טיפולית ול-4 הרוכבים הנוספים יתלווה מדריך או עוזר מדריך.
  - 3) בשיעורים הראשונים ירכבו התלמידים בהשגחה צמודה של הצוות הטיפולי. לאחר מכן ירכבו באופן עצמאי.
  - 4) בעת היציאה מהמגרש יתלוו מוליך לכל תלמיד ומדריך לכל 5 תלמידים. בכל מקרה לא יפחת מספר המדריכים משניים.
- ג. בפעילות שמשותפים בה תלמידים השייכים **לאוכלוסייה ב** יש לפעול על פי הכללים האלה:
- 1) רכיבה במגרש: לכל תלמיד יתלווה מוליך ולכל 5 תלמידים יתלווה מדריך לרכיבה טיפולית. הרכיבה תתנהל בקצב איטי ובהשגחה צמודה של הצוות הטיפולי. לתלמיד שתפקודו נמוך מאוד יתלוו גם מלווי צד (לפי שיקול דעתו של המדריך).
  - 2) רכיבה מחוץ למגרש: יש לפעול לפי הכללים ברכיבה במגרש, ובכל מקרה יהיו לא פחות משני מדריכים טיפוליים (תגבור הצוות לפי החלטת המדריך).
- ד. בפעילות שמשותפים בה תלמידים השייכים **לאוכלוסייה ג** יש לפעול על פי הכללים האלה:
- 1) **במקרים הקלים** יתלוו לפעילות מרפא בעיסוק או פיזיותרפיסט, מוליך לכל תלמיד ומדריך טיפולי לכל 4 תלמידים.
  - 2) **במקרים הקשים** יתלוו לפעילות מרפא בעיסוק או פיזיותרפיסט המנחה את המדריכים, מדריך טיפולי ומוליך לכל תלמיד ומלווי צד לפי החלטת המדריך. אם התלמידים לוקים בשיתוק מוחין יהיה נוכח במקום גם

פיזיותרפיסט שהוסמך לטיפול באמצעות רכיבה, והוא יפקח על הפעילות וישגיח שלא ייעשו פעולות העלולות לגרום למטופלים נזק בלתי הפיך.

(3) בהתאם להחלטת הפיזיותרפיסט יתלוו לחלק מהמטופלים גם שני מלווי צד.

(4) התלמידים ירכבו בתמיכתם של אנשי הצוות הטיפולי. התמיכה עשויה לנוע מתמיכה פיזית קלה ועד לרכיבה משותפת של המדריך עם התלמיד, וזאת בהתאם למידת עצמאותו של כל תלמיד ועל פי שיקול דעתו של המדריך.

(5) בעת היציאה מהמגרש יתלוו לתלמידים מדריכים ובעלי תפקידים כמו במגרש הרכיבה, ובכל מקרה לא פחות משני מדריכים טיפוליים. תגבור הצוות ייעשה לפי החלטת המדריך.

ה. להלן טבלה המסכמת את ההנחיות הנוגעות לכל סוג אוכלוסייה:

הצוות הטיפולי בעת היציאה מהמגרש	הצוות הטיפולי במגרש	מידת העצמאות ברכיבה	דוגמאות לקשיים/לקויות/למגבלות	סוג האוכלוסייה
מוליך אחד לכל 5 רוכבים (בכל מקרה לא פחות משני מדריכים)	מדריך רכיבה/מדריך לרכיבה טיפולית לכל 4 תלמידים ועוזר מדריך ללימוד הריצה הקלה (טרוט) באופן פרטני; בשיעורים הראשונים גם מוליך לכל תלמיד, ובהמשך – לפי החלטת המדריך	רכיבה בהשגחה צמודה בשיעורים הראשונים ולאחר מכן רכיבה עצמאית לחלוטין	הפרעות קשב וריכוז, בעיות התנהגות	<b>אוכלוסייה א:</b> תלמידים בעלי קשיים בתחום הקוגניטיבי או הרגשי ללא מגבלה פיזית
כמו במגרש הרכיבה ובכל מקרה לא פחות משני מדריכים טיפוליים (תגבור הצוות לפי החלטת המדריך)	מוליך לכל תלמיד ומדריך טיפולי לכל 4 תלמידים; לתלמיד שתפקודו נמוך מאוד גם מלווי צד (לפי שיקול דעתו של המדריך)	רכיבה בהשגחה צמודה	אוטיזם, פיגור שכלי, איחור התפתחותי	<b>אוכלוסייה ב:</b> תלמידים בעלי לקויות אורגניות העשויות לבוא בשילוב עם מגבלות פיזיות קלות
כמו במגרש הרכיבה (ובכל מקרה לא פחות משני מדריכים טיפוליים) (תגבור הצוות לפי החלטת המדריך)	<b>במקרים הקלים:</b> מרפא בעיסוק או פיזיותרפיסט, מוליך לכל תלמיד ומדריך טיפולי לכל 4 תלמידים <b>במקרים הקשים:</b> מרפא בעיסוק או פיזיותרפיסט המנחה את המדריכים, מדריך טיפולי ומוליך לכל תלמיד, מלווי צד לפי החלטת המדריך	החל מרכיבה בתמיכה קלה ועד לרכיבה משותפת של המדריך עם המטופל (לפי החלטת המדריך)	שיתוק מוחין, פגיעת ראש, פגיעת חוט השדרה, טרשת נפוצה, מחלות ניוון שרירים	<b>אוכלוסייה ג:</b> תלמידים בעלי מגבלות פיזיות

#### 10.2.12 חשיפה לשמש

במהלך פעילות שיש בה חשיפה לשמש יש להקפיד שכל התלמידים ימרחו תכשיר הגנה בעל מקדם 15 לפחות ויחבשו כובע (במהלך הרכיבה יחבשו התלמידים קסדה). כמו כן יש לעודד את התלמידים לשתות הרבה ולוודא כי הם אכן מקפידים על כך.

#### 10.2.13 רכיבה מחוץ לחוות הרכיבה הטיפולית

ההנחיות שלהלן הן בנוסף להנחיות שהובאו בסעיפים הקודמים ולא במקומן.

- א. הרכיבה תיעשה בקבוצות המונות עד שישה רוכבים.
- ב. לכל קבוצה יתלוו שני מדריכים: מדריך אחד יוצב בראש הקבוצה והמדריך השני בסופה.
- ג. לכל סוס יתלווה מוליך סוס, והוא יצעד בצד שמאל של הסוס.
- ד. הקבוצה תרכב בטור. בין סוס לסוס יהיה רווח באורך של סוס אחד.
- ה. הרכיבה תיעשה בקצב הליכה.

## 11. סיורי ג'יפים

### 11.1 טבלת היערכות

טבלה זו מיועדת לסייע לאחראי על הפעילות להתכונן בשיטתיות לפעילות החוץ-בית-ספרית המתוכננת. כדי להשלים את ההתכוננות לפעילות יש לקרוא היטב את הטבלה יחד עם ההנחיות הספציפיות המפורטות אחריה.

מס'	הנושאים לבדיקה
1.	<p><b>תיק פעילות חוץ-בית-ספרית לסיורי ג'יפים</b>                      הפעילות החוץ-בית-ספרית תיערך על פי המפורט בתיק פעילות הכולל לפחות את אלה:</p> <p>א. תיאור הפעילות ומטרתה                      ב. תדריכים כתובים לסגל, למלווים, למדריכים ולבעלי תפקידים אחרים הכוללים דרישות בטיחות ספציפיות                      ג. תדריכים כתובים לתלמידים                      ד. דרכי תקשורת ודיווח                      ה. ריכוז האישורים המחייבים                      ו. רשימת משתתפים מסווגת (תלמידים, מורים, מדריכים, מלווים אחרים, מלווים רפואיים)                      ז. הוראות היערכות למצבי חירום, לעזרה ראשונה ולפינוי, כולל מספרי טלפון לשעת חירום.</p>
2.	<p><b>אישורים</b></p> <p>א. הפעילות תתואם עם הלשכה לתיאום טיולים ותותנה בקבלת אישור כנדרש.                      ב. נדרש לבדוק את קיומם של התנאים האלה:</p> <ul style="list-style-type: none"> <li>• לחברה המפעילה יש רישיון לכך ממשרד התיירות וממשרד התחבורה והיא פועלת בהתאם להנחיות הבטיחות שפורסמו בידי משרד החינוך (רשימה מעודכנת של החברות הרשאיות לעסוק בהסעות ג'יפים מצויה בידי המפקח על התעבורה במשרד התחבורה).</li> <li>• לחברה יש אישור מקצין בטיחות בתעבורה על בדיקת הרכבים והנהגים.</li> <li>• לרכבים יש אישורים תקפים ממשרד התחבורה.</li> </ul> <p>ג. השתתפותו של התלמיד בפעילות מותנית בהמצאת אישור כתוב של הוריו או של האפוטרופוס שלו. האישור יכלול הסכמה להשתתפות התלמיד בפעילות המתוכננת, וכן הצהרה כי מצב בריאותו תקין ומאפשר את השתתפותו בפעילות.</p>
3.	<p><b>ביטוח תקף</b></p> <p>א. המפעיל/הבעלים של הפעילות יחזיק בפוליסה צד ג' המכסה את אחריותו בגין פעילותו כנגד תביעת גוף או רכוש של צד שלישי בהיקף של לא פחות <b>משני מיליון וחצי דולר</b>.                      ב. הפוליסה תכלול אחריות מקצועית.                      ג. הפוליסה תכלול הרחבה לפעילות ספורט אתגרי (במידת הצורך) והרחבה לאחריות של קבלני משנה וכל מי שפועל מטעמם.                      ד. מותרת פעילות עם ג'יפים של מתנדבים או של הורים, בתנאי שיש לכלי הרכב ביטוח ורשימות בהתאם לדרישות משרד התחבורה ונעשה סיור מקדים בשטח.</p>
4.	<p><b>רשימות וביטוח</b></p> <p>א. רישיון הרכבים יהיה כמתחייב מהוראות משרד התחבורה.                      ב. הביטוח לרכבים יהיה כמתחייב מהוראות משרד התחבורה.</p>
5.	<p><b>התלמידים המשתתפים</b>                      ללא הגבלת גיל.</p>

מס'	הנושאים לבדיקה
6.	<b>חלוקה לזוגות</b> יש לבסס את ההשגחה על המדריכים ועל הסגל. יחד עם זה יחולקו התלמידים לזוגות במידת האפשר, ובני הזוג יונחו לשמור על קשר עין קבוע ביניהם ולשמור זה על זה לאורך כל הפעילות ועד לחזרה למוסד החינוכי או עד לפיזור לבתי התלמידים.
7.	<b>מסירת מידע ותדריכים</b> א. יש למסור לסגל תדריכים כתובים. ב. יש לערוך לסגל תדריכים לפני היציאה לפעילות ובמהלכה. ג. יש להעביר לתלמידים תדריכים לפני היציאה לפעילות, לפני העלייה על רכב ההסעה ולפני הירידה ממנו. ד. התדריך לתלמידים יועבר על ידי המדריך הראשי של הפעילות.
8.	<b>המלווים והנהגים</b> א. <b>המלווים</b> מספר המלווים משתנה בהתאם לגיל התלמידים המשתתפים בפעילות (ראה להלן). המלווים של כל קבוצה יקיימו מפקדי זוגות ומפקדים על פי שמות במועדים אלה לפחות: <ul style="list-style-type: none"> <li>• לפני היציאה לפעילות, בתוך רכב ההסעה</li> <li>• לאחר כל הפסקה במהלך הנסיעה או התנועה</li> <li>• עם ההגעה למקום הפעילות ולפני תחילתה</li> <li>• בסיום הפעילות.</li> </ul> ב. <b>הנהגים</b> הנהגים יהיו בעלי ותק בנהיגה בג'יפ של 3 שנים לפחות.
9.	<b>בטיחות בנסיעה ברכב</b> א. בגיפים פתוחים יש לחבוש קסדות. ב. יש לתדרך את התלמידים בהנחיות ההתנהגות המחייבות ג. יש לתדרך את הנהגים בנוגע לציר התנועה ולמקומות העצירה ד. יש לוודא את נוכחות המלווים בכל רכב (בקדמת הרכב ומאחור) ה. יש לוודא חגירת חגורות בטיחות במהלך הנסיעה.
10.	<b>עזרה ראשונה והצלה</b> א. הליווי הרפואי בתנועה אל החווה הטיפולית ובחזרה ממנה יהיה בהתאם לאישור הביטחוני שניתן למוסד החינוך על ידי הלשכה לתיאום טיולים של המשרד. ב. במהלך הסיור יהיה נוכח חובש עם ערכת חובש תקנית ברכב האחרון.
11.	<b>אירועים חריגים</b> א. יש לעצור את הפעילות ולוודא שאנשים נוספים אינם עלולים להיפגע. ב. על כל אירוע ביטחוני או בטיחותי ועל כל אירוע שנעשה בו פינוי רפואי לבית חולים יועבר דיווח מיידי למנהל מוסד החינוך.

## 11.2 הנחיות מפורטות

11.2.1 מוסד חינוך המעוניין לקיים פעילות של סיור גיפים ישתמש אך ורק בשירותיה של חברה שקיבלה רישיון לכך ממשרד התיירות וממשרד התחבורה והפועלת בהתאם להנחיות הבטיחות שפורסמו בידי משרד החינוך (רשימה מעודכנת של החברות הרשאיות לעסוק בהסעות גיפים מצויה בידי המפקח על התעבורה במשרד התחבורה).

- 11.2.2 בנוסף לאישורים המפורטים בטבלת ההיערכות לפעילות יש לבדוק את אלה:
- א. החברה מספקת כובעי מגן לכל הנוסעים (ברכבים שיש בהם כיסוי קשיח לגג הגייפ אין צורך בכובעי מגן).
  - ב. ברכבים נוהגים רק נהגים המועסקים בידי החברה.
  - ג. הנהגים מכירים היטב את מסלולי הסיורים.
  - ד. הרכבים מצוידים ב"קשתות התהפכות".
- 11.2.3 בסיור גייפים שמשותפים בו ילדים מכיתה ו' ומטה יתלווה לכל גייפ מלווה מבוגר. המלווה ישב במושב האחורי של הגייפ. אם המושבים בגייפ הם אורכיים ישב המלווה בחלק האחורי ביותר של המושב.
- 11.2.4 האחראי על הפעילות יקבע את מקום ישיבתם של התלמידים בכל רכב, ויוודא שכל התלמידים חגורים.
- 11.2.5 לכל תלמיד יהיה מושב ברכב.
- 11.2.6 בעת הנסיעה יחבשו התלמידים כובעי מגן (כאמור, ברכבים שיש בהם כיסוי קשיח לגג הגייפ אין צורך לחבוש כובעי מגן).
- 11.2.7 האחראי על הפעילות יקבע סימנים מוסכמים עם הנהגים לגבי עצירות, חניות וכד'.
- 11.2.8 ברכב הראשון בשיירה ישב האחראי על הפעילות וברכב האחרון ישב חובש מצויד בערכת עזרה ראשונה תקנית.
- 11.2.9 לפני הסיור יקבלו התלמידים תדריך שיכלול -
- א. הנחיות להתנהגות בעת הנסיעה;
  - ב. הנחיות להתנהגות במצבים מיוחדים (תקלה ברכב, הינתקות מהשיירה וכד');;
  - ג. הסבר על מסלול הסיור.



## 12. טיסות בשמי הארץ

### 12.1 טבלת היערכות

טבלה זו מיועדת לסייע לאחראי על הפעילות להתכונן בשיטתיות לפעילות החוץ-בית-ספרית המתוכננת. כדי להשלים את ההתכוננות לפעילות יש לקרוא היטב את הטבלה יחד עם ההנחיות הספציפיות המפורטות אחריה.

מס'	הנושאים לבדיקה
1.	<b>תיק פעילות חוץ-בית-ספרית לטיסה בשמי הארץ</b> הפעילות החוץ-בית-ספרית תיערך על פי המפורט בתיק פעילות הכולל לפחות את אלה: א. תיאור הפעילות ומטרתה ב. תדריכים כתובים לסגל, למלווים, למדריכים ולבעלי תפקידים אחרים הכוללים דרישות בטיחות ספציפיות ג. תדריכים כתובים לתלמידים ד. דרכי תקשורת ודיווח ה. ריכוז האישורים המחייבים ו. רשימת משתתפים מסווגת (תלמידים, מורים, מדריכים, מלווים אחרים, מלווים רפואיים) ז. הוראות היערכות למצבי חירום, לעזרה ראשונה ולפינוי, כולל מספרי טלפון לשעת חירום.
2.	<b>אישורים</b> א. הפעילות תתואם עם הלשכה לתיאום טיולים ותותנה בקבלת אישור כנדרש. ב. השתתפותו של תלמיד בפעילות מותנית בהמצאת אישור כתוב של הוריו או של האפוטרופוס שלו. האישור יכלול הסכמה להשתתפות התלמיד בפעילות המתוכננת והצהרה כי מצב בריאותו תקין ומאפשר את השתתפותו בפעילות. ג. נדרש לבדוק שבידי בעל האתר יש רישיון עסק.
3.	<b>ביטוח תקף</b> נדרש לבדוק שבידי בעל האתר מצוי ביטוח, בהתאם להוראות מינהל התעופה האזרחית במשרד התחבורה.
4.	<b>התלמידים המשתתפים</b> ראה פירוט להלן.
5.	<b>חלוקה לזוגות</b> יש לבסס את ההשגחה על המדריכים ועל הסגל. יחד עם זאת יחולקו התלמידים לזוגות במידת האפשר, ובני הזוג יונחו לשמור על קשר עין קבוע ביניהם ולשמור זה על זה, לאורך כל הפעילות ועד לחזרה למוסד החינוכי או עד לפיזור לבתי התלמידים.
6.	<b>מסירת מידע ותדריכים</b> א. יש למסור לסגל תדריכים כתובים. ב. יש לערוך לסגל תדריכים לפני היציאה לפעילות ובמהלכה. ג. יש להעביר לתלמידים תדריכים לפני היציאה לפעילות, לפני העלייה על רכב ההסעה ולפני הירידה ממנו. ד. יש להעביר לתלמידים תדריכים עם ההגעה למקום הפעילות, לפני העלייה למטוס ולפני ההמראה.

מס'	הנושאים לבדיקה
7.	<p><b>המלווים</b></p> <p>מספר המלווים ומאפייניהם, בתנועה אל המנחת וממנו, יהיה בהתאם לאישור הביטחוני שניתן למוסד החינוך על ידי הלשכה לתיאום טיולים של המשרד.</p> <p>המלווים של כל קבוצה יקיימו מפקדי זוגות ומפקדים על פי שמות במועדים אלה לפחות:</p> <ul style="list-style-type: none"> <li>• לפני היציאה לפעילות, בתוך רכב ההסעה</li> <li>• לאחר כל הפסקה במהלך הנסיעה או התנועה</li> <li>• עם ההגעה למקום הפעילות ולפני תחילתה</li> <li>• בסיום הפעילות.</li> </ul> <p>ליד פתח המטוס ישב מלווה מבוגר. מבוגרים נוספים ישבו ליד פתחי החירום.</p>
8.	<p><b>בטיחות בנסיעה ברכב</b></p> <p>א. יש לתדרך את התלמידים בהנחיות ההתנהגות המחייבות</p> <p>ב. יש לתדרך את הנהגים בנוגע לציר התנועה ולמקומות העצירה</p> <p>ג. יש לוודא את נוכחות המלווים בכל רכב (בקדמת הרכב ומאחור)</p> <p>ד. יש לוודא חגירת חגורות בטיחות במהלך הנסיעה.</p>
9.	<p><b>עזרה ראשונה והצלה</b></p> <p>הליווי הרפואי בתנועה אל מקום הפעילות ובחזרה ממנו יהיה בהתאם למפורט באישור הביטחוני שניתן למוסד החינוך על ידי הלשכה לתיאום טיולים של המשרד.</p>
10.	<p><b>אירועים חריגים</b></p> <p>א. יש לעצור את הפעילות ולוודא שאנשים נוספים אינם עלולים להיפגע.</p> <p>ב. על כל אירוע ביטחוני או בטיחותי ועל כל אירוע שנעשה בו פינוי רפואי לבית חולים יועבר דיווח מיידי למנהל מוסד החינוך.</p>

## 12.2 הנחיות מפורטות

- 12.2.1 מוסד חינוך המעוניין לקיים פעילות של טיסה בשמי הארץ ישתמש אך ורק בשירותיה של חברת תעופה המאושרת בידי מינהל התעופה האזרחית במשרד התחבורה.
- 12.2.2 אין לקיים טיסות בשעות הלילה או בשעות הדמדומים. אישור מיוחד לטיסות לילה יש לבקש מראש מהאגף לביטחון, לבטיחות ולשעת חירום במשרד החינוך.
- 12.2.3 בעת ההמתנה לעלייה למטוס ירכז האחראי על הפעילות את התלמידים באזור המתנה מוצל ככל האפשר, הנמצא מחוץ לרחבת המטוסים. אין להתיר לתלמידים לצאת מאזור זה.
- 12.2.4 יש לדאוג לאספקת שתייה בכמות מספקת לתלמידים הממתינים לתורם ולתלמידים שסיימו את סבב הטיסה.
- 12.2.5 לפני יציאתה של כל קבוצת תלמידים מאזור ההמתנה לעבר המטוס יש לקיים מפקד נוכחות ולרשום את שמות התלמידים המשתתפים בסבב הטיסה. העתק של הרשימה יימצא במשרדי חברת התעופה.

- 12.2.6 ההליכה לעבר המטוס וממנו תיעשה בקבוצות של 20 תלמידים לכל היותר. לכל קבוצה יתלוו שני מבוגרים; האחד יצעד בראש הקבוצה והשני בסופה.
- 12.2.7 אין לגשת לעבר המטוסים כאשר מנועם פועל.
- 12.2.8 אין לחצות מסלולי הסעה, מסלולי המראה ומסלולי נחיתה של מטוסים.
- 12.2.9 לפני העלייה למטוס יש להקריא לתלמידים את הוראות הבטיחות הנוגעות להתנהגות במטוס.
- 12.2.10 יש להקפיד על עלייה מסודרת למטוס ועל ירידה מסודרת ממנו.
- 12.2.11 מספר התלמידים העולים למטוס יתאם את מספר הנוסעים המאושר בידי מינהל התעופה האזרחית, בהתאם לסוג המטוס.
- 12.2.12 ליד פתח המטוס ישב מלווה מבוגר. מבוגרים נוספים ישבו ליד פתחי החירום.
- 12.2.13 יש להישמע להוראות צוות המטוס בנוגע לעמידה או לתנועה בזמן הטיסה.
- 12.2.14 בטיחות היוצאות ממנחתים (ולא משדות תעופה מסודרים) יש להקפיד הקפדה יתרה על סדרי ההמתנה לטיסה וכן על סדרי ההגעה למטוסים, העלייה עליהם והירידה מהם.

## 13. החלקה על קרח

### 13.1 טבלת היערכות

טבלה זו מיועדת לסייע לאחראי על הפעילות להתכונן בשיטתיות לפעילות החוץ-בית-ספרית המתוכננת. כדי להשלים את ההתכוננות לפעילות יש לקרוא היטב את הטבלה יחד עם ההנחיות הספציפיות המפורטות אחריה.

מס'	הנושאים לבדיקה
1.	<b>תיק פעילות חוץ-בית-ספרית להחלקה על קרח</b> הפעילות החוץ-בית-ספרית תיערך על פי המפורט בתיק הפעילות שיכלול לפחות את אלה: א. תיאור הפעילות ומטרתה ב. תדריכים כתובים לסגל, למלווים, למדריכים ולבעלי תפקידים אחרים הכוללים דרישות בטיחות ספציפיות ג. תדריכים כתובים לתלמידים ד. דרכי תקשורת ודיווח ה. ריכוז האישורים המחייבים ו. רשימות משתתפים מסווגות (תלמידים, מורים, מדריכים, מלווים אחרים, מלווים רפואיים) ז. הוראות היערכות למצבי חירום, לעזרה ראשונה ולפינוי (ובכלל זה מספרי טלפון לשעת חירום).
2.	<b>אישורים</b> א. הפעילות תתואם עם הלשכה לתיאום טיולים ותותנה בקבלת אישור כנדרש. ב. השתתפותו של תלמיד בפעילות מותנית בהמצאת אישור כתוב של הוריו או של האפוטרופוס שלו. האישור יכלול הסכמה להשתתפות התלמיד בפעילות המתוכננת וכן הצהרה כי מצב בריאותו תקין ומאפשר את השתתפותו בפעילות. ג. נדרש לבדוק שבידי בעל האתר יש רישיון עסק.
3.	<b>ביטוח תקף</b> א. המפעיל/הבעלים של הפעילות יחזיק בפוליסה צד ג' המכסה את אחריותו בגין פעילותו כנגד תביעת גוף או רכוש של צד שלישי בהיקף של לא פחות משני מיליון וחצי דולר. ב. הפוליסה תכלול אחריות מקצועית. ג. הפוליסה תכלול הרחבה לפעילות ספורט אתגרי (במידת הצורך) והרחבה לאחריות של קבלני משנה וכל מי שפועל מטעמם.
4.	<b>התלמידים המשתתפים</b> קבוצת הלימוד לא תעלה על 20 תלמידים.
5.	<b>חלוקה לזוגות</b> יש לבסס את ההשגחה על המדריכים ועל הסגל. יחד עם זאת יחולקו התלמידים לזוגות במידת האפשר, ובני הזוג יונחו לשמור על קשר עין קבוע ביניהם ולשמור זה על זה לאורך כל הפעילות ועד לחזרה למוסד החינוכי או עד לפיזור לבתי התלמידים.
6.	<b>מסירת מידע ותדריכים</b> א. יש למסור לסגל תדריכים כתובים. ב. יש לערוך לסגל תדריכים לפני היציאה לפעילות ובמהלכה. ג. יש להעביר לתלמידים תדריכים לפני היציאה לפעילות, לפני העלייה על רכב ההסעה ולפני הירידה ממנו. ד. העברת תדריך לתלמידים לפני תחילת הפעילות תיעשה על ידי מדריכי ההחלקה.

מס'	הנושאים לבדיקה
7.	<p><b>המלווים והמדריכים</b></p> <p>א. <b>המלווים</b>  מספר המלווים ומאפייניהם, בתנועה אל מקום הפעילות ובחזרה ממנו, יהיה בהתאם לאישור הביטחוני שניתן למוסד החינוך על ידי הלשכה לתיאום טיולים של המשרד.  המלווים של כל קבוצה יקיימו מפקדי זוגות ומפקדים על פי שמות במועדים אלה לפחות:</p> <ul style="list-style-type: none"> <li>• לפני היציאה לפעילות, בתוך רכב ההסעה</li> <li>• לאחר כל הפסקה במהלך הנסיעה או התנועה</li> <li>• עם ההגעה למקום הפעילות ולפני תחילתה</li> <li>• בסיום הפעילות</li> <li>• ביציאה חזרה למוסד</li> <li>• בהגעה למוסד.</li> </ul> <p>ב. <b>המדריכים</b></p> <ul style="list-style-type: none"> <li>• מדריך ההחלקה יהיה מדריך מוסמך על פי חוק הספורט.</li> <li>• לכל קבוצה של עד 20 תלמידים יהיה מדריך החלקה.</li> </ul>
8.	<p><b>בטיחות בנסיעה ברכב</b></p> <p>א. יש לתדרך את התלמידים בהנחיות ההתנהגות המחייבות.  ב. יש לתדרך את הנהגים בנוגע לציר התנועה ולמקומות העצירה.  ג. יש לוודא את נוכחות המלווים בכל רכב (בקדמת הרכב ומאחור).  ד. יש לוודא חגירת חגורות בטיחות במהלך הנסיעה.</p>
9.	<p><b>עזרה ראשונה והצלה</b></p> <p>א. הליווי הרפואי בתנועה אל מקום הפעילות ובחזרה ממנו יהיה בהתאם למפורט באישור הביטחוני שניתן למוסד החינוך על ידי הלשכה לתיאום טיולים של המשרד.  ב. יש להקפיד על הימצאות חובש וציוד עזרה ראשונה באתר ההחלקה בשעות הפעילות.</p>
10.	<p><b>אירועים חריגים</b></p> <p>א. יש לעצור את הפעילות ולוודא שאנשים נוספים אינם עלולים להיפגע.  ב. על כל אירוע ביטחוני או בטיחותי ועל כל אירוע שנעשה בו פינוי רפואי לבית חולים יועבר דיווח מיידי למנהל מוסד החינוך.</p>

## 13.2 הנחיות מפורטות

- 13.2.1 לכל קבוצה של עד 20 תלמידים יהיה מדריך החלקה.
- 13.2.2 מדריך ההחלקה יהיה מדריך מוסמך על פי חוק הספורט.
- 13.2.3 מדריכי ההחלקה ידריכו את התלמידים בנוגע לפעילות ולהוראות הבטיחות הקשורות לביצועה.
- 13.2.4 לפני הפעילות יבדקו מדריכי החלקה את תקינות הציוד שניתן לתלמידים ובמיוחד את נעלי החלקה ואת אופן קשירתם.
- 13.2.5 בעת ההחלקה יש ללבוש מכנסיים ארוכים וחולצה בעלת שרוולים ארוכים. כמו כן יש להשתמש במגני מרפקים וברכיים.
- 13.2.6 המורה המלווה מטעם משרד החינוך יהיה אחראי על המשמעת בעת הפעילות במקום.

13.2.7 המורה האחראי ידאג שמדריכי ההחלקה יסבירו לתלמידים את הפעילות ואת הוראות הבטיחות הקשורות לביצועה.

## 14. נהיגה במכוניות קרטינג במסלול סגור

### 14.1 טבלת היערכות

טבלה זו מיועדת לסייע לאחראי על הפעילות להתכונן בשיטתיות לפעילות החוץ-בית-ספרית המתוכננת. כדי להשלים את ההתכוננות לפעילות יש לקרוא היטב את הטבלה, יחד עם ההנחיות הספציפיות המפורטות אחריה.

מס'	הנושאים לבדיקה
1.	<p><b>תיק פעילות חוץ-בית-ספרית לנהיגה בקרטינג במסלול סגור</b></p> <p>הפעילות החוץ-בית-ספרית תיערך על פי המפורט בתיק הפעילות שיכלול לפחות את אלה:</p> <p>א. תיאור הפעילות ומטרתה</p> <p>ב. תדריכים כתובים לסגל, למלווים, למדריכים ולבעלי תפקידים אחרים הכוללים דרישות בטיחות ספציפיות</p> <p>ג. תדריכים כתובים לתלמידים</p> <p>ד. דרכי תקשורת ודיווח</p> <p>ה. ריכוז האישורים המחייבים</p> <p>ו. רשימת המשתתפים מסווגת (תלמידים, מורים, מדריכים, מלווים אחרים, מלווים רפואיים)</p> <p>ז. הוראות היערכות למצבי חירום, לעזרה ראשונה ולפינוי (ובכלל זה מספרי טלפון לשעת חירום).</p>
2.	<p><b>אישורים</b></p> <p>א. הפעילות תתואם עם הלשכה לתיאום טיולים ותותנה בקבלת אישור כנדרש.</p> <p>ב. נדרש לבדוק שבידי בעל האתר יש רישיון עסק.</p> <p>ג. השתתפותו של תלמיד בפעילות מותנית בהמצאת אישור כתוב של הוריו או של האפוטרופוס שלו. האישור יכלול הסכמה להשתתפות התלמיד בפעילות המתוכננת וכן הצהרה כי מצב בריאותו תקין ומאפשר את השתתפותו בפעילות.</p>
3.	<p><b>ביטוח תקף</b></p> <p>א. המפעיל/הבעלים של הפעילות יחזיק בפוליסה צד ג' המכסה את אחריותו בגין פעילותו כנגד תביעת גוף או רכוש של צד שלישי בהיקף של לא פחות <b>משני מיליון וחצי דולר</b>.</p> <p>ב. הפוליסה תכלול אחריות מקצועית.</p> <p>ג. הפוליסה תכלול הרחבה לפעילות ספורט אתגרי (במידת הצורך) והרחבה לאחריות של קבלני משנה וכל מי שפועל מטעמם.</p>
4.	<p><b>התלמידים המשתתפים</b></p> <p>אפשר לקיים פעילות נהיגה ברכב מסוג קרטינג לתלמידים בגילים המתאימים לפי הנחיות המקום ורישיון העסק.</p>
5.	<p><b>חלוקה לזוגות</b></p> <p>יש לבסס את ההשגחה על המדריכים ועל הסגל. יחד עם זאת יחולקו התלמידים לזוגות במידת האפשר, ובני הזוג יונחו לשמור על קשר עין קבוע ביניהם ולשמור זה על זה לאורך כל הפעילות ועד לחזרה למוסד החינוכי או עד לפיזור לבתי התלמידים.</p>

מס'	הנושאים לבדיקה
6.	<p><b>מסירת מידע ותדריכים</b></p> <p>א. יש למסור לסגל תדריכים כתובים.  ב. יש לערוך לסגל תדריכים לפני היציאה לפעילות ובמהלכה.  ג. יש להעביר לתלמידים תדריכים לפני היציאה לפעילות, לפני העלייה על רכב ההסעה ולפני הירידה ממנו.  ד. התדריך לתלמידים יועבר על ידי המדריך הראשי של הפעילות.</p>
7.	<p><b>המלווים והמשלחים</b></p> <p>א. <b>המלווים</b>  מספר המלווים ומאפייניהם בתנועה אל מקום הפעילות ובחזרה ממנו יהיה בהתאם לאישור הביטחוני שניתן למוסד החינוך על ידי הלשכה לתיאום טיולים של משרד החינוך.  המלווים של כל קבוצה יקיימו מפקדי זוגות ומפקדים על פי שמות במועדים אלה לפחות:</p> <ul style="list-style-type: none"> <li>• לפני היציאה לפעילות, בתוך רכב ההסעה</li> <li>• לאחר כל הפסקה במהלך הנסיעה או התנועה</li> <li>• עם ההגעה למקום הפעילות ולפני תחילתה</li> <li>• בסיום הפעילות.</li> </ul> <p>ב. <b>המשלחים</b>  כמשלחים ישמשו מי הוסמכו לתפקיד זה בידי מנהל האתר.</p>
8.	<p><b>בטיחות בנסיעה ברכב</b></p> <p>א. יש לתדרך את התלמידים בהנחיות ההתנהגות המחייבות.  ב. יש לתדרך את הנהגים בנוגע לציר התנועה ולמקומות העצירה.  ג. יש לוודא את נוכחות המלווים בכל רכב (בקדמת הרכב ומאחור).  ד. יש לוודא חגירת חגורות בטיחות במהלך הנסיעה.</p>
9.	<p><b>עזרה ראשונה והצלה</b></p> <p>א. הליווי הרפואי בתנועה אל מקום הפעילות ובחזרה ממנו יהיה בהתאם למפורט באישור הביטחוני שניתן למוסד החינוך על ידי הלשכה לתיאום טיולים של המשרד.  ב. העזרה הראשונה באתר תהיה על פי הנדרש ברישיון העסק.</p>
10.	<p><b>אירועים חריגים</b></p> <p>א. יש לעצור את הפעילות ולוודא שאנשים נוספים אינם עלולים להיפגע.  ב. על כל אירוע ביטחוני או בטיחותי ועל כל אירוע שנעשה בו פינוי רפואי לבית חולים יועבר דיווח מיידי למנהל מוסד החינוך.</p>

## 14.2 הנחיות מפורטות

### 14.2.1 כלי הרכב

- א. מכוניות הקרטינג יהיו מהסוג המאושר בידי משרד התחבורה.
- ב. לכל רכב תהיה קשת בטיחות למניעת פגיעה בנהג בעת התהפכות.
- ג. כל רכב יהיה תקין מבחינה טכנית ומכאנית. מערכות הבטיחות (ההגה והבלמים) ייבדקו בהתאם להנחיות של מפעיל האתר.

#### 14.2.2 המסלולים

- א. כל המסלולים יהיו רחבים דיים כדי להכיל שלוש מכוניות במקביל.
- ב. כל המסלולים יהיו פנויים ממכשולים.
- ג. בשני צדדיו של כל מסלול, וכן לכל אורכו, יהיו ריפודים העשויים מצמיגים.

#### 14.2.3 הדרכה

- א. המשלח ידריך את כל הנהגים כיצד לתפעל את הרכב, כיצד לנהוג בו וכיצד לפעול במקרה של תקלה או של עצירת הרכב מסיבה כלשהי.
- ב. בהדרכה זו גם יודגש שאין לצאת מתוך הרכב.

#### 14.2.4 חגורות בטיחות וכובעי מגן

- א. כל הנהגים יהיו חגורים בחגורות בטיחות ויחבשו כובעי מגן אם הדבר נדרש בהנחיות המקום.

#### 14.2.5 הפעילות

- א. תחילת הנהיגה וסיומה יהיו אך ורק במקום המיועד לכך.
- ב. לא יתחיל תלמיד את נהיגתו לפני שהנהג הקודם סיים ועזב את המקום.
- ג. בזמן הפעילות תהיה השגחה של המפעילים לכל אורכו של המסלול.
- ד. תלמידים שאינם משתתפים בפעילות יימצאו מעבר לגדרות הביטחון ובהשגחת מבוגרים.

#### 14.2.6 טיפולים ברכב

- א. טיפולים ותיקונים ברכב לא ייעשו על המסלול.
- ב. תדלוק הרכב ייעשה אך ורק בעמדת התדלוק ובידי המפעילים.



## 15. קשתות (קליעה בחץ וקשת)

### 15.1 רקע

ההתנסות בקשתות – קליעה בחץ וקשת – מאפשרת למתאמן לחוות תחושת הצלחה בתוך פרק זמן קצר מאוד והודות לכך תורמת להעלאת הביטחון העצמי והמוטיבציה להתמדה. הקליעה בחץ וקשת אף משפרת את יכולת הריכוז, מפתחת את סבלנותו של היורה כלפי עצמו וכלפי הסביבה וכמובן תורמת לפיתוח הכושר הגופני. עם זאת הפעילות כרוכה בסיכונים רבים ועל כן מחייבת זהירות והקפדה על יישום הנחיות הבטיחות שלהן.

### 15.2 טבלת היערכות

טבלה זו מיועדת לסייע לאחראי על הפעילות להתכונן בשיטתיות לפעילות החוץ-בית-ספרית המתוכננת. כדי להשלים את ההתכוננות לפעילות יש לקרוא היטב את הטבלה, יחד עם ההנחיות הספציפיות המפורטות אחריה.

מס'	הנושאים לבדיקה
1.	<b>תיק פעילות חוץ-בית-ספרית לקליעה בחץ וקשת</b> הפעילות החוץ-בית-ספרית תיערך על פי המפורט בתיק הפעילות שיכלול לפחות את אלה: א. תיאור הפעילות ומטרתה ב. תדריכים כתובים לסגל, למלווים, למדריכים ולבעלי תפקידים אחרים הכוללים דרישות בטיחות ספציפיות ג. תדריכים כתובים לתלמידים ד. דרכי תקשורת ודיווח ה. ריכוז האישורים המחייבים ו. רשימה מסווגת של המשתתפים (תלמידים, מורים, מדריכים, מלווים אחרים, מלווים רפואיים) ז. הוראות היערכות למצבי חירום, לעזרה ראשונה ולפינוי (ובכלל זה מספרי טלפון לשעת חירום).
2.	<b>אישורים</b> א. הפעילות תתואם עם הלשכה לתיאום טיולים ותותנה בקבלת אישור כנדרש. ב. הפעילות תתקיים במתקן מסודר, המאושר על-ידי "ההתאחדות לחץ וקשת". ג. השתתפותו של תלמיד בפעילות מותנית בהמצאת אישור בכתב של הוריו או של האפוטרופוס שלו. האישור יכלול הסכמה להשתתפות התלמיד בפעילות המתוכננת וכן הצהרה כי מצב בריאותו תקין ומאפשר את השתתפותו בפעילות. ד. נדרש לבדוק שבידי בעל האתר או הגוף המפעיל יש רישיון עסק.
3.	<b>ביטוח תקף</b> א. המפעיל/הבעלים של הפעילות יחזיק בפוליסה צד ג' המכסה את אחריותו בגין פעילותו כנגד תביעת גוף או רכוש של צד שלישי בהיקף של לא פחות משני מיליון וחצי דולר. ב. הפוליסה תכלול אחריות מקצועית. ג. הפוליסה תכלול הרחבה לפעילות ספורט אתגרי (במידת הצורך) והרחבה לאחריות של קבלני משנה וכל מי שפועל מטעמם.

מס'	הנושאים לבדיקה
4.	<b>התלמידים המשתתפים</b> אין מגבלה מיוחדת המתייחסת לגיל התלמידים. עם זאת, יש לבחון אם קיימת מגבלה כלשהי ברישיון העסק של האתר או הגוף המפעיל, ועל מנהל האתר ועל המפעילים להתאים את התרגילים לגיל התלמידים ולמגבלותיהם.
5.	<b>חלוקה לזוגות</b> יש לבסס את ההשגחה על המדריכים ועל הסגל. יחד עם זאת יחולקו התלמידים לזוגות במידת האפשר, ובני הזוג יונחו לשמור על קשר עין קבוע ביניהם ולשמור זה על זה לאורך כל הפעילות ועד לחזרה למוסד החינוכי או עד לפיזור לבתי התלמידים.
6.	<b>מסירת מידע ותדריכים</b> א. יש למסור לסגל תדריכים כתובים. ב. יש לערוך לסגל תדריכים לפני היציאה לפעילות ובמהלכה. ג. יש להעביר לתלמידים תדריכים לפני היציאה לפעילות, לפני העלייה על רכב ההסעה ולפני הירידה ממנו. ד. לפני תחילת כל מקצה יעביר המדריך/המאמן תדריך בטיחות וכן ילמד את התלמידים את הסימנים המוסכמים למתן אות לירי, להפסקת ירי ולמתיחת החצים בקשת.
7.	<b>המלווים והמדריכים</b> א. <b>המלווים</b> מספר המלווים ומאפייניהם בתנועה אל מקום הפעילות ובחזרה ממנו יהיה בהתאם לאישור הביטחוני שניתן למוסד החינוך על ידי הלשכה לתיאום טיולים של המשרד. המורים המלווים של כל קבוצה יקיימו מפקדי זוגות ומפקדים על פי שמות במועדים אלה לפחות: <ul style="list-style-type: none"> <li>• לפני היציאה לפעילות, בתוך רכב ההסעה</li> <li>• לאחר כל הפסקה במהלך הנסיעה או התנועה</li> <li>• עם ההגעה למקום הפעילות ולפני תחילתה</li> <li>• בסיום הפעילות</li> <li>• ביציאה חזרה למוסד החינוכי</li> <li>• בהגעה למוסד</li> <li>• אחרי אירוע חריג.</li> </ul> ב. <b>המדריכים</b> על המדריכים להיות בעלי תעודת "מדריך" או "מאמן" על-פי חוק הספורט.
8.	<b>בטיחות בנסיעה ברכב</b> א. יש לתדרך את התלמידים בהנחיות ההתנהגות המחייבות. ב. יש לתדרך את הנהגים בנוגע לציר התנועה ולמקומות העצירה. ג. יש לוודא את נוכחות המלווים בכל רכב (בקדמת הרכב ומאחור). ד. יש לוודא חגירת חגורות בטיחות במהלך הנסיעה.
9.	<b>עזרה ראשונה והצלה</b> א. הליווי הרפואי בתנועה אל מקום הפעילות ובחזרה ממנו יהיה בהתאם למפורט באישור הביטחוני שניתן למוסד החינוך על ידי הלשכה לתיאום טיולים של המשרד. ב. במקום הפעילות יהיה נוכח מגיש עזרה ראשונה ויימצאו בו תיק עזרה ראשונה ומכשיר טלפון למקרה חירום.
10.	<b>אירועים חריגים</b> א. יש לעצור את הפעילות ולוודא שאנשים נוספים אינם עלולים להיפגע. ב. על כל אירוע ביטחוני או בטיחותי ועל כל אירוע שנעשה בו פינוי רפואי לבית חולים יועבר דיווח מיידי למנהל מוסד החינוך.

## 15.3 הנחיות מפורטות

### 15.3.1 הגדרות

- א. **אתר פעילויות חץ וקשת:** אתר שמתבצעת בו פעילות קליעה בחץ וקשת.
- ב. **מנהל אתר:** מנהל/בעלים של אתר פעילויות חץ וקשת, האחראי על הפעילות באתר ועל קיום כל הנהלים הקשורים בה. במקרה של פעילות במסגרת קבועה מנהל האתר חייב להיות גם מי שהוסמך לשמש מדריך או מאמן קליעה בחץ וקשת על פי חוק הספורט.
- ג. **מדריך קליעה בחץ וקשת:** "מדריך" או "מאמן" על-פי חוק הספורט.

### 15.3.2 פעילות במסגרת קבועה

#### א. מודעות לסכנות

על כל מוסד חינוך המקיים פעילות קליעה בחץ וקשת לדעת כי פעילות זו עלולה להיות מסוכנת. חשוב ביותר שהמדריך/ המאמן והתלמידים המשתתפים בפעילות יהיו מודעים לכל הסיכונים הכרוכים בביצועה וינהגו בהתאם להנחיות הבטיחות שלהלן.

#### ב. ארגון הפעילות

- 1) הגורם המארגן את הפעילות אחראי לכלל הסיכורים, לתקינות הציוד ולארגון של המקום לפעילות זו.
- 2) קו הקליעה יהיה מסומן בצורה ברורה ובולטת.
- 3) מאחורי המטרות תותקן יריעה שתקלוט את החצים שלא פגעו במטרות.
- 4) בזמן הפעילות יהיו כל דלתות האולם נעולות וייתלה עליהן שלט שכתוב עליו "זהירות, קליעה בחץ וקשת!".

#### ג. הציוד

- 1) גודל הקשת ומידותיה יותאמו לגילו של הקשת, למידותיו וליכולתו.
- 2) יש לאחסן את החצים ואת הקשתות במקום קריר ויבש. את הקשתות יש לתלות כאשר המיתרים

- משוחררים ואת החצים יש להניח במאוזן. כל חץ יאוחסן בנפרד כדי למנוע פגיעה בנוצות הכיוון.
- (3) בתום הפעילות יש למרוח את מיתרי הקשתות בדונג.
  - (4) קשתות העשויות מפיברגלס יש לנקות באמצעות מטלית לחה ולאחר מכן לייבשן.
  - (5) הציוד ייבדק בידי המדריך/המאמן לפני תחילת האימון באופן יסודי וכן ייבדק לפני כל קליעה.
  - (6) מיתר הקשת ייבדק לפני כל שיעור כדי למנוע שימוש במיתר העלול להתפקע.
  - (7) לפני השימוש בקשת יש למתוח אותה בעדינות כמה פעמים, כדי למנוע אפשרות של התפקעות מיתר.

#### ד. הלבוש

- (1) כל הקשתים ילבשו מגני זרועות ומגני אצבעות או כפפות.
- (2) לפני ביצוע הפעילות יש לאסוף שיער ארוך, להסיר צמידים, שרשראות ושעונים ולהוציא מכיסי החולצות הקדמיים חפצים העלולים לבלוט כלפי חוץ.
- (3) אין להפשיל שרוולים באמצעות משיכתם כלפי מעלה. מומלץ שהחולצות יהיו בעלות שרוולים קצרים או שרוולים ארוכים רכוסים.

#### ה. ביצוע הפעילות

- (1) קבוצת פעילות תמנה 10 משתתפים למדריך לכל היותר. בכל מקצה קליעה ישתתפו 4 קשתים לכל היותר. יתר המשתתפים ימתינו במקום צדדי הנמצא מאחורי קו הקליעה.
- (2) המדריך/המאמן ילמד את התלמידים את הסימנים המוסכמים למתן אות לירי, להפסקת ירי ולמתיחת החצים בקשת.
- (3) המדריך/המאמן לא יעמוד אף פעם מול תלמיד כאשר הוא נושא בידיו קשת שבתוכה חץ. בזמן ההדרכה יקפיד המדריך/המאמן שלא להכניס את ידו בין הקשת למיתר המתיחה.

- (4) כל הקשתים יעמדו בשורה אחת מאחורי קו הירי. אין לעמוד מעבר לקו הירי (גם לא המאמן/המדריך). המטרות יוצבו אף הן בשורה אחת. אם יש צורך לירות בו-זמנית למרחקים שונים, יעמדו הקשתים תמיד בשורה אחת והמטרות יוצבו במרחקים שונים.
- (5) אין לאפשר הפניית חץ וקשת כלפי אדם.
- (6) אין לרוץ עם קשת ביד.
- (7) אם חץ אינו תקוע בצורה יציבה במטרה, הוא עלול להפריע להמשך ולכן יש להפסיק את הפעילות עד לארגון מחדש של המטרה. הקשת ייגש לשם כך למטרה לפי הנחיות המדריך/המאמן.
- (8) הקשת יחזיר את החצים מהמטרה רק אם ניתנה פקודה מפורשת לכך מהמדריך/מהמאמן ורק לאחר שהופסק הירי.
- (9) אם נוצות הכיוון של החץ נכנסו חלקית למטרה יש להוציא את החץ באמצעות משיכה מאחורי המטרה.
- (10) אף קשת לא יעזוב את קו המטרות אלא לאחר שכל החצים אותרו ונאספו ולפי הוראה של המדריך/המאמן בלבד.
- (11) לאחר איסוף החצים יש לבדוק אותם כדי לגלות סדקים, שברים וכד'. בדיקה זו תיעשה כאשר חוד החץ מופנה כלפי מטה.
- (12) יש לספור את הקשתים ולוודא שכולם חזרו אל מעבר לקו המטרה.

### 15.3.3 פעילות קשתות חד-פעמית

#### א. הנחיות כלליות

- (1) מוסד חינוך המעוניין לקיים פעילות חד-פעמית של ירי בחץ וקשת יוודא עם מנהל האתר כי תכנית הפעילות מתאימה לגיל התלמידים ולאופיים.
- (2) האחראי על הפעילות מטעם מוסד החינוך יכיר את כל נוהלי הבטיחות הרלוונטיים המופיעים בנוהל זה, ויוודא כי המפעיל פועל על פיהם.

## ב. אתר הפעילות

- (1) הפעילות תתקיים בשטח שאושר בידי מדריך חץ וקשת.
- (2) האתר יכלול את שלושת האזורים האלה:
  - א) **אזור ההמתנה:** אזור שבו ימתינו התלמידים לתורם
  - ב) **קו הירי:** הקו שממנו יתבצע הירי
  - ג) **שטח הירי:** שטח תחום בצדדים בחבל או בסרט סימון לבן למניעת כניסת אנשים לאזור המטרות.
- (3) התיחום והסימון של שטח הירי מאחורי המטרה ייעשו בקיר חוסם או ברשת הגנה ייעודית למטרה זו מאחורי המטרות.
- (4) ברדיוס של 50 מ' משטח הירי יש לתלות 4 שלטים לפחות שעליהם יהיה רשום "זהירות, ירי חץ וקשת!". שלטים אלה יוצבו בעיקר באזורים שמשמאל ומימין לשטח הירי.
- (5) אזור ההמתנה ימוקם 10 מ' לפחות מאחורי קו הירי.
- (6) האזור שבין קו הירי לבין המטרה יתוחם בחבלים או בסרט סימון לבן. באזור זה לא יורשה לשהות איש למעט המדריך או המפעיל.
- (7) פני הקרקע בשטח שעליו מצויה המטרה לא יהיו גבוהים יותר מפני הקרקע בשטח שבו היורה עומד.
- (8) מאחורי המטרות תותקן יריעה קולטת חצים המיועדת למטרה זו. יריעה זו תימתח לרוחב של 4 מ' לפחות ותינשא לגובה של 3 מ' לפחות. רצוי למתוח יריעה כזו גם אם מאחורי קו המטרות ניצב קיר.
- (9) אין לאפשר תנועה של אנשים מאחורי קו המטרות למרחק של 20 מ' לפחות, ובצדיהן במרחק של 2.5 מ' לפחות מכל צד של סרט הסימון התוחם את השטח.

## ג. הציוד

- (1) גודל הקשת ומידותיה יותאמו לגילו של היורה, למידותיו, ליכולתו ולניסיונו.
- (2) אורך החצים יותאם לגיל התלמידים.

- (3) יש לאחסן את החצים ואת הקשתות במקום קריר ויבש. את הקשתות יש לאחסן כאשר המיתרים משוחררים.
- (4) קשתות העשויות מפיברגלס יש לנקות באמצעות מטלית לחה ולאחר מכן לייבשן.
- (5) אחת לשבוע יש למרוח את מיתרי הקשת בדונג.
- (6) הציוד יעבור בדיקה מעמיקה בידי מדריך או מאמן מוסמך פעם ב-6 חודשים. בנוסף ייבדק הציוד בידי המפעיל לפני כל פעילות.
- (7) מיתר הקשת ייבדק לפני כל פעילות כדי למנוע שימוש במיתר העלול להתפקע.
- (8) לפני השימוש בקשת יש למתוח אותה בעדינות כמה פעמים כדי למנוע אפשרות של התפקעות מיתר.

#### ד. המפעילים

- (1) בפעילות שמשותפים בה תלמידים בגיל 6-16 יפקח כל מדריך על שתי עמדות ירי לכל היותר. מספר העמדות שיופעלו יהיה לפי שיקול דעתו של מנהל האתר.
- (2) בפעילות שמשותפים בה תלמידים מעל גיל 16 יפקח כל מדריך על 3 עמדות ירי לכל היותר. מספר העמדות שיופעלו יהיה לפי שיקול דעתו של מנהל האתר.
- (3) במשך כל הפעילות יהיה המדריך עירני למתרחש מסביב ויימנע מפעולות כמו עישון, ישיבה, דיבור בטלפון או אכילה. ידו של המדריך תהיה מוכנה תמיד לתפוס את הקשת במקרה שהיורה יפנה את החץ שלא לכיוון המטרה.

#### ה. הפעילות

- (1) התלמידים הממתינים לתורם ישהו באזור ההמתנה. באזור זה יימצא מורה או משגיח מבוגר אשר יפקח על התנהגות התלמידים וישמור על הסדר הכללי. תלמידים שלא ינהגו על פי הנחיות המפעיל או המשגיח לא יורשו להשתתף בפעילות.
- (2) הירי יתבצע בפיקוחו של מדריך ירי בחץ וקשת או מנהל אתר פעילויות חץ וקשת ובהדרכתו.

- 3) לפני הפעילות יעבירו המדריך והאחראי על הפעילות תדריך לתלמידים ובו יפורטו עקרונות הירי ומקרים ותגובות ויוקראו הוראות הבטיחות האלה:
- א) יש לשהות באזור ההמתנה עד להוראה לגשת לקו הירי.
  - ב) אין לחצות את קו הירי.
  - ג) אין לדרוך את הקשת בטרם הורה על כך המדריך בשטח.
  - ד) יש לכוון קשת טעונה אך ורק לכיוון הרצפה או לעבר המטרה.
  - ה) אין להפנות חץ וקשת כלפי אף אדם או חיה.
  - ו) יש לחדול מירי בהישמע רצף של שריקות.
  - ז) אין להוציא חצים מהמטרה ללא הנחייתו של המדריך בשטח.



## 16. נסיעה ברכבת שעשועים

### 16.1 טבלת היערכות

טבלה זו מיועדת לסייע לאחראי על הפעילות להתכונן בשיטתיות לפעילות החוץ-בית-ספרית המתוכננת. כדי להשלים את ההתכוננות לפעילות יש לקרוא היטב את הטבלה יחד עם ההנחיות הספציפיות המפורטות אחריה.

מס'	הנושאים לבדיקה
1.	<p><b>תיק פעילות חוץ-בית-ספרית לנסיעה ברכבת שעשועים</b></p> <p>הפעילות החוץ-בית-ספרית תיערך על פי המפורט בתיק הפעילות שיכלול לפחות את אלה:</p> <p>א. תיאור הפעילות ומטרתה</p> <p>ב. תדריכים כתובים לסגל, למלווים, למדריכים ולבעלי תפקידים אחרים הכוללים דרישות בטיחות ספציפיות</p> <p>ג. תדריכים כתובים לתלמידים</p> <p>ד. דרכי תקשורת ודיווח</p> <p>ה. ריכוז האישורים המחייבים</p> <p>ו. רשימה מסווגת של המשתתפים (תלמידים, מורים, מדריכים, מלווים אחרים, מלווים רפואיים)</p> <p>ז. הוראות היערכות למצבי חירום, לעזרה ראשונה ולפינוי (ובכלל זה מספרי טלפון לשעת חירום).</p>
2.	<p><b>אישורים</b></p> <p>א. הפעילות תתואם עם הלשכה לתיאום טיולים ותותנה בקבלת אישור כנדרש.</p> <p>ב. מסלול הרכבת יאושר בידי המפקח על התעבורה, קצין תנועה במשטרת ישראל וקצין הבטיחות של הרשות/ המועצה המקומית/ המועצה האזורית.</p> <p>ג. לחברה יהיו רישיונות תקפים להפעלת הרכבת ממשד התחבורה, ממשד התיירות ומהרשות המקומית.</p> <p>ד. בידי החברה יהיה אישור כי קצין בטיחות בתעבורה בדק את כל אחד מרכיביה של הרכבת.</p> <p>ה. נהגי הרכבת יהיו בעלי רישיון תקף לנהיגה באוטובוס.</p>
3.	<p><b>ביטוח תקף</b></p> <p>א. המפעיל/הבעלים של הפעילות יחזיק בפוליסה צד ג' המכסה את אחריותו בגין פעילותו כנגד תביעת גוף או רכוש של צד שלישי בהיקף של לא פחות משני מיליון וחצי דולר.</p> <p>ב. הפוליסה תכלול אחריות מקצועית.</p> <p>ג. הפוליסה תכלול הרחבה לפעילות ספורט אתגרי (במידת הצורך) והרחבה לאחריות של קבלני משנה וכל מי שפועל מטעמם.</p> <p>ד. השתתפותו של התלמיד בפעילות מותנית בהמצאת אישור כתוב של הוריו או של האפוטרופוס שלו. האישור יכלול הסכמה להשתתפות התלמיד בפעילות המתוכננת וכן הצהרה כי מצב בריאותו תקין ומאפשר את השתתפותו בפעילות.</p>
4.	<p><b>התלמידים המשתתפים</b></p> <p>אין מגבלה מיוחדת המתייחסת לגיל התלמידים. עם זאת יש לבחון אם קיימת מגבלה כלשהי ברישיון העסק של האתר או של הגוף המפעיל.</p>

מס'	הנושאים לבדיקה
5.	<b>חלוקה לזוגות</b> לפני היציאה לפעילות יחולקו התלמידים לזוגות, ובני הזוג יונחו לשמור על קשר עין קבוע ביניהם ולשמור זה על זה לאורך כל הפעילות ועד לחזרה למוסד החינוכי או עד לפיזור לבתי התלמידים.
6.	<b>מסירת מידע בכתב ותדריכים</b> א. יש למסור לסגל תדריכים כתובים. ב. יש לערוך לסגל תדריכים לפני היציאה לפעילות ובמהלכה. ג. יש להעביר לתלמידים תדריכים לפני היציאה לפעילות, לפני העלייה על רכב ההסעה ולפני הירידה ממנו. ד. יש לערוך לתלמידים תדריך לפני תחילת כל מקצה.
7.	<b>המלווים והמדריכים</b> א. <b>המלווים</b> מספר המלווים ומאפייניהם, בתנועה אל מקום הפעילות ובחזרה ממנו, יהיה בהתאם לאישור הביטחוני שניתן למוסד החינוך על ידי הלשכה לתיאום טיולים של המשרד. המלווים של כל קבוצה יקיימו מפקדי זוגות ומפקדים על פי שמות במועדים אלה לפחות: <ul style="list-style-type: none"> <li>• לפני היציאה לפעילות, בתוך רכב ההסעה</li> <li>• לאחר כל הפסקה במהלך הנסיעה או התנועה</li> <li>• עם ההגעה למקום הפעילות ולפני תחילתה</li> <li>• בסיום הפעילות.</li> </ul> ב. <b>המדריכים</b> <ul style="list-style-type: none"> <li>• בעת הנסיעה ישב בקרון האחרון מדריך מלווה מטעם החברה.</li> </ul>
8.	<b>בטיחות בנסיעה ברכב</b> א. יש לתדרך את התלמידים בהנחיות ההתנהגות המחייבות. ב. יש לתדרך את הנהגים בנוגע לציר התנועה ולמקומות העצירה. ג. יש לוודא את נוכחות המלווים בכל רכב (בקדמת הרכב ומאחור). ד. יש לוודא חגירת חגורות בטיחות במהלך הנסיעה.
9.	<b>עזרה ראשונה והצלה</b> א. הליווי הרפואי בתנועה אל מקום הפעילות ובחזרה ממנו יהיה בהתאם למפורט באישור הביטחוני שניתן למוסד החינוך על ידי הלשכה לתיאום טיולים של משרד החינוך. ב. במקום הפעילות יהיה נוכח מגיש עזרה ראשונה ויימצאו בו תיק עזרה ראשונה ומכשיר טלפון למקרה חירום. ג. עזרה ראשונה באתר תינתן על פי הנדרש ברישיון העסק.
10.	<b>אירועים חריגים</b> א. יש לעצור את הפעילות ולוודא שאנשים נוספים אינם עלולים להיפגע. ב. על כל אירוע ביטחוני או בטיחותי ועל כל אירוע שנעשה בו פינוי רפואי לבית חולים יועבר דיווח מיידי למנהל מוסד החינוך.

## 16.2 הנחיות מפורטות

- 16.2.1 ברכבת ינהגו אך ורק נהגים המועסקים בידי החברה שהם בעלי רישיון תקף לנהיגה באוטובוס.
- 16.2.2 על נהגי הרכבת להכיר היטב את המסלול.
- 16.2.3 העלייה על הרכבת והירידה ממנה ייעשו רק כאשר הרכבת עומדת ורק בתחנות המיועדות לכך.
- 16.2.4 מספר הנוסעים בכל קרונית לא יעלה על המותר על פי רישיון משרד התחבורה.
- 16.2.5 לכל נוסע יהיה מושב נפרד.
- 16.2.6 בכל קרונית ישב מלווה מבוגר אחד לפחות מטעם מוסד החינוך.
- 16.2.7 לפני הנסיעה ייתן מפעיל הרכבת תדריך בדבר כללי ההתנהגות בעת הנסיעה.
- 16.2.8 לפני הנסיעה ובסיומה ייערך מפקד שמי של התלמידים.
- 16.2.9 הנוסעים ישבו במקומם במהלך כל הנסיעה.
- 16.2.10 לא תתאפשר החלפת מקומות תוך כדי נסיעה.
- 16.2.11 דלתות הכניסה של הקרוניות יהיו סגורות ומאובטחות בפני פתיחה מקרית במהלך כל הנסיעה.

## 17. הפעלת מתקנים מתנפחים

### 17.1 טבלת היערכות

טבלה זו מיועדת לסייע לאחראי על הפעילות להתכונן בשיטתיות לפעילות החוץ-בית-ספרית המתוכננת. כדי להשלים את ההתכוננות לפעילות יש לקרוא היטב את הטבלה יחד עם ההנחיות הספציפיות המפורטות אחריה.

מס'	הנושאים לבדיקה
1.	<p><b>תיק פעילות חוץ-בית-ספרית להפעלת מתקנים מתנפחים</b></p> <p>הפעילות החוץ-בית-ספרית תיערך על פי המפורט בתיק הפעילות שיכלול לפחות את אלה:</p> <p>א. תיאור הפעילות ומטרתה</p> <p>ב. תדריכים כתובים לסגל, למלווים, למדריכים ולבעלי תפקידים אחרים הכוללים דרישות בטיחות ספציפיות</p> <p>ג. תדריכים כתובים לתלמידים</p> <p>ד. דרכי תקשורת ודיווח</p> <p>ה. ריכוז האישורים המחייבים</p> <p>ו. רשימה מסווגת של המשתתפים (תלמידים, מורים, מדריכים, מלווים אחרים, מלווים רפואיים)</p> <p>ז. הוראות היערכות למצבי חירום, לעזרה ראשונה ולפינוי (ובכלל זה מספרי טלפון לשעת חירום).</p>
2.	<p><b>אישורים</b></p> <p>א. מנהל הפעילות יודא כי לכל מתקן קיים תיק מתקן (דוגמה לתיק מתקן ראה בנספח א) ובו יימצאו כל אלה:</p> <ul style="list-style-type: none"> <li>• תיעוד ממצאי הבדיקה הראשונית של המתקן שבוצעה בידי הגוף הבודק</li> <li>• אישור של הגוף הבודק כי הוא ביצע בדיקה שנתית באותה שנה</li> <li>• תיעוד תוצאות הבדיקה השנתית של המתקן</li> <li>• ממצאי בדיקות המתקן וסביבתו שנעשו לפני כל פעילות.</li> </ul> <p>ב. השתתפותו של תלמיד בפעילות מותנית בהמצאת אישור כתוב של הוריו או של האפוטרופוס שלו. האישור יכלול הסכמה להשתתפות התלמיד בפעילות המתוכננת וכן הצהרה כי מצב בריאותו תקין ומאפשר את השתתפותו בפעילות.</p>
3.	<p><b>רישיון עסק</b></p> <p>א. לאתר מתקנים מתנפחים נייד לא נדרש רישוי עסק, אך נדרש ביטוח התואם את הפעילות המתוכננת.</p> <p>ב. לאתר קבוע למתקנים מתנפחים נדרש לבדוק שבידי בעליו או בידי הגוף המפעיל אותו מצויים המסמכים האלה:</p> <ul style="list-style-type: none"> <li>• רישיון עסק</li> <li>• ביטוח התואם את הפעילות המתוכננת.</li> </ul>
4.	<p><b>התלמידים המשתתפים</b></p> <p>א. הפעילות מותרת מכיתה א' ומעלה.</p> <p>ב. לילדי כיתות גן מותרת הפעילות אך ורק באתר מתקנים מתנפחים מוסדר, בעל רישיון עסק כדין.</p> <p>ג. יש לבחון אם קיימת מגבלה כלשהי ברישיון העסק של האתר או של הגוף המפעיל.</p>

מס'	הנושאים לבדיקה
5.	<b>חלוקה לזוגות</b> יש לבסס את ההשגחה על המדריכים ועל הסגל. יחד עם זאת יחולקו התלמידים לזוגות במידת האפשר, ובני הזוג יונחו לשמור על קשר עין קבוע ביניהם ולשמור זה על זה לאורך כל הפעילות ועד לחזרה למוסד החינוכי או עד לפיזור לבתי התלמידים.
6.	<b>מסירת מידע בכתב ותדריכים</b> א. יש למסור לסגל תדריכים כתובים. ב. יש לערוך לסגל תדריכים לפני היציאה לפעילות ובמהלכה. ג. יש להעביר לתלמידים תדריכים לפני היציאה לפעילות, לפני העלייה על רכב ההסעה ולפני הירידה ממנו. ד. יש לערוך לתלמידים תדריך לפני תחילת כל מקצה.
7.	<b>המלווים, המדריכים והמפעילים</b> א. <b>המלווים</b> מספר המלווים ומאפייניהם בתנועה אל מקום הפעילות ובחזרה ממנו יהיה בהתאם לאישור הביטחוני שניתן למוסד החינוך על ידי הלשכה לתיאום טיולים של משרד החינוך. המלווים של כל קבוצה יקיימו מפקדי זוגות ומפקדים על פי שמות במועדים אלה לפחות: <ul style="list-style-type: none"> <li>• לפני היציאה לפעילות, בתוך רכב ההסעה</li> <li>• לאחר כל הפסקה במהלך הנסיעה או התנועה</li> <li>• עם ההגעה למקום הפעילות ולפני תחילתה</li> <li>• בסיום הפעילות.</li> </ul> ב. <b>המדריכים והמפעילים</b> ראה פירוט להלן.
8.	<b>בטיחות בנסיעה ברכב</b> א. יש לתדרך את התלמידים בהנחיות ההתנהגות המחייבות. ב. יש לתדרך את הנהגים בנוגע לציר התנועה ולמקומות העצירה. ג. יש לוודא את נוכחות המלווים בכל רכב (בקדמת הרכב ומאחור). ד. יש לוודא חגירת חגורות בטיחות במהלך הנסיעה.
9.	<b>עזרה ראשונה והצלה</b> א. הליווי הרפואי בתנועה אל מקום הפעילות ובחזרה ממנו יהיה בהתאם למפורט באישור הביטחוני שניתן למוסד החינוך על ידי הלשכה לתיאום טיולים של משרד החינוך. ב. על מנהל האתר להיות מוסמך כמגיש עזרה ראשונה (מע"ר), ועליו לשאת תעודה תקפה המעידה שהוא מבצע קורס רענון פעם בשנתיים. ג. לחלופין מנהל האתר רשאי להעסיק אדם אחר שהוסמך לשמש מגיש עזרה ראשונה ונושא תעודה בתוקף.
10.	<b>אירועים חריגים</b> א. יש לעצור את הפעילות ולוודא שאנשים נוספים אינם עלולים להיפגע. ב. על כל אירוע ביטחוני או בטיחותי ועל כל אירוע שנעשה בו פינוי רפואי לבית חולים יועבר דיווח מיידי למנהל מוסד החינוך או לתנועת הנוער שהנפגע שייך אליה.

## 17.2 הנחיות מפורטות

### 17.2.1 רקע

- א. מוסדות חינוך יוזמים מעת לעת פעילות הכוללת שימוש במתקנים מתנפחים. פעילות זו אהובה במיוחד על הילדים ומסבה להם הנאה רבה. עם זאת חשוב לדעת כי שימוש במתקן לא תקין או הפעלה לא זהירה שלו עלולים להביא לפגיעה קשה של המשתמשים בו. לפיכך יש לנקוט משנה זהירות בכל הנוגע לתחזוקת המתקנים ולהפעלתם ולהקפיד על יישום מדויק של כל הנחיות הבטיחות.
- ב. נוהל זה מותאם לתקן האירופי העוסק במתקנים מתנפחים. אם יפורסם תקן ישראלי בנושא ישונה הנוהל בהתאם לתקן זה.
- ג. נוהל זה מבטל את הנוהל שהופץ במהלך השנים 2003-2004.

### 17.2.2 הגדרות

א. **מתקן מתנפח:** מתקן שעשועים נייד, בעל נפח המושג באמצעות אספקה מתמשכת של לחץ אוויר. על מתקן זה או בתוכו יכולים המשתמשים לקפוץ, לגלוש, לטפס וכו'. קיימים סוגים שונים של מתקנים מתנפחים; להלן רשימה חלקית שלהם:

- (1) מתקנים מתנפחים שטוחים
  - (2) מתקנים מתנפחים הכוללים קירות צד ("טירה")
  - (3) מתקן רב-משחקים ("אתגרון")
  - (4) מגלשות יבשות
  - (5) מגלשות רטובות
  - (6) הר טיפוס
  - (7) משחקים ( "בנג'י אופקי", "הפל אותי")
  - (8) ספינה מתנדנדת
  - (9) מתקנים מתנפחים בתוך ברכת שחייה
  - (10) מתקנים מתנפחים בים.
- ב. **מפוח:** מכשיר המונע באמצעות מנוע חשמלי או מנוע בנזין והמשמש לניפוח רצוף של מתקן השעשועים במשך כל זמן ההפעלה.

- ג. **תופס המתקנים:** בעלי המתקנים או אדם/ארגון שמונה בידי בעלי המתקנים להפעילם.
- ד. **מנהל אתר מתקנים מתנפחים:** אדם בעל הכשרה מתאימה אשר מונה בידי תופס המתקנים או מי מטעמו לפקח על האתר ועל הפעילות המתקיימת בו, לתפעלו באופן בטוח ולשאת באחריות לבדיקת המתקנים באתר ולתחזוקתם.
- ה. **מפעיל מתקן:** אדם בוגר שמונה בידי מנהל האתר לפקח על השימוש במתקן המתנפח במשך כל הפעילות ולזהות מצבים חריגים או מסוכנים ועבר הכשרה על ידי מנהל האתר להפעלת המתקן המתנפח.
- ו. **סדרן:** אדם העובד תחת פיקוחו של מפעיל המתקן ומסייע לו בהכוונת המשתמשים במתקן ובפיקוח עליהם.
- ז. **גוף בודק:** מהנדס או מכון התקנים הישראלי.
- ח. **שטח סכנה:** השטח הסמוך למתקן המתנפח. בשטח זה אין להימצא כל עוד המתקן נמצא בתנועה או בפעולה. שטח זה יגודר, ויוצבו בו שלטים המתריעים על אודות הסכנה הכרוכה בהימצאות בתוכו.

### 17.2.3 המשתתפים

- א. הפעילות מותרת מכיתה א' ומעלה.
- ב. לילדי כיתות גן מותרת הפעילות אך ורק באתר מתקנים מתנפחים מוסדר בעל רישיון עסק כדין.
- ג. יש לבדוק עם מנהל האתר את מגבלות הגיל לכל מתקן ומתקן.

### 17.2.4 הדרישות ממנהל אתר מתקנים מתנפחים

- א. מנהל האתר הוא הגורם המרכזי בכל הנוגע לניהול הבטיחות באירוע שנעשה בו שימוש במתקנים מתנפחים. לפיכך עליו להיות אדם שעבר הכשרה מתאימה מטעם גוף המכשיר מנהלי אתרים של מתקנים מתנפחים ושברשותו תעודה המעידה על הכשרתו והכוללת פירוט של הנושאים שנלמדו במסגרתה (דוגמה לגוף מכשיר: חברת המתנ"סים או מכון וינגייט).
- ב. מנהל האתר יעבור הכשרה בהגשת עזרה ראשונה (בנוסף על הכשרתו כמנהל אתר מתקנים מתנפחים) ויישא תעודה תקפה המעידה שהוא עובר קורס רענון פעם בשנתיים.

לחלופין מנהל האתר רשאי להעסיק אדם אחר שהוכשר לשמש מגיש עזרה ראשונה.

#### 17.2.5 בדיקות המתקנים

א. **בדיקה של מתקן חדש:** כל מתקן חדש ייבדק על ידי מכוון התקנים הישראלי בבדיקה ראשונית בטרם יוכנס לפעולה. בבדיקה זו ייבדקו תכונות ההנדסה של המתקן והתאמתו לפעילות המיועדת. הבדיקה תכלול את כל חלקי המתקן. בתום הבדיקה ייקבעו מגבלות השימוש והבטיחות במתקן.

ב. **בדיקה שנתית:** כל מתקן ייבדק פעם בשנה בידי גוף בודק. בבדיקה ייבדקו היבטי התחזוקה והבטיחות של המתקן: תקינות היריעה, תקינות התפרים של היריעות, תקינות אבזרי העזר (הידיות, הסולמות, החבלים, הסרטים, נקודות העיגון וכד') ועוד.

ג. **בדיקה לפני פעילות:** לפני כל פעילות ייבדקו המתקנים בידי מנהל האתר. בבדיקה זו ייבדקו תקינותם של כל חלקי המתקן ואופן התקנתם באתר. מתקן שנתגלו בו תקלות יוצא מכלל שימוש עד שיתוקן.

ד. **מקרים מיוחדים:** במקרים מיוחדים, כאשר מוקמים מעל 10 מתקנים או כאשר תנאי השטח בעייתיים (רוח חזקה בשטח פתוח, אזור שאינו מישורי, אדמה חולית וכד'), ישקול מנהל האתר להזמין גוף בודק שיבדוק אף הוא את המתקנים ויודא את עמידות ההתקנה בתנאי השטח הספציפיים. בנוסף יזמין מנהל האתר חשמלאי בודק שיבדוק את פריסתם של קווי אספקת החשמל למתקנים.

#### 17.2.6 רישוי עסק

א. לאתר מתקנים מתנפחים נייד לא נדרש רישוי עסק, אך נדרש ביטוח התואם את הפעילות המתוכננת.

ב. אתר קבוע של מתקנים מתנפחים מחויב ברישיון עסק ובביטוח התואם את הפעילות המתוכננת.

#### 17.2.7 מתקנים שיש לגביהם הגבלות ואיסור שימוש במערכת החינוך

א. **מתקן השור הזועם** אסור להפעלה במוסדות חינוך.

ב. **מתקן ברכות קצף** אסור להפעלה במוסדות חינוך.



- ג. **מתקן עם מים** אסור לשימוש (מותר השימוש במתקנים המוצבים על המים בתוך הברכה שיש לה רישיון להפעלת ברכה כחוק).
- ד. **מתקן קיר טיפוס מעל 4 מ'** מחייב מפעיל מוסמך לקירות טיפוס או מדריך טיפוס וגלישה מוסמך, כולל רתמות ואמצעי אבטחה תקינים נגד נפילה.
- ה. **מתקן קיר טיפוס עד 2 מ'** מחייב מפעיל צמוד, וכל משתמש חייב להיות חגור ברמת טיפוס תקנית.
- ו. **מתקן טיפוס במים** מחייב שעומק המים לא יפחת מ-2 מ' כדי לבלום את נפילת הילדים.

#### 17.2.8 תיק מתקן

- לכל מתקן יהיה תיק (דוגמה לתיק מתקן ראה בנספח להלן), ובו יימצאו כל הנתונים האלה:
- א. ממצאי הבדיקה הראשונית של המתקן שבוצעה בידי הגוף הבודק
- ב. אישור של הגוף הבודק כי הוא ביצע באותה שנה בדיקה שנתית
- ג. תוצאות הבדיקה השנתית של המתקן
- ד. ממצאי בדיקות המתקן וסביבתו שנעשו לפני כל פעילות
- ה. הוראות בטיחות והפעלה של היצרן, של היבואן או של בעל המתקן הכתובות בעברית ובערבית והכוללות הגבלות והתניות לשימוש במתקן (מספר המשתתפים המרבי, המשקל המרבי, מספר המפעילים המזערי, תנאי הסביבה והאקלים המתאימים, הוראות חילוץ וכד')
- ו. תאריכי הפעלת המתקן
- ז. תיקונים ושינויים שנעשו במתקן
- ח. תקלות ותאונות שאירעו במתקן.

#### 17.2.9 מעורבות המנהל של מוסד החינוך

- א. אין לקיים פעילות הכוללת שימוש במתקנים מתנפחים ללא אישורו של מנהל מוסד החינוך.

ב. בטרם יאשר מנהל המוסד את הפעילות יוודא הוא או מי מטעמו כי מתקיימות כל הדרישות המקדמיות האלו:

- 1) קיים רישוי עסק במידת הצורך.
  - 2) במקום הפעילות קיימים סידורי עזרה ראשונה ופינוי רפואי.
  - 3) לכל מתקן יש תיק מתקן מסודר.
- ג. מנהל המוסד ידאג כי בידי מפעיל המתקן נמצאות הנחיות חוזר המנכ"ל בנושא הפעלת מתקנים מתנפחים.
- ד. מנהל המוסד ימנה אחראי מטעמו על הפעילות ויתדרך אותו בהתאם. המנהל ישקול לתגבר את האחראי במלווים בוגרים שיסייעו לו לפקח על התלמידים ועל התנהלות הפעילות.
- ה. מנהל המוסד יעדכן את קב"ט מוסדות החינוך של הרשות המקומית/הבעלות על פעילות שנעשה בה שימוש במתקנים מתנפחים ויקבל ממנו תדרוך בהתאם לצורך.

ו. בפעילות רבת משתתפים המתקיימת מחוץ למוסד החינוך יפעל מנהל המוסד בהתאם לדרישות הרשות המקומית, המבוססות על הנחיות חוק רישוי עסקים הנוגעות לאירועים מסוג זה. הנחיות אלו מקיפות בין השאר נושאי ביטחון ואבטחה, בטיחות, עזרה רפואית, כיבוי אש ועוד.

#### 17.2.10 הקמת המתקנים וההכנות לפעילות באחריות מפעיל המתקן

- א. אין לקיים אירוע שנעשה בו שימוש במתקנים מתנפחים במקום פתוח ששוררים בו תנאי מזג אוויר לא מתאימים (גשם ורוחות, עומס חום כבד). במתקנים שקיימת לגביהם הגבלת רוח והמותנים בתנאי סביבה מוגדרים יש לנהוג על פי ההנחיות הרשומות בתיק המתקן.
- ב. המתקן ימוקם בשטח פתוח המרוחק מקווי חשמל, מגדרות, מעצים, מעמודים ומכל מכשול אחר.
- ג. השטח שעליו יוצב המתקן יהיה ישר ונקי מחפצים חדים העלולים לפגוע במתקן או במשתמשים.
- ד. בין מתקן למתקן יהיה מרחק של 5 מ' לפחות.
- ה. בעת הקמת המתקן יש לוודא שלא מצויים ילדים בסביבתו.

- ו. לכל מתקן יוגדר "שטח סכנה" משולט. בשלטים תהיה הודעה על איסור התקרבות של משתתפים למתקן מחשש להיפגעות.
- ז. כל מתקן יעוגן באמצעות יתדות שמספרן כמספר נקודות העגינה הקיימות במתקן. היתד תהיה עשויה ממתכת ואורכה יהיה 50 ס"מ לפחות. קשירת היתד למתקן תיעשה באמצעות חבל שעוביו 12 מ"מ לפחות. אם המתקן מותקן על רצפת אולם ספורט או על קרקע העשויה מאספלט או מבטון תיעשה העגינה באמצעות משקולות.
- ח. אם קיימת סכנה של נפילה מהמתקן החוצה יש להניח מזרני הגנה ביציאה מהמתקן ובסביבתו הקרובה. מזרני ההגנה יהיו עשויים ספוג מצופה שמשונית, ועובי הספוג יהיה 5 ס"מ לפחות. אם המתקן הוקם על משטח דשא או חול אין צורך במזרני הגנה.
- ט. ליד כל מתקן או קבוצת מתקנים יוצב שלט עם הוראות השימוש והבטיחות של מתקנים אלה ומגבלות השימוש בהם.
- י. אם צפויה צפיפות גבוהה באתר בעת האירוע מומלץ לתחום את הכניסה לכל מתקן. יש לסמן את הכניסה ואת היציאה.
- יא. **מערכת החשמל**
  - 1) אספקת החשמל למתקנים תהיה מוגנת כחוק מפני סכנת התחשמלות.
  - 2) יש לוודא שאספקת החשמל מתאימה למפוח.
  - 3) כבלי החשמל העוברים באזור הפעילות יותקנו בגובה 3 מ' או יונחו על הרצפה ויכוסו בכיסוי PVC.
  - 4) כל כבל חשמל יהיה מקובע וייקשר לעוגנים יציבים משני צדיו באופן שלא יתנתק משקע החשמל במקרה של משיכה פתאומית.
  - 5) הכבלים יעברו מאחורי המתקן ולא בחזיתו.
  - 6) יש לפרוס את הכבלים ולא להשאירם גלולים על התוף למניעת התחממות יתר והיווצרות קצרים חשמליים.

- (7) חיבורי חשמל מורכבים (מעבר לחיבור שקע בתקע), אם יידרשו, יבוצעו בידי חשמלאי מוסמך.
- (8) הארקות מיוחדות של המתקנים המתנפחים, אם קיימות כאלו, ייבדקו בידי חשמלאי בודק.

#### יב. המפוח

- (1) יש לוודא שהמפוח של כל מתקן הוא מסוג מאושר וכי הוא מתאים לתקני הבטיחות וכן שרשתות ההגנה של המפוח שלמות.
- (2) המפוח יצויד בשסתום אל-חוזר למניעת יציאת אוויר מהירה.
- (3) המפוח יהיה קשור היטב לשרוול, ופתח היניקה יהיה חופשי מחסימות.
- (4) יש לייצב את המפוח ולקבע אותו לקרקע.
- (5) יש לקשור את כבל החשמל אל המפוח לפני נקודת החיבור.
- (6) יש למנוע גישה חופשית למפוח באמצעות שולחן או מחסום אחר.
- יג. לפני תחילת הפעילות יבצע מנהל אתר המתקנים המתנפחים בדיקת בטיחות לכל מתקן בנפרד וכן לתשתית הכללית. הבדיקה תוודא בין השאר את הפרטים האלה:
- (1) האתר מתאים לייעודו.
- (2) אין גישה למקורות אספקת החשמל (שקעים ראשיים וארונות חשמל), למעט למנהלי האירוע.
- (3) אבזרי העזר (מזרני הגנה, מחסומים, סרטי סימון, חבלים וכד') מצויים במקומם.
- (4) עיגוני המתקן תקינים ומחוברים במקומות הנכונים.
- (5) אין חורים או חתכים משמעותיים ביריעה או בתפרים.
- (6) המתקן נקי מחפצים זרים ומלכלוך.
- (7) נעשה שימוש במפוח המתאים למתקן.

- 8) לחץ האוויר הכולל מותאם לדרישות היצרן והוא חזק דיו כדי ליצור בסיס יציב וקשיח.
- 9) כבלי החשמל תקינים ושלמים, פרוסים נכון ואינם חשופים לקהל.
- 10) חלקי חשמל כמו שקעים ותקעים תקינים ושלמים.
- 11) צינור אספקת האוויר מחובר היטב ובחזקה אל המפוח.
- 12) המפוח ממוקם מחוץ לתחום התנועה של הקהל.
- 13) אזור כניסת האוויר למפוח פנוי מחפצים זרים.

יד. במקרים מיוחדים, כאשר מוקמים מעל 10 מתקנים או כאשר תנאי השטח בעייתיים (רוח חזקה בשטח פתוח, אזור שאינו מישורי, אדמה חולית וכד'), ישקול מנהל האתר להזמין גוף בודק שיבדוק אף הוא את המתקנים ויודא את עמידות ההתקנה בתנאי השטח הספציפיים. בנוסף יזמין מנהל האתר חשמלאי בודק שיבדוק את פריסת קווי אספקת החשמל למתקנים.

טו. יש לבדוק את מערך כיבוי האש הקיים באתר ולשקול הצבת ציוד כיבוי אש נוסף בהתאם לנסיבות.

טז. לפני תחילת הפעילות יקריא מנהל האתר למפעילי המתקנים ולסדרנים את הוראות ההפעלה והבטיחות של כל מתקן הרשומות בתיק המתקן, ויורה להם לפעול על פיהן.

#### 17.2.11 הפעלת המתקנים

א. ליד כל מתקן יוצב מפעיל מתקן שעבר הדרכה מתאימה. במתקנים שבהם פתח הכניסה נפרד מפתח היציאה, או במתקנים שבהם מפעיל אחד אינו יכול לראות את הנעשה בכל שטח המתקן, יוצבו שני מפעילים או מפעיל וסדרן.

ב. המפעיל ישגיח על הפעילות במתקן במשך כל האירוע. אין להשאיר את המתקן ללא השגחה.

ג. אלה תפקידיו של המפעיל:

1) להקפיד על עמידה במגבלות השימוש במתקן (גיל ומספר המשתמשים, מוגבלויות של תלמידים בעלי נכויות וכד')

2) למנוע עישון בסביבת המתקן

- 3) למנוע הכנסת מזון או שתייה
  - 4) להסביר לתלמידים את הוראות השימוש במתקן
  - 5) להקפיד שהתלמידים יחלצו נעליים ויסירו חפצים אחרים העלולים לסכן אותם לפני עלייתם למתקן
  - 6) לפקח על העלייה למתקן ועל הירידה ממנו
  - 7) למנוע קפיצות במשטח הכניסה למתקן
  - 8) למנוע השתוללות
  - 9) להפריד בין תלמידים גדולים וקטנים
  - 10) למנוע טיפוס על קירות צד או על חלקים שאין לטפס עליהם
  - 11) למנוע גלגולים באוויר ("סלטות")
  - 12) להוציא מהמתקן תלמיד לא ממושמע שהתנהגותו עלולה לפגוע באחרים
  - 13) לעקוב אחר כמות האוויר במתקן ולהרחיק במהירות את התלמידים במקרה של תקלה באספקת האוויר או במקרה שנתגלה קרע גדול
  - 14) לפנות את התלמידים בעת מילוי דלק במפוחים המופעלים באמצעות מנוע בנוזין.
- ד. המפעיל ישתמש במשרוקית או ברמקול כדי להנחות את התלמידים ויודא כי הם ממלאים אחר הוראותיו.
- ה. יש להקפיד שהמעבר בין המתקנים ייעשה באופן מסודר ובהתאם להנחיותיו של מנהל האתר.

#### 17.2.12 סיום הפעילות וקיפול המתקנים

- א. לקראת סיום האירוע יש להודיע על כך לתלמידים.
- ב. לפני הוצאת האוויר יש לסרוק את המתקן ואת סביבתו ולוודא שלא נשארו במקום חפצים אישיים (נעליים, בגדים וכד').
- ג. יש להישאר ליד המתקן עד להתרוקנותו המלאה של האוויר.

ד. בעת קיפול המתקן יש לוודא כי לא מצויים בסביבה אנשים או בעלי חיים.

#### 17.2.13 הפעלת מתקנים בחוף ים או בברכה

א. הפעלת מתקנים מתנפחים בים מותרת רק בחוף מוכרז, בנוכחות מצילים ובהתאם להנחיות מנהל החוף.

ב. הפעלת מתקנים מתנפחים בברכה מותרת רק בברכה מוכרזת ובנוכחות מצילים.

ג. במתקן המצוי במים שגובהם מעל 80 ס"מ רשאים להשתמש אך ורק תלמידים היודעים לשחות. על מפעיל המתקן לוודא שהתלמידים המשתמשים במתקן אכן יודעים לשחות.

#### 17.2.14 מקרי חירום

א. במקרה של הפסקת חשמל, נפילת מתח חשמל או תקלה במפוחים יש להוציא מהמתקן את כל התלמידים ולוודא שכולם אכן יצאו. בנוסף יש לדווח מיד למנהל האתר על התקלה. כיוון שבמקרה מסוג זה האוויר יוצא לאט יורדו התלמידים מהמתקן באופן מסודר ולא בבהילות.

ב. במקרה שהאוויר יוצא מהמתקן במהירות ובפתאומיות (עקב חור במתקן, קריעה או תקלה במפוח) יש לחלץ את התלמידים במהירות מהמתקן ולדווח על כך למנהל האתר.

ג. במקרה שאחד התלמידים נפגע בעת השימוש במתקן יש להפסיק את הפעילות בו, להוריד ממנו את התלמידים, לטפל בנפגע ולדווח למנהל האתר על התאונה. הפעילות במתקן תחודש רק לאחר קבלת אישור לכך ממנהל האתר.

ד. במקרה של התפרעות תלמידים ואיבוד השליטה עליהם יש לעצור את הפעילות ולהודיע על כך למנהל האתר.

ה. במקרה של תקלה במערכת ההגברה והכריזה יש להפסיק את הפעילות עד לקבלת אישור ממנהל האתר.

ו. במקרה שמספר התלמידים במתקן מסוים רב מהמותר יש לעצור את הפעילות במתקן, לפנות את האנשים, לסגור את המפוח, לדווח למנהל האתר על הבעיה ולהמתין להנחיות ממנו.

## נספח: דוגמה לתיק מתקן (מגלשת הרים)

- א. שם המתקן: מגלשת הרים
- ב. הדגם: 5588
- ג. המספר הסידורי: 1995
- ד. תמונת המתקן



### ה. תיאור כללי של המתקן

המתקן כולל מגלשה ומדרגות המצויות בתוך חלל סגור ומובילות אל המגלשה.

### ו. נתונים טכניים

- (1) אורך: 10 מ'
- (2) רוחב: 3 מ'
- (3) גובה: 3 מ'
- (4) זווית השיפוע של המגלשה:  $35^\circ$



- (5) נתוני המפוח : 0.5 כ"ס, 30 cfm  
 (6) נתוני היריעה : יריעת pvc בעובי 1 מ"מ  
 (7) משקל המתקן במצב מקופל : 60 ק"ג  
 (8) הממדים במצב ארוז : אורך 2 מ', רוחב מ' אחד, גובה 0.6 מ'.

**ז. היצרן**

- (1) שם היצרן : aaa  
 (2) הכתובת : bbb  
 (3) הדוא"ל : ccc

ח. **שנת הייצור** : 2005

**ט. בעל המתקן**

- (1) שם החברה : aaa  
 (2) שם המנהל : ddd  
 (3) הכתובת : bbb  
 (4) הדוא"ל : ccc

**י. הוראות תחזוקה**

- (1) יש לתקן כל תפר קרוע שאורכו מעל 20 ס"מ.  
 (2) יש להחליף כל סרט עגינה שנקרע.

**יא. הוראות התקנה**

- (1) השטח המזערי הנדרש : אורך 15 מ', רוחב 6 מ'.  
 (2) מספר יתדות העגינה : 6.  
 (3) מזרני מגן : יש להניח 3 מזרנים באזור העלייה למתקן ו-4 מזרנים באזור הנחיתה (אורכו של כל מזרן 2 מ', רוחבו מטר אחד ועוביו 10 ס"מ).  
 (4) גידור : יש לגדר את המפוח. באירוע המוני יש לגדר גם את המתקן כולו באמצעות מחסומים בגובה מטר אחד לפחות.

**יב. הוראות שילוט**

- (1) גודל השלט :  
 (2) גובה האות :  
 (3) נוסח השלט :

**יג. הוראות תפעול**

מספר המדריכים : 2.

**יד. מגבלות שימוש**

- (1) רמת המישוריות של השטח : 5%.
- (2) מהירות הרוח : עד 20 קמ"ש.
- (3) מספר המשתמשים בו-זמנית במתקן : 5 ילדים לכל היותר.
- (4) גיל המשתמשים : 5-16.
- (5) גובה המשתמשים : 1.1 עד 1.8 מ'.
- (6) מגבלות רפואיות : השימוש במתקן אסור לחולי לב ולנשים בהיריון.

**טו. הוראות שימוש**

- (1) לפני העלייה למתקן יש להסיר נעליים וחפצים אחרים.
- (2) אין להתפרע.
- (3) יש לגלוש בישיבה והרגליים לפניכם.

**טז. הוראות בטיחות**

באזור המגלשה יימצאו שני ילדים לכל היותר.

**יז. נוהלי חירום וחילוץ**

- (1) במקרה של הפסקת חשמל : יש לעצור מיד את הפעילות ולפנות את כל הילדים מהמתקן.
- (2) במקרה שאחד התלמידים "נכנס לבהלה" : יש להוריד אותו מהמתקן, להושיבו במקום מוצל ולהרגיעו.

**יח. התקנות**

מס'	האתר	תאריך ההתקנה	תאריך הפירוק	המנהל האחראי	חתימה	הערות
1.						
2.						
3.						

יט. תקלות ותאונות

מס'	האתר	תאריך האירוע	שם הנפגע	תיאור המקרה	המנהל האחראי	חתימה
.1						
.2						
.3						

כ. בדיקה שנתית

מס'	האתר	תאריך הבדיקה	שם הבודק	חתימה	הערות
.1					
.2					
.3					

כא. בדיקה לפני ההפעלה

מס'	האתר	תאריך הבדיקה	שם הבודק	חתימה	הערות
.1					
.2					
.3					

כב. טופס בדיקה במסגרת התקנת מתקן

מס'	הנושא הנבדק	הערות
1.	המקום מתאים להתקנת המתקן.	
2.	כל העגינות בטוחות ומחוברות לקרקע כנדרש.	
3.	אבזרי העזר (כמו מזרני הגנה) מונחים במקומם.	
4.	אין חורים או קרעים משמעותיים באריג ובתפרים.	
5.	נעשה שימוש במפוח המתאים.	
5.	לחץ האוויר הכולל מספיק כדי להעניק למתקן בסיס יציב וקשיח.	
7.	אין חלקים אלקטרוניים חשופים.	
8.	הכבלים אינם שחוקים ואינם חשופים.	
9.	הפלגים, השקעים והמתגים תקינים.	
10.	צינור הקישור מחובר למפוח בחוזקה.	
11.	המפוח ממוקם בצורה בטוחה ורשתות ההגנה שלמות.	
12.	לא נעשה שימוש במתקן בידי הקהל בטרם תוקנו הפגמים והליקויים שנתגלו בבדיקה.	
13.	<b>נקודות נוספות</b>	
14.		
15.		

## 18. ספורט שימושי

### 18.1 טבלת היערכות

טבלה זו מיועדת לסייע לאחראי על הפעילות להתכונן בשיטתיות לפעילות החוץ-בית ספרית המתוכננת. כדי להשלים את ההתכוננות לפעילות יש לקרוא היטב את הטבלה יחד עם ההנחיות הספציפיות המפורטות אחריה.

מס'	הנושאים לבדיקה
1.	<p><b>תיק פעילות חוץ-בית-ספרית לספורט שימושי</b></p> <p>הפעילות החוץ-בית-ספרית תיערך על פי המפורט בתיק הפעילות שיכלול לפחות את אלה:</p> <p>א. תיאור הפעילות ומטרתה</p> <p>ב. תדריכים כתובים לסגל, למלווים, למדריכים ולבעלי תפקידים אחרים הכוללים דרישות בטיחות ספציפיות</p> <p>ג. תדריכים כתובים לתלמידים</p> <p>ד. דרכי תקשורת ודיווח</p> <p>ה. ריכוז האישורים המחייבים</p> <p>ו. רשימה מסווגת של המשתתפים (תלמידים, מורים, מדריכים, מלווים אחרים, מלווים רפואיים)</p> <p>ז. הוראות היערכות למצבי חירום, לעזרה ראשונה ולפינוי (ובכלל זה מספרי טלפון לשעת חירום).</p>
2.	<p><b>אישורים</b></p> <p>א. הפעילות תתואם עם הלשכה לתיאום טיולים ותותנה בקבלת אישור כנדרש.</p> <p>ב. מתקני הספורט השימושי ייבדקו ויאושרו בידי מהנדס או הנדסאי קונסטרוקטור כדי לוודא את חוזקם ואת יציבותם.</p> <p>ג. יש לבדוק כי לכל מתקן קיים תיק מתקן ובו כל הנתונים האלה:</p> <ul style="list-style-type: none"> <li>• תיעוד ביצוע בדיקה שנתית, חתום על ידי מהנדס או על ידי הנדסאי קונסטרוקטור</li> <li>• תיעוד תוצאות הבדיקה השנתית של המתקן</li> <li>• ממצאי בדיקות המתקן וסביבתו שנעשו לפני כל פעילות.</li> </ul> <p>ד. בפעילות המתקיימת באתר ייעודי נדרש לבדוק שבידי בעל האתר או הגוף המפעיל מצוי רישיון עסק.</p> <p>ה. השתתפותו של תלמיד בפעילות מותנית בהמצאת אישור כתוב של הוריו או של האפוטרופוס שלו. האישור יכלול הסכמה להשתתפות התלמיד בפעילות המתוכננת וכן הצהרה כי מצב בריאותו תקין ומאפשר את השתתפותו בפעילות.</p>
3.	<p><b>התלמידים המשתתפים</b></p> <p>א. מגבלת הגיל של התלמידים תיקבע על ידי מינהל החברה והנוער – תחום של"ח.</p> <p>ב. יש לבחון אם קיימת מגבלה כלשהי ברישיון העסק של האתר או הגוף המפעיל.</p>
4.	<p><b>ביטוח תקף</b></p> <ul style="list-style-type: none"> <li>• המפעיל/הבעלים של הפעילות יחזיק בפוליסה צד ג' המכסה את אחריותו בגין פעילותו כנגד תביעת גוף או רכוש של צד שלישי בהיקף של לא פחות משני מיליון וחצי דולר.</li> <li>• הפוליסה תכלול אחריות מקצועית.</li> <li>• הפוליסה תכלול הרחבה לפעילות ספורט אתגרי (במידת הצורך) והרחבה לאחריות של קבלני משנה וכל מי שפועל מטעמם.</li> </ul>

הנושאים לבדיקה	מס'
<p><b>המלווים והמדריכים</b></p> <p><b>א. המלווים</b></p> <p>מספר המלווים ומאפייניהם בתנועה אל מקום הפעילות ובחזרה ממנו יהיה בהתאם לאישור הביטחוני שניתן למוסד החינוך על ידי הלשכה לתיאום טיולים של משרד החינוך.</p> <p>המלווים של כל קבוצה יקיימו מפקדי זוגות ומפקדים על פי שמות במועדים אלה לפחות:</p> <ul style="list-style-type: none"> <li>• לפני היציאה לפעילות, בתוך רכב ההסעה</li> <li>• לאחר כל הפסקה במהלך הנסיעה או התנועה</li> <li>• עם ההגעה למקום הפעילות ולפני תחילתה</li> <li>• בסיום הפעילות.</li> </ul> <p><b>ב. המדריכים</b></p> <ul style="list-style-type: none"> <li>• <b>על המדריך הבוגר</b> להיות מדריך או מורה מוסמך לשל"ח וידיעת הארץ/מורה מוסמך לחינוך גופני/מדריך מוסמך לספורט שימושי, בעל ותק וניסיון בהוראה או בהדרכה של 3 שנים לפחות, אשר עבר הכשרה מתאימה והוסמך להדריך פעילות של ספורט שימושי – מעבר מכשולים.</li> <li>• <b>על המדריך הצעיר</b> להיות בוגר כיתה י' ומעלה, בעל ניסיון בעבודה עם נוער, אשר השתתף בקורס הכשרה מטעם "מנהיגות צעירה" במינהל החברה והנוער או מטעם תנועת נוער ואשר התנסה במעבר במסלול מכשולים ובהדרכת עמיתים בפיקוחו של מדריך בוגר.</li> </ul>	5.
<p><b>בטיחות בנסיעה ברכב</b></p> <p>א. יש לתדרך את התלמידים בהנחיות ההתנהגות המחייבות.</p> <p>ב. יש לתדרך את הנהגים בנוגע לציר התנועה ולמקומות העצירה.</p> <p>ג. יש לוודא את נוכחות המלווים בכל רכב (בקדמת הרכב ומאחור).</p> <p>ד. יש לוודא חגירת חגורות בטיחות במהלך הנסיעה.</p>	6.
<p><b>עזרה ראשונה והצלה</b></p> <p>א. הליווי הרפואי בתנועה אל מקום הפעילות ובחזרה ממנו יהיה בהתאם למפורט באישור הביטחוני שניתן למוסד החינוך על ידי הלשכה לתיאום טיולים של משרד החינוך.</p> <p>ב. במקום הפעילות יהיה נוכח מגיש עזרה ראשונה (מע"ר) בעל תעודה המעידה על תוקף הסמכתו, מצויד בערכת עזרה ראשונה.</p>	7.
<p><b>אירועים חריגים</b></p> <p>א. יש לעצור את הפעילות ולוודא שאנשים נוספים אינם עלולים להיפגע.</p> <p>ב. על כל אירוע ביטחוני או בטיחותי ועל כל אירוע שנעשה בו פינוי רפואי לבית חולים יועבר דיווח מיידי למנהל מוסד החינוך או לתנועת הנוער שהנפגע שייך אליה.</p>	8.

## 18.2 הנחיות מפורטות

### 18.2.1 רקע

ספורט שימושי הוא פעילות שדה הכוללת פעילויות שונות של התגברות על מכשולים מלאכותיים: טיפוסים, קפיצות, מעברים, הליכה על גשר חבלים ועוד. לימוד יסודי של מיומנויות הספורט השימושי מסייע לחיזוק ביטחונו העצמי של הנער ולהתגברותו על פחדיו מפני מכשולים.

### 18.2.2 קורס להכשרת מדריכים

א. הקורס להכשרת מדריכים לספורט שימושי נערך או מפוקח על ידי תחום שלי"ח וידיעת הארץ במינהל החברה והנוער.

ב. הקורס יכול את הנושאים האלה לפחות:

- 1) ההיבטים החינוכיים בהפעלת הספורט השימושי (ש' אחת לפחות)
- 2) מבוא לספורט השימושי (ש' אחת לפחות)
- 3) הכרת סוגי המתקנים השונים והתנסות בהם (4 ש' לפחות)
- 4) בטיחות בהקמת מתקנים ובהפעלתם (2 ש' לפחות).

היקף ההכשרה המינימלי: 8 שעות.

### 18.2.3 המתקנים

א. מתקני הספורט השימושי ייבדקו ויאושרו בידי מהנדס או הנדסאי קונסטרוקטור כדי לוודא את חוזקם ואת יציבותם.

ב. ליד המתקנים יוצבו שלטים המזהירים מפני שימוש במתקנים שלא בנוכחות מדריך מוסמך.

ג. לפני כל שיעור יבצע המדריך הבוגר בדיקה ויזואלית פשוטה המוודאת את שלמותם של המתקנים ואת יציבותם, את העיגונים בקרקע, את חיבורי הקורות וחיזוקן, את החבלים ואת הקירות. בנוסף יסרוק המדריך את השטח שמסביב לכל מתקן, את השטח שמתחתיו ואת שטח ההרצה שלפניו ויודא כי הם נקיים מכל עצם זר העלול לסכן את המתאמנים.

- ד. בתום הבדיקה יתנסה המדריך אישית בתרגול על המתקנים כדי לוודא את תקינותם.
- ה. אם במהלך הבדיקה או ההתנסות ייווכח המדריך כי אחד המתקנים אינו תקין או אינו בטוח ואין ביכולתו לתקן את התקלה, ייאסר השימוש במתקן זה.
- ו. לאחר הבדיקה יכשיר המדריך את דרכי הגישה למתקנים באמצעות מילויים בחול.

#### 18.2.4 הפעילות

- א. הפעילות תתקיים בשעות האור בלבד.
- ב. בעת הפעילות ינעלו התלמידים נעליים סגורות וילבשו בגדים מכופתרים המתאימים למידות גופם.
- ג. יש לאמן את התלמידים בנחיתה נכונה מגבהים שונים כדי למנוע נזקים העלולים להיגרם מנחיתות פתע ומנחיתות ממתקני גובה.
- ד. המדריך הבוגר רשאי להסתייע בעת השיעור במדריך צעיר. המדריך הצעיר יפעל אך ורק תחת פיקוחו של המדריך הבוגר ובהתאם להנחיותיו.
- ה. המדריך הצעיר רשאי להפעיל קבוצת תלמידים בהתעמלות על המתקנים פרט לפעילויות האלה: קפיצה ליריעה, הליכה על גשר חבלים ומעבר קיר.
- ו. המדריכים רשאים להשתמש במתקני עזר לצורך תרגילי הכנה.
- ז. המדריך הבוגר רשאי להיעזר במדריך הצעיר לצורך ההשגחה על השימוש במתקנים.

#### 18.2.5 הליכה על קורה

- א. הקורה תותקן בגובה של 1.5 מ' מעל פני הקרקע.
- ב. המדריך הבוגר או המדריך הצעיר ילווה את התלמיד לאורך כל הליכתו על המתקן.
- ג. יש להקפיד על נחיתה נכונה (בדגש על פישוק קל בין הרגליים).
- ד. יש לוודא שכל התלמידים נוחתים לצד ימין כדי למנוע התנגשויות.



ה. אין לשבת על הקורה או לזחול עליה בישיבה.

#### 18.2.6 קפיצה לעומק ממצב עמידה

א. לימוד קפיצה לעומק ממצב עמידה ותרגולה ייעשו בהדרגה עד לקפיצה מגובה של 1.5 מ'.

ב. בעת ביצוע התרגיל יעמוד המדריך מול הקופץ.

#### 18.2.7 קפיצה ממצב תלייה

א. לימוד קפיצה ממצב תלייה ותרגולה ייעשו בהדרגה עד לקפיצה מגובה של 3 מ'.

ב. בעת ביצוע התרגיל יעמוד המדריך מאחורי הקופץ.

#### 18.2.8 קפיצה ליריעה (ברזנט)

א. לימוד קפיצה ליריעה ותרגולה ייעשו אך ורק בהדרכתו של מדריך בוגר.

ב. יש להשתמש אך ורק ביריעה תקנית.

ג. תרגול קפיצות על הקרקע ולימוד ותרגול נחיתה על היריעה ייעשו בהדרגה, החל מגובה נמוך ועד לגובה רב יותר.

ד. הגובה המרבי מהקרקע לקפיצה ליריעה הוא 3.6 מ' (גובה שטח הקפיצה מהמתקן).

ה. יש לתרגל במיוחד את נושא מתיחת היריעה. במסגרת תרגול זה ינסה המדריך להעריך אם המתיחה אכן חזקה דייה כדי לבלום את התלמידים בקפיצתם.

#### 18.2.9 טיפוס על חבל

א. קוטר החבל יהיה 20 מ"מ לפחות.

ב. בדיקת החבל תיעשה בידי שני אנשים בוגרים שייתלו יחד על החבל.

ג. הירידה מהחבל תיעשה בשיטת ה'מדרגה', בסדר הפוך מהטיפוס. אין להחליק למטה על החבל, אין לקפוץ ממנו ארצה ואין לשחרר את האחיזה בידיים.

#### 18.2.10 הליכת זיקית

א. החבל יהיה מסוג סיזל. אורכו לא יעלה על 15 מ' וקוטרו לא יפחת מ-24 מ"מ.

ב. החבל יותקן בגובה שאינו עולה על 2.5 מ' מעל פני הקרקע.

ג. המדריך ילווה את התלמיד לאורך כל הליכתו על המתקן.

#### 18.2.11 הליכה על גשר חבלים (שני חבלים)

- א. לימוד הליכה על גשר חבלים ותרגולה ייעשו אך ורק בהדרכתו של מדריך בוגר.
- ב. קוטרם של החבל התחתון ושל החבל העליון יהיה 24 מ"מ לפחות.
- ג. החבל העליון יותקן בגובה שאינו עולה על 4.5 מ' מעל פני הקרקע.
- ד. בשיעורים הראשונים ילווה המדריך את התלמיד מתחת לחבל וידריכו בהתאם לצורך.
- ה. בתום האימון במתקן יש להרפות את מתח החבלים.

#### 18.2.12 מעבר חלון

- א. גובה הקורה התחתונה לא יעלה על 70 ס"מ.
- ב. יש לוודא כי במסגרת העליונה של החלון יש מיגון.
- ג. המדריך יעמוד בחלק האחורי של המתקן ופניו מול הקופץ.
- ד. יש להקפיד על מעבר שפוף.
- ה. יש להקפיד על כיפוף הראש לפני הכניסה לחלון ועל זקיפתו בתום המעבר.
- ו. יש להקפיד על נחיתה רכה ביציאה מהחלון כפי שתודגם בידי המדריך.

#### 18.2.13 מעבר קיר

- א. לימוד מעבר קיר ותרגולו ייעשו אך ורק בהדרכתו של מדריך בוגר.
- ב. גובה המתקן לא יעלה על 1.80 מ'.
- ג. המדריך יעמוד בצד המתקן, משמאלו של המתאמן.
- ד. יש להקפיד על מעבר שפוף מעל שפת הקיר; אין לשבת או לעמוד עליו.
- ה. יש להקפיד על נחיתה נכונה כפי שתודגם בידי המדריך.
- ו. אין לדחוף או להקפיץ מתאמן מעבר לקיר.

ז. בתרגיל "מעבר בנות" (עם ספסל) יש לוודא שהספסל שלם ורגליו שלמות אף הן. כמו כן יש לבדוק את יציבותו של הספסל על הקרקע בסמוך לקיר.

#### 18.2.14 מעבר קורה בתמיכת יד ורגל

- א. גובה המתקן לא יעלה על 80 ס"מ.
- ב. המדריך יעמוד ליד המתקן כשפניו מול הקופץ.
- ג. אין לנתר מעל הקורה; יש לעבור אותה רק בשיטה שתודגם בידי המדריך.

#### 18.2.15 מעבר קורה בתמיכת רגל

- א. גובה המתקן לא יעלה על 60 ס"מ.
- ב. המדריך יעמוד ליד המתקן כשפניו מול הקופץ.
- ג. יש להקפיד לדרוך על כל כף הרגל.

18.3 תרשימים

תרשים 1: מסלול מכשולים – מתקן חלון

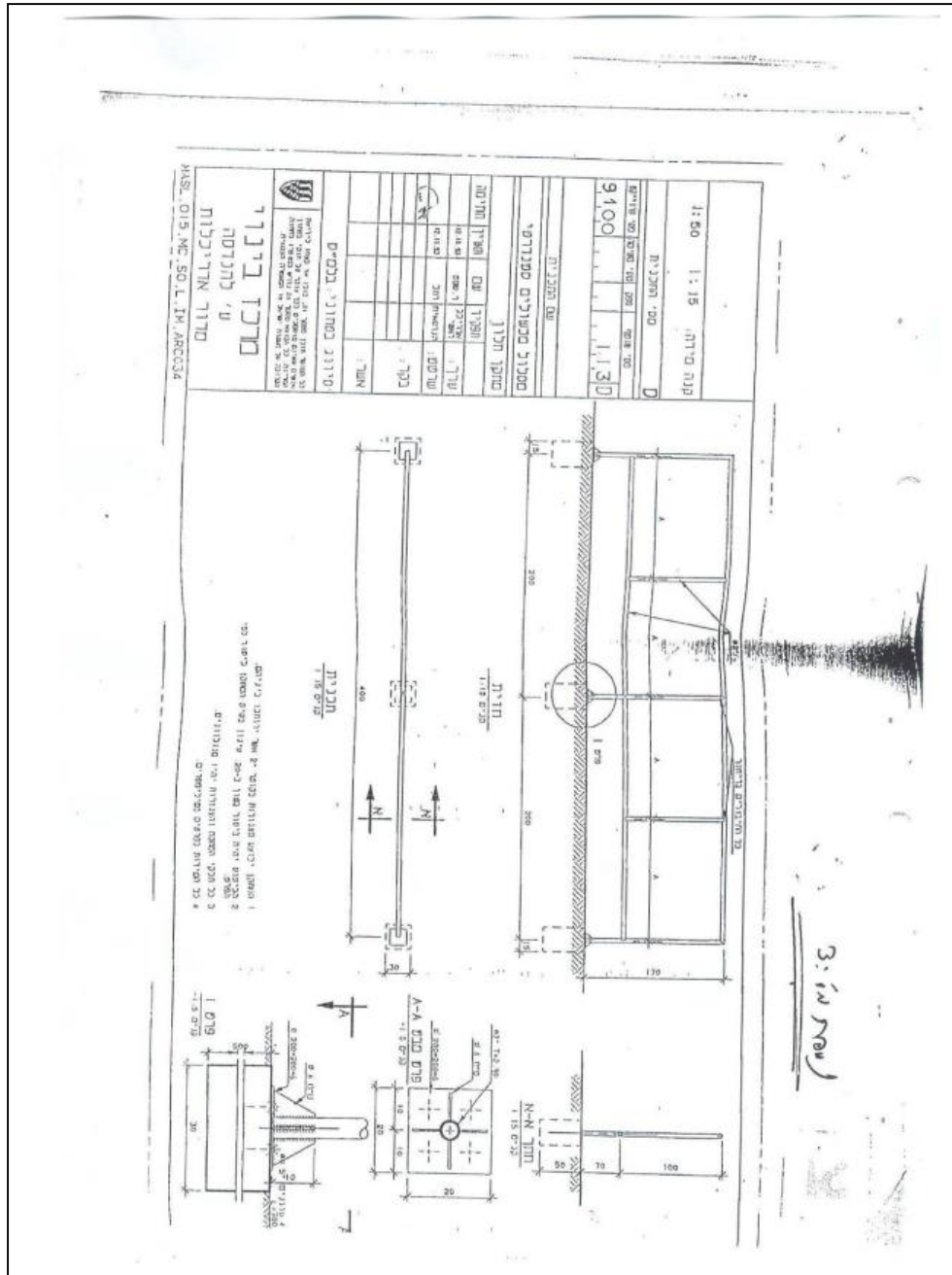

תרשים 2: מסלול מכשולים – קורת יז ורגל

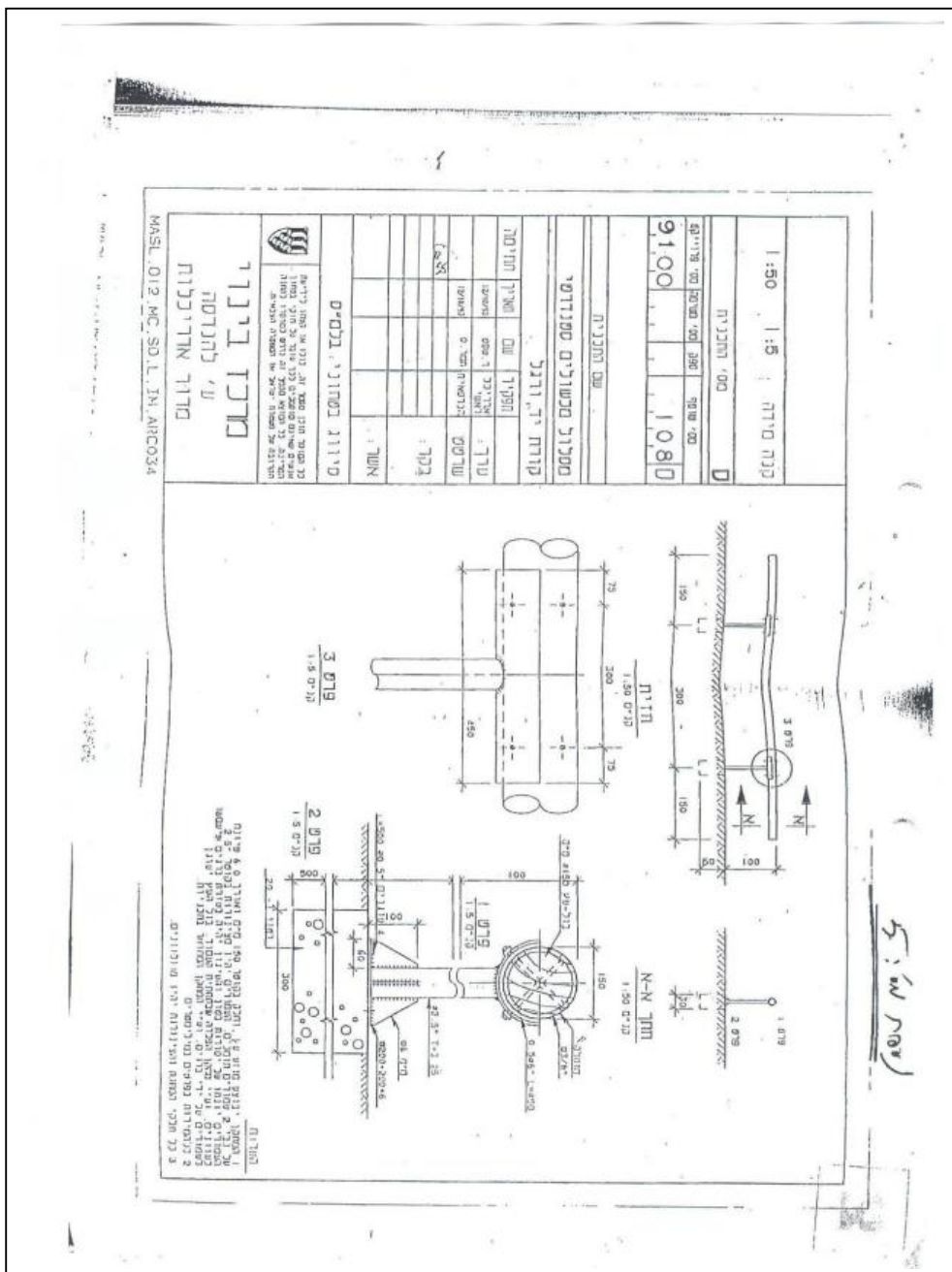

תרשים 3: מסלול מכשולים – טיפוס חבל

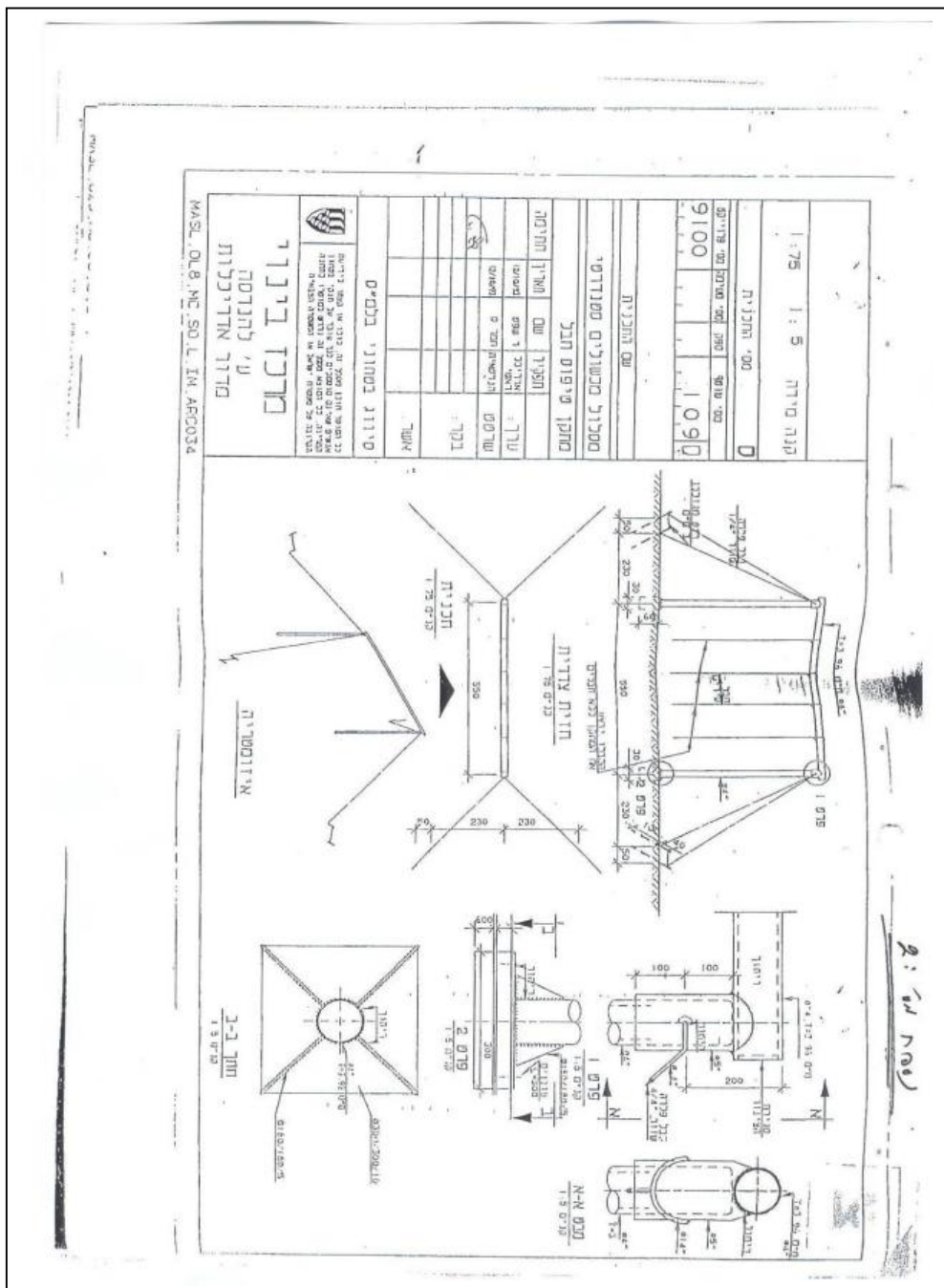

תרשים 4: מסלול מכשולים – ספסל דריכה

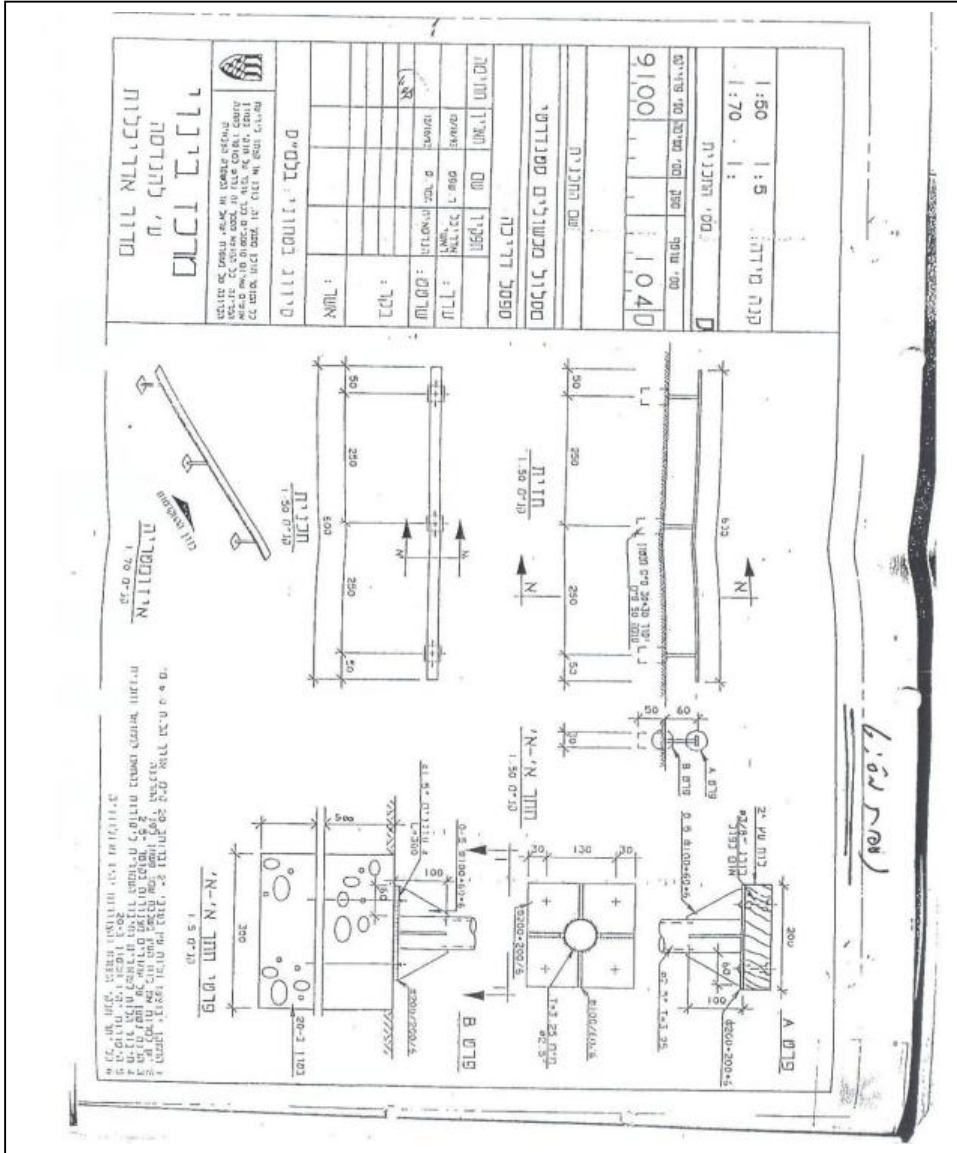

167 הוראות קבע

החלפה – 5.1-56

חוזר מנכ"ל עה/4(ב), ט בכסליו התשע"ה, 1 בדצמבר 2014

תרשים 5: מסלול מכשולים – קיר נמוך

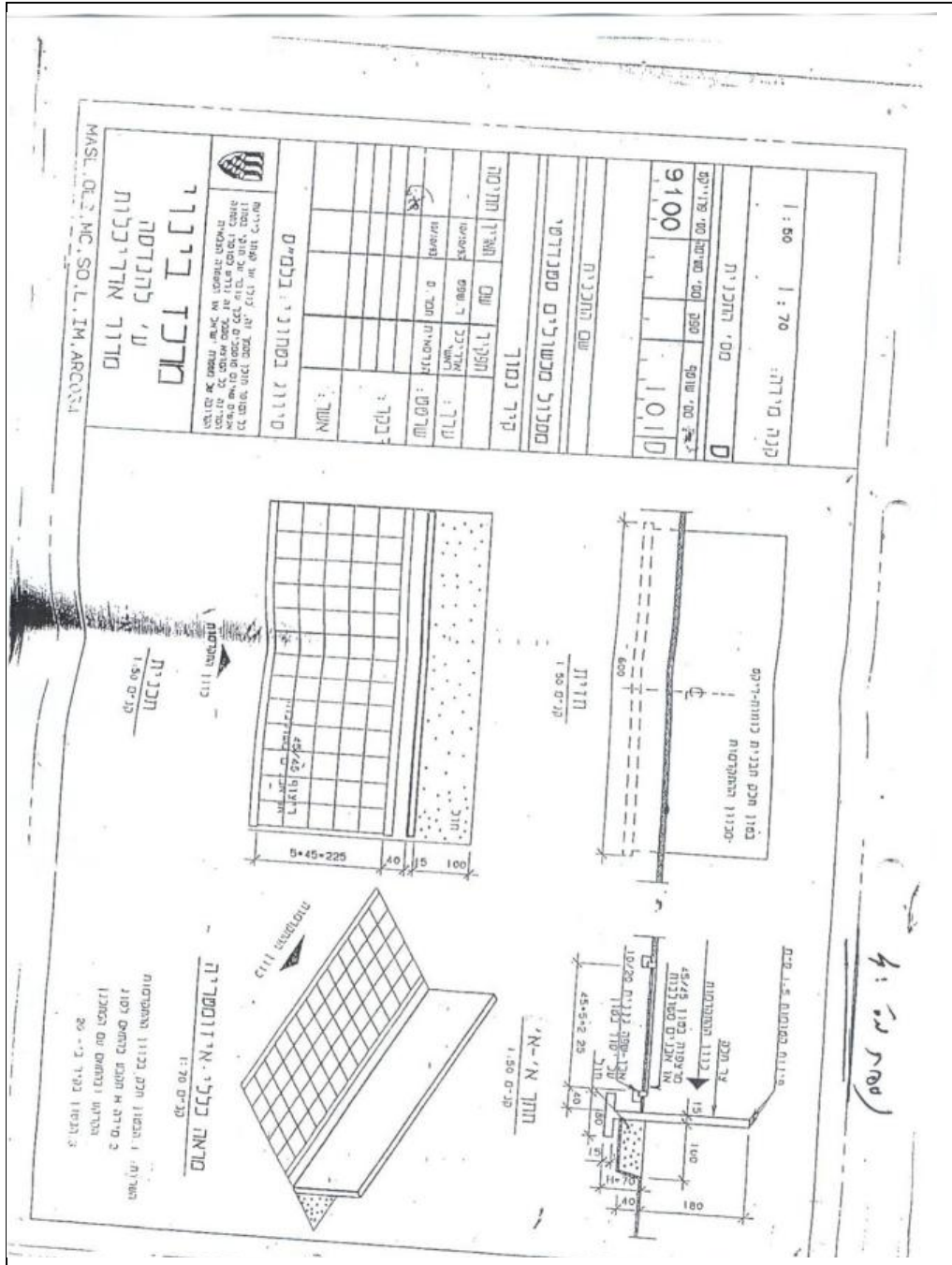

הוראות קבע

החלפה - 56-5.1

חזור מנכ"ל עה/4(ב), ט בכסליו התשע"ה, 1 בדצמבר 2014



## 19. הסעת תלמידים בעגלה רתומה לטרקטור ('גרור')

### 19.1 טבלת היערכות

טבלה זו מיועדת לסייע לאחראי על הפעילות להתכונן בשיטתיות לפעילות החוץ-בית ספרית המתוכננת. כדי להשלים את ההתכוננות לפעילות יש לקרוא היטב את הטבלה יחד עם ההנחיות הספציפיות המפורטות אחריה.

מס'	הנושאים לבדיקה
1.	<p><b>תיק פעילות חוץ-בית-ספרית להסעת תלמידים בעגלה רתומה לטרקטור</b>                      בתיק הפעילות החוץ-בית-ספרית יש לכלול את עניין ההסעה בגרור של טרקטור בצורה מפורשת.                      הפעילות החוץ-בית-ספרית תיערך על פי המפורט בתיק הפעילות שיכלול לפחות את אלה:</p> <p>א. תיאור הפעילות ומטרתה                      ב. תדריכים כתובים לסגל, למלווים, למדריכים ולבעלי תפקידים אחרים הכוללים דרישות בטיחות ספציפיות                      ג. תדריכים כתובים לתלמידים                      ד. דרכי תקשורת ודיווח                      ה. ריכוז האישורים המחייבים                      ו. רשימה מסווגת של המשתתפים (תלמידים, מורים, מדריכים, מלווים אחרים, מלווים רפואיים)                      ז. הוראות היערכות למצבי חירום, לעזרה ראשונה ולפינוי (ובכלל זה מספרי טלפון לשעת חירום).</p>
2.	<p><b>אישורים</b></p> <p>א. הפעילות תתואם עם הלשכה לתיאום טיולים ותותנה בקבלת אישור כנדרש.                      ב. יש לבדוק פרטים אלו:</p> <ul style="list-style-type: none"> <li>• הגרור מורשה כחוק.</li> <li>• נהג הטרקטור מחזיק ברישיון נהיגה של שנתיים לפחות וגילו מעל 21 שנים (בכפופות לשינויים המתפרסמים בידי משרד התחבורה).</li> <li>• הציוד של הטרקטור ושל הגרור ותקני הבטיחות שלהם הם בהתאם לתקנות התעבורה המעודכנות המפורסמות בדיני התעבורה והרישוי.</li> </ul> <p>ג. השתתפותו של תלמיד בפעילות מותנית בהמצאת אישור כתוב של הוריו או של האפוטרופוס שלו. האישור יכלול הסכמה להשתתפות התלמיד בפעילות המתוכננת וכן הצהרה כי מצב בריאותו תקין ומאפשר את השתתפותו בפעילות.</p>
3.	<p><b>ביטוח תקף</b></p> <p>א. הביטוח של הטרקטור יכסה הסעה בעגלה רתומה.                      ב. המפעיל/הבעלים של הפעילות יחזיק בפוליסה צד ג' המכסה את אחריותו בגין פעילותו כנגד תביעת גוף או רכוש של צד שלישי בהיקף של לא פחות משני מיליון וחצי דולר.                      ג. הפוליסה תכלול אחריות מקצועית.                      ד. הפוליסה תכלול הרחבה לפעילות ספורט אתגרי (במידת הצורך) והרחבה לאחריות של קבלני משנה וכל מי שפועל מטעמם.</p>
4.	<p><b>התלמידים המשתתפים</b>                      מגבלת הגיל של התלמידים תיקבע על ידי מינהל החברה והנוער – תחום של"ח.</p>

מס'	הנושאים לבדיקה
5.	<b>חלוקה לזוגות</b> יש לבסס את ההשגחה על המדריכים ועל הסגל. יחד עם זאת יחולקו התלמידים לזוגות, במידת האפשר, ובני הזוג יונחו לשמור על קשר עין קבוע ביניהם ולשמור זה על זה לאורך כל הפעילות ועד לחזרה למוסד החינוכי או עד לפיזור לבתי התלמידים.
6.	<b>מסירת מידע ותדריכים</b> א. יש למסור לסגל תדריכים כתובים. ב. יש לערוך לסגל תדריכים לפני היציאה לפעילות ובמהלכה. ג. יש להעביר לתלמידים תדריכים לפני היציאה לפעילות, לפני העלייה על רכב ההסעה ולפני הירידה ממנו.
7.	<b>המלווים</b> מספר המלווים ומאפייניהם בתנועה אל מקום הפעילות ובחזרה ממנו יהיה בהתאם לאישור הביטחוני שניתן למוסד החינוך על ידי הלשכה לתיאום טיולים של משרד החינוך. המלווים של כל קבוצה יקיימו מפקדי זוגות ומפקדים על פי שמות במועדים אלה לפחות: <ul style="list-style-type: none"> <li>• לפני היציאה לפעילות, בתוך רכב ההסעה</li> <li>• לאחר כל הפסקה במהלך הנסיעה או התנועה</li> <li>• עם ההגעה למקום הפעילות ולפני תחילתה</li> <li>• בסיום הפעילות.</li> </ul>
8.	<b>בטיחות בנסיעה ברכב</b> א. יש לתדרך את התלמידים בהנחיות ההתנהגות המחייבות. ב. יש לתדרך את הנהגים בנוגע לציר התנועה ולמקומות העצירה. ג. יש לוודא את נוכחות המלווים בכל רכב (בקדמת הרכב ומאחור). ד. יש לוודא חגירת חגורות בטיחות במהלך הנסיעה.
9.	<b>עזרה ראשונה והצלה</b> הליווי הרפואי בתנועה אל מקום הפעילות ובחזרה ממנו יהיה בהתאם למפורט באישור הביטחוני שניתן למוסד החינוך על ידי הלשכה לתיאום טיולים של משרד החינוך.
10.	<b>אירועים חריגים</b> א. יש לעצור את הפעילות ולוודא שאנשים נוספים אינם עלולים להיפגע. ב. על כל אירוע ביטחוני או בטיחותי ועל כל אירוע שנעשה בו פינוי רפואי לבית חולים יועבר דיווח מיידי למנהל מוסד החינוך או לתנועת הנוער שהנפגע שייך אליה.

## 19.2 הנחיות מפורטות

### 19.2.1 רקע

במסגרת ביקורים במקומות שונים בארץ, בקיבוצים או במושבים, מוצעים סיורים מקומיים המסיעים קבוצות בעגלה הרתומה לטרקטור – ב"גרור". להלן נפרט את הנחיות הבטיחות ואת התנאים המחייבים סיורים אלו.

### 19.2.2 הנחיות כלליות

- א. הנהג יהיה מיומן ובעל ניסיון בהסעות בטרקטור.
- ב. מספר הנוסעים בגרור לא יעלה על המספר המרבי המותר ברישיון הגרור.

### 19.2.3 בדיקת הטרקטור והגרור

- בתחילת יום הנסיעה יבדוק מנהל הפעילות את הטרקטור ואת הגרור. בדיקה זו תכלול בעיקר את הפרטים האלה:
- א. הטרקטור מתאים לנשיאת גרור במשקל הנתון.
  - ב. הבלמים, הצמיגים, ההגה והמהלכים תקינים.
  - ג. קיים פין רתמה תקין המחבר בין הציול לטרקטור ויש גם פין נוסף תחתון.
  - ד. קיימת שרשרת אבטחה המחוברת מהטרקטור לציול.
  - ה. החיבורים ההידראוליים תקינים.
  - ו. קיימת מערכת מעצורים ידנית.
  - ז. קיימים מגנים והם תקינים.
  - ח. קיימים אורות, מכוונים ורגלית למצב חנייה ועמידה של הגרור.
  - ט. הטרקטור מצויד בכמות מספקת של מים, שמן וסולר.
  - י. לחץ האוויר בגלגלים תקין.

### 19.2.4 הנסיעה

- א. הנסיעה תיעשה אך ורק בשעות האור.
- ב. הנסיעה תיעשה אך ורק בתחום היישוב (מושב, קיבוץ, חווה חקלאית, כפר נוער וכד').

- ג. הנסיעה תיעשה בדרך כבושה או סלולה ונטולת מהמורות, שיפועים ופניות חדות.
- ד. הנסיעה לא תיעשה בכבישים ראשיים.
- ה. לנסיעה יתלווה מלווה מבוגר מטעם המפעיל או מטעם בית הספר, ותפקידו יהיה לוודא את יישומם של כללי הבטיחות והזהירות בגרור.
- ו. כל נוסע בעגלה ישב במושב המיועד לנוסעים; אין להסיע נוסעים בעמידה.
- ז. לפני ההתנעה יודא הנהג שאין אנשים לפני הטרקטור, מאחורי הגרור ובין הגרור לטרקטור.
- ח. הנסיעה תהיה זהירה ובהתאם לתנאי הדרך.

## 20. משחק בכדורי צבע (פיינטבול)

### 20.1 טבלת היערכות

טבלה זו מיועדת לסייע לאחראי על הפעילות להתכונן בשיטתיות לפעילות החוץ-בית-ספרית המתוכננת. כדי להשלים את ההתכוננות לפעילות יש לקרוא היטב את הטבלה, יחד עם ההנחיות הספציפיות המפורטות אחריה.

מס'	הנושאים לבדיקה
1.	<p><b>תיק פעילות חוץ-בית-ספרית למשחק בכדורי צבע</b></p> <p>הפעילות החוץ-בית-ספרית תיערך על פי המפורט בתיק הפעילות שיכלול לפחות את אלה:</p> <p>א. תיאור הפעילות ומטרתה</p> <p>ב. תדריכים כתובים לסגל, למלווים, למדריכים ולבעלי תפקידים אחרים הכוללים דרישות בטיחות ספציפיות</p> <p>ג. תדריכים כתובים לתלמידים</p> <p>ד. דרכי תקשורת ודיווח</p> <p>ה. ריכוז האישורים המחייבים</p> <p>ו. רשימה מסווגת של המשתתפים (תלמידים, מורים, מדריכים, מלווים אחרים, מלווים רפואיים)</p> <p>ז. הוראות היערכות למצבי חירום, לעזרה ראשונה ולפינוי (ובכלל זה מספרי טלפון לשעת חירום).</p>

מס'	הנושאים לבדיקה
2.	<p><b>אישורים</b></p> <p>א. הפעילות תתואם עם הלשכה לתיאום טיולים ותותנה בקבלת אישור כנדרש.</p> <p>ב. אם הפעילות נעשית במתחם כדורי צבע ארעי בטבע (לא במתקן ייעודי), כמו למשל באזור שבאחזקת קק"ל או בשטח של מושב וכד', יש לקבל אישור מהגורם שהשטח מצוי באחזקתו.</p> <p>ג. בנוסף, אם הפעילות מתקיימת במתחם ארעי בטבע, יאושר המקום בידי מנהל המשחק ואחראי הפעילות.</p> <p>ד. השתתפותו של התלמיד בפעילות מותנית בהמצאת אישור כתוב של הוריו או של האפוטרופוס שלו. האישור יכלול הסכמה להשתתפות התלמיד בפעילות המתוכננת וכן הצהרה כי מצב בריאותו תקין ומאפשר את השתתפותו בפעילות.</p> <p>ה. יש לבדוק כי בידי בעל האתר או הגוף המפעיל מצוי רישיון עסק.</p>
3.	<p><b>ביטוח תקף</b></p> <p>א. המפעיל/הבעלים של הפעילות יחזיק בפוליסה צד ג' המכסה את אחריותו בגין פעילותו כנגד תביעת גוף או רכוש של צד שלישי בהיקף של לא פחות משני מיליון וחצי דולר.</p> <p>ב. הפוליסה תכלול אחריות מקצועית.</p> <p>ג. הפוליסה תכלול הרחבה לפעילות ספורט אתגרי (במידת הצורך) והרחבה לאחריות של קבלני משנה וכל מי שפועל מטעמם.</p>
4.	<p><b>התלמידים המשתתפים</b></p> <p>א. <b>מגבלת הגיל של התלמידים</b></p> <p>1) <b>במשחק כדורי צבע</b></p> <ul style="list-style-type: none"> <li>- בפעילות זו רשאים להשתתף אך ורק תלמידים מכיתה ה' ומעלה.</li> <li>- תלמידים עד כיתה ט' רשאים להשתתף בפעילות רק אם בשטח המשחק מצוי מתחם הפרדה (ראה בהמשך הסבר מפורט).</li> </ul> <p>2) <b>ברי למטרות</b></p> <p>בפעילות זו רשאים להשתתף אך ורק תלמידים מכיתה ד' ומעלה.</p> <p>ב. יש לבחון אם קיימת מגבלה נוספת המתייחסת לתלמידים או לגילם ברישיון העסק של האתר או של הגוף המפעיל.</p>
5.	<p><b>חלוקה לזוגות</b></p> <p>יש לבסס את ההשגחה על המדריכים ועל הסגל. יחד עם זאת יחולקו התלמידים לזוגות במידת האפשר, ובני הזוג יונחו לשמור על קשר עין קבוע ביניהם ולשמור זה על זה לאורך כל הפעילות ועד לחזרה למוסד החינוכי או עד לפיזור לבתי התלמידים.</p>
6.	<p><b>מסירת מידע בכתב ותדריכים</b></p> <p>א. יש למסור לסגל תדריכים כתובים.</p> <p>ב. יש לערוך לסגל תדריכים לפני היציאה לפעילות ובמהלכה.</p> <p>ג. יש להעביר לתלמידים תדריכים לפני היציאה לפעילות, לפני העלייה על רכב ההסעה ולפני הירידה ממנו.</p> <p>ד. לפני תחילת כל פעילות יעביר מנהל המשחק תדריך בטיחות לכל המשתתפים בפעילות.</p>

מס'	הנושאים לבדיקה
7.	<p><b>המלווים והמדריכים</b></p> <p>א. <b>המלווים</b></p> <p>מספר המלווים ומאפייניהם בתנועה אל מקום הפעילות ובחזרה ממנו יהיה בהתאם לאישור הביטחוני שניתן למוסד החינוך על ידי הלשכה לתיאום טיולים של משרד החינוך.</p> <p>המלווים של כל קבוצה יקיימו מפקדי זוגות ומפקדים על פי שמות במועדים אלה לפחות:</p> <ul style="list-style-type: none"> <li>• לפני היציאה לפעילות, בתוך רכב ההסעה</li> <li>• לאחר כל הפסקה במהלך הנסיעה או התנועה</li> <li>• עם ההגעה למקום הפעילות ולפני תחילתה</li> <li>• בסיום הפעילות.</li> </ul> <p>ב. <b>המדריכים</b></p> <ul style="list-style-type: none"> <li>• <b>מנהל המשחק</b> יהיה מדריך משחק בעל ניסיון של שנה לפחות בהדרכת משחקים בכדורי צבע ושהוסמך לתפקידו על ידי מנהל האתר שבו המשחק מתקיים.</li> <li>• <b>מדריך המשחק</b> יהיה בוגר צבא שהודרך והוסמך על ידי מנהל המשחק לתפקיד זה.</li> </ul>
8.	<p><b>בטיחות בנסיעה ברכב</b></p> <p>א. יש לתדרך את התלמידים בהנחיות ההתנהגות המחייבות.</p> <p>ב. יש לתדרך את הנהגים בנוגע לציר התנועה ולמקומות העצירה.</p> <p>ג. יש לוודא את נוכחות המלווים בכל רכב (בקדמת הרכב ומאחור).</p> <p>ד. יש לוודא חגירת חגורות בטיחות במהלך הנסיעה.</p>
9.	<p><b>עזרה ראשונה והצלה</b></p> <p>א. הליווי הרפואי בתנועה אל מקום הפעילות ובחזרה ממנו יהיה בהתאם למפורט באישור הביטחוני שניתן למוסד החינוך על ידי הלשכה לתיאום טיולים של משרד החינוך.</p> <p>ב. במקום הפעילות יהיה נוכח מגיש עזרה ראשונה (מע"ר) בעל תעודה המעידה על תוקף הסמכתו, מצויד בתיק מע"ר.</p>
10.	<p><b>אירועים חריגים</b></p> <p>א. בהנחיות המפורטות להלן מובאת רשימת אירועים המחייבת את עצירת המשחק ("אירועים המחייבים עצירת משחק").</p> <p>ב. במקרה של פציעה או פגיעה אחרת יועבר דיווח מידי למנהל מוסד החינוך או לתנועת הנוער שהוא שייך אליה על כל אירוע ביטחוני או בטיחותי ועל כל אירוע שנעשה בו פינוי רפואי לבית חולים.</p>

## 20.2 הנחיות מפורטות

### 20.2.1 רקע

משחק הפיינטבול הוא פעילות שמטרתה העיקרית היא חווייתית, אך בנוסף היא תורמת לגיבוש ולעבודת צוות, לתכנון אסטרטגי, לעבודה תחת לחץ ולפיתוח ביטחון עצמי. פעילות הפיינטבול נחלקת לשני סוגים: האחד הוא משחק לוחמה בין שתי קבוצות שבמהלכו כל קבוצה יורה כדורי צבע על הקבוצה השנייה, והאחר הוא ירי כדורי צבע למטרות מקו יורים.

הפעילות יכולה להתקיים באתר קבוע או במתחם ארעי בשטח.  
פעילות הפיינטבול יכולה להיות מהנה מאוד, אך כדי להימנע מפגיעות ומסיכונים מיותרים יש להקפיד לפעול על פי ההנחיות שלהלן.

#### 20.2.2 הגדרות

- א. **משחק כדורי צבע:** משחק שבו המשתתפים יורים כדורי צבע בעזרת רובה. למשחק שתי צורות: משחק קבוצתי שבו שתי קבוצות משחקות זו נגד זו ומטווח ירי למטרות בלבד.
- ב. **מנהל המשחק:** האחראי על הפעילות מטעם האתר.
- ג. **מדריכי המשחק:** מדריכים העוזרים למנהל המשחק ומפקחים על קבוצה אחת במהלך המשחק.
- ד. **אחראי הפעילות:** האחראי על קבוצת המשתתפים מטעם בית הספר או מטעם הגוף החינוכי.
- ה. **מתחם כדורי צבע קבוע:** מתחם קבוע שמתנהלת בו פעילות כדורי צבע.
- ו. **מתחם כדורי צבע ארעי בטבע:** מתחם מבודד בטבע שאפשר לשחק בו במשחק כדורי צבע.

#### 20.2.3 סיכונים במהלך הפעילות

- במהלך המשחק עלולים להיגרם כמה סוגים של פגיעות:
- א. שטפי דם פנימיים קלים (סימנים כחולים) כתוצאה מפגיעת כדור הצבע
  - ב. חבורות ומכות מנפילות תוך כדי הפעילות
  - ג. פגיעות ופציעות מכדורים שנורו מטווח קצר מאוד בניגוד להנחיות ולהוראות הבטיחות.

#### 20.2.4 אירועים המחייבים עצירת משחק

- יש לעצור את הפעילות בכל אחד מהמקרים הללו:
- א. פציעה או פגיעה של אחד המשתתפים
  - ב. תנועה של משתתפים מחוץ לאזור המוגן שלא באישור מנהל המשחק
  - ג. התקרבות של אנשים או בעלי חיים ברדיוס של 20 מ' משטח המשחק

ד. זיהוי סיכונים למשתתפים, לצופים או לאנשים בקרבת שטח המשחק (נחשים ורמשים, ענף שעלול לסכן את המשתתפים וכד').

#### 20.2.5 המשחק הקבוצתי

##### א. הנחיות כלליות

- 1) המשתתפים ילבשו מסכת פנים תקנית ושכפ"ץ מגן הכולל הגנה על אזור האשכים.
- 2) בשטח תהיה תמיד מערכת כריזה, וברשות מנהל המשחק תהיה משרוקית.
- 3) מנהל המשחק ואחראי הפעילות יקריאו למשתתפים את הוראות הבטיחות האלה:
  - א) בשטח הפעילות חובה ללבוש מסכה ושכפ"ץ. אפשר להסיר את ציוד המגן אך ורק בתוך האזור המוגן.
  - ב) אין להיכנס עם נשק לאזור המוגן אלא יש להשאירו על הקנה שנמצא לפני הכניסה לאזור המוגן.
  - ג) אין לירות בשחקן בטווח הקצר מ-7 מ'.
  - ד) אין לירות בשחקן המרים את ידיו מעל הראש. פעולה זו נועדה לסמן לכל המשתתפים שהוא יוצא מהמשחק.

##### ב. מתחם כדורי צבע קבוע

- 1) לאתר יהיה רישיון עסק בתוקף מטעם הרשות המקומית.
- 2) לבעל האתר יהיה ביטוח המכסה את הפעילות.
- 3) מבנה האתר יכלול את המרכיבים האלה:
  - א) **שטח המשחק**: השטח שבו הפעילות מתנהלת. שטח זה יהיה מישורי וללא מפגעים העלולים לסכן את המשתתפים בזמן ריצה (בורות, תעלות, יתדות ברזל (בזנטים), ממטרות, ענפים נמוכים וכד').
  - ב) **קו אמצע**: קו המסומן במרכז שטח המשחק ומחלק את המגרש לשניים.



(ג) **מתחם הפרדה:** אזור ברוחב 10 מ' המסומן במרכז המגרש (5 מ' מכל צד של קו האמצע). שטח זה משמש מתחם בטיחות למניעת התקרבות יתר של שחקנים יריבים זה לזה. הכניסה לשטח זה אסורה למשתתפים עד כיתה ט'.

(ד) **אזור מוגן:** מקום בטוח בתוך שטח המגרש המוגן סביב ברשת ומשמש את השחקנים שנפסלו ויצאו מהמשחק כדי שלא ייפגעו מכדורי הצבע. במקום זה נמצאים גם מנהל המשחק ומדריכי המשחק.

**באזור המוגן ימצאו, בין היתר:**

- מי שתייה למשתתפים;
- מים לניקוי פגיעות צבע;
- מקומות ישיבה לשחקנים שאינם משתתפים במשחק;
- אמצעי הגברה שבאמצעותו יוכל מנהל המשחק לתקשר עם השחקנים במהלך המשחק.

(ה) **אזור המתנה:** האזור שבו נמצאים האנשים שאינם משתתפים במשחק וממנו אפשר לצפות על המשחק באופן בטוח. אזור זה צריך להיות תחום ומוגן מכניסה של כדורי צבע טועים.

4) תרשים סכמטי של אתר למשחק כדורי צבע קבוצתי

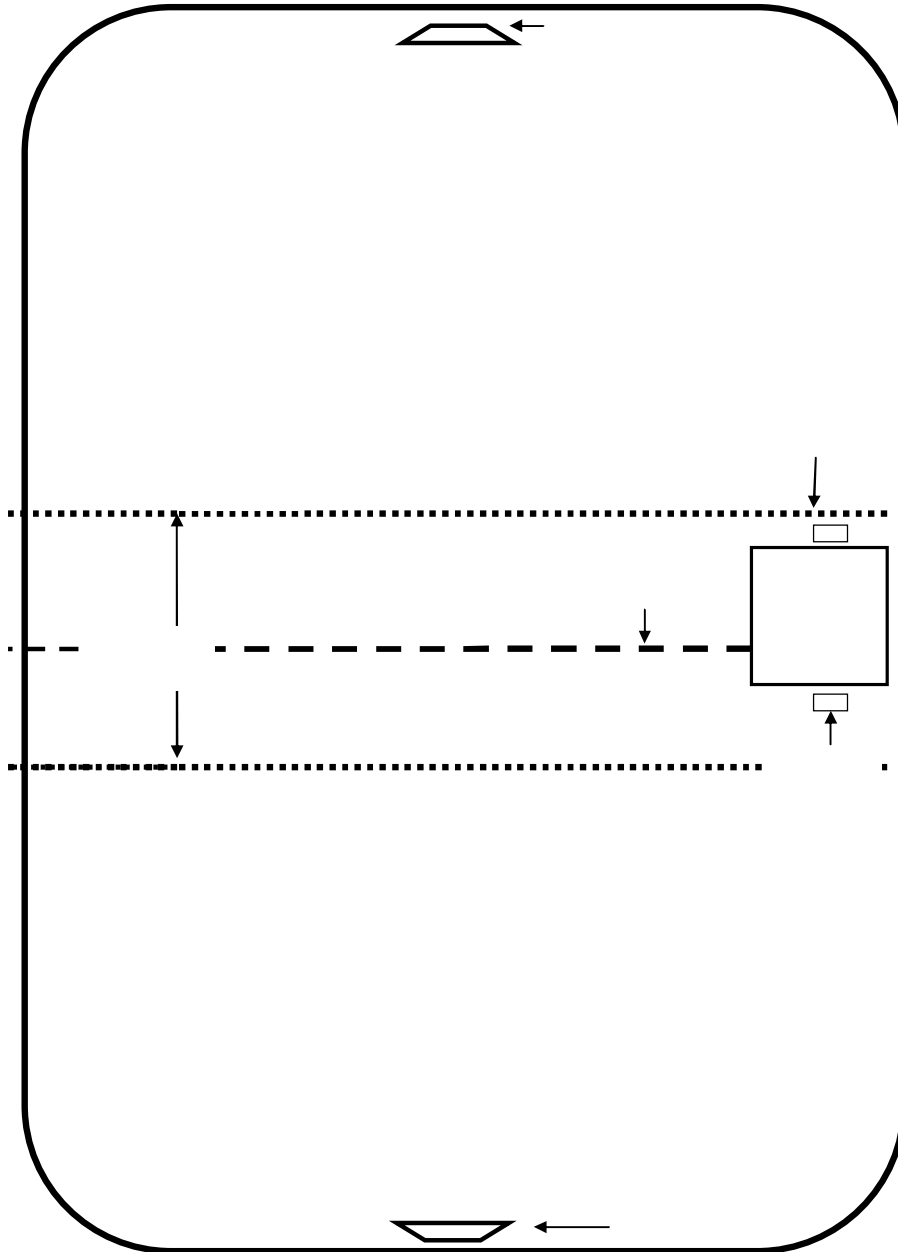

ג. מתחם כדורי צבע ארעי בטבע (תרשים סכמטי של מבנה האתר ראה לעיל)

- 1) השטח שבו תתקיים הפעילות ייקבע בידי מנהל המשחק ואחראי הפעילות.
- 2) יש לקבל אישור מבעלי הקרקע לקיום הפעילות במקום (למשל, פעילות ביער של קק"ל מחייבת אישור מקדים מקק"ל).
- 3) מבנה האתר יכלול אותם מרכיבים המצויים במתחם קבוע (ראה ב-ב לעיל), למעט השינויים האלה:
  - א) האזור המוגן ואזור ההמתנה ימוקמו במקום אחד.
  - ב) נקודות ההתחלה של הקבוצות יהיו בטווח הראייה של מנהל המשחק.
  - ג) סביב אזור המשחק, במרחק של 20-30 מ' ממנו, ייתלו שלטים בנוסח "זהירות, ירי!"

ד. דרישות בטיחות לביצוע המשחק בכדורי צבע

- 1) במהלך כל הפעילות יהיו המורים המלווים צמודים לתלמידים וישגיחו על המשמעת ועל הסדר הכללי.
- 2) לפני הפעילות על מנהל המשחק לבצע את הפעולות האלה:
  - א) לבדוק את תקינות הרובה
  - ב) לבדוק את תקינות הבלונים\*
  - ג) לבדוק את תקינות שטח המשחק
  - ד) לערוך בדיקה ראשונית של כלל הציוד
  - ה) להעביר למשתתפים תדריך הכולל הסבר של עקרונות הירי, הוראות בטיחות ומקרים ותגובות
  - ו) לקיים סיור מקדים בשטח המשחק שבמסגרתו יועלו מקרים ותגובות ותתבצע הדגמת ירי למשתתפים.

\* בלון: מכל גז CO<sub>2</sub> שבעזרתו נוצרת אנרגיית הירי של הכדור. הבלון נמצא על גבי הרובה.

3) בזמן הפעילות על מנהל המשחק לבצע את הפעולות האלה:

א) להיות עירני למתרחש מסביב לאזור הפעילות ולמנוע כניסה לאזור שטח המשחק

ב) לדאוג למעטפת הבטיחות הכללית סביב שטח המשחק ובאזור המוגן

ג) להזכיר לשחקנים, באמצעות מערכת ההגברה, את הוראות הבטיחות.

4) במקרה שיחליט מנהל המשחק או אחד ממדריכי המשחק כי יש לעצור את הפעילות בשל בעיה או תקלה כלשהי עליו לשרוק ברצף שריקות ארוכות. מנהל המשחק יכריז במערכת ההגברה על עצירת המשחק ולאחר מכן יצא לשטח ויטפל בבעיה. רק לאחר שהבעיה תטופל ייתן המנהל אישור לחדש את המשחק.

#### 20.2.6 ירי כדורי צבע למטרות

##### א. הנחיות כלליות

1) פעילות של ירי כדורי צבע למטרות אפשר לקיים הן במתחם קבוע והן במתחם ארעי בטבע.

2) אם הפעילות מתקיימת במתחם ארעי בטבע, יאושר המקום בידי מנהל המשחק ואחראי הפעילות.

3) אם הפעילות מתקיימת מחוץ לתחום של מוסד החינוך, על אחראי הפעילות לוודא שנעשו ההכנות הנדרשות והתקבלו האישורים המחייבים לפעילות חוץ-בית-ספרית, ובכלל זה אישור מבעלי הקרקע לקיום הפעילות במקום.

##### ב. מבנה האתר

1) **שטח הירי:** השטח שבו מתבצעת פעילות הירי למטרות. השטח יענה על הדרישות האלה:

א) השטח יתוחם בחבל או בסרט סימון לבן כדי למנוע כניסת אנשים.

ב) מאחורי המטרות יוצבו קיר חוסם או רשת הגנה אחורית המונעים מהכדורים לעוף אל מעבר לקו המטרות.

ג) ברדיוס של 30 מ' מאזור הפעילות, ובעיקר באזור שלצדי שטח הירי, ייתלו לפחות 4 שלטים בנוסח "זהירות, ירי כדורי צבע!".

2) **קו היורים:** הקו שממנו מתבצעת פעילות הירי למטרות. קו זה יהיה מסומן בצורה בולטת.

3) **אזור המתנה:** האזור שבו ממתינים היורים לתורם. אזור זה ימוקם 5 מ' לפחות מאחורי קו היורים.

ג. **תרשים סכמטי של עמדת פעילות ירי כדורי צבע למטרות**

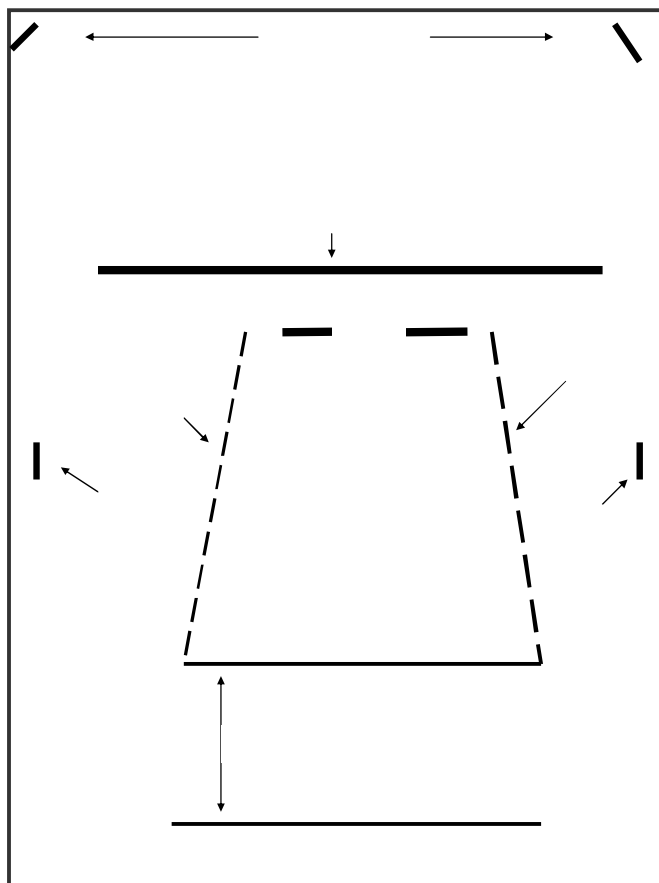

ד. דרישות בטיחות לביצוע הירי של כדורי צבע לעבר מטרות

- 1) בפעילות שמשותפים בה תלמידים עד כיתה ט' יתלווה מדריך משחק לכל תלמיד. מספר העמדות שיופעלו יהיו כמספר הקנים היורים.
- 2) בפעילות שמשותפים בה תלמידים בכיתות י"א-י"ב יתלווה מדריך משחק אחד לכל שני יורים לכל היותר (כלומר מדריך משחק יכול לחנוך עד שתי עמדות ירי במקביל).
- 3) לפני תחילת הפעילות יקריא מנהל המשחק למשתתפים את הוראות הבטיחות האלה:
  - א) על המשתתפים ועל הצופים להישאר באזור ההמתנה עד שיתבקשו לגשת לקו הירי.
  - ב) אין לחצות את קו הירי.
  - ג) אין לגשת לאזור המטרות אלא רק בהוראה מפורשת של מנהל המשחק. יש לכוון את הרובים אך ורק לכיוון הרצפה או המטרה.
  - ד) אין להפנות את הקנה כלפי אדם או חיה.
  - ה) רצף של שריקות משמעותו "חדל ירי".
- 4) במהלך הפעילות על מנהל המשחק לוודא שהקנים מכוונים אך ורק למטרות.
- 5) לפני כל ירי יזין מנהל המשחק את הכדורים לתוך בית הבליעה של הרובה. אין להשתמש במחסנית לרובה.

## 21. משחק שטח ברובי אינפרא אדום

### 21.1 טבלת היערכות

טבלה זו מיועדת לסייע לאחראי על הפעילות להתכונן בשיטתיות לפעילות החוץ-בית-ספרית המתוכננת. כדי להשלים את ההתכוננות לפעילות יש לקרוא היטב את הטבלה יחד עם ההנחיות הספציפיות המפורטות אחריה.

מס'	הנושאים לבדיקה
1.	<p><b>תיק פעילות חוץ-בית-ספרית למשחק שטח ברובי אינפרא אדום</b></p> <p>הפעילות החוץ-בית-ספרית תיערך על פי המפורט בתיק הפעילות שיכלול לפחות את אלה:</p> <p>א. תיאור הפעילות ומטרתה</p> <p>ב. תדריכים כתובים לסגל, מלווים, למדריכים ולבעלי תפקידים אחרים הכוללים דרישות בטיחות ספציפיות</p> <p>ג. תדריכים כתובים לתלמידים</p> <p>ד. דרכי תקשורת ודיווח</p> <p>ה. ריכוז האישורים המחייבים</p> <p>ו. רשימה מסווגת של המשתתפים (תלמידים, מורים, מדריכים, מלווים אחרים, מלווים רפואיים)</p> <p>ז. הוראות היערכות למצבי חירום, לעזרה ראשונה ולפינוי (ובכלל זה מספרי טלפון לשעת חירום).</p>
2.	<p><b>אישורים</b></p> <p>א. הפעילות תתואם עם הלשכה לתיאום טיולים ותותנה בקבלת אישור כנדרש.</p> <p>ב. אם הפעילות נעשית במתחם כדורי צבע ארעי בטבע (לא במתקן ייעודי), כמו למשל באזור שבאחזקת קק"ל או בשטח של מושב וכד', יש לקבל אישור מהגורם שהשטח מצוי באחזקתו.</p> <p>ג. בנוסף, אם הפעילות מתקיימת במתחם ארעי בטבע, יאושר המקום בידי מנהל המשחק ואחראי הפעילות.</p> <p>ד. השתתפותו של התלמיד בפעילות מותנית בהמצאת אישור כתוב של הוריו או של האפוטרופוס שלו. האישור יכלול הסכמה להשתתפות התלמיד בפעילות המתוכננת וכן הצהרה כי מצב בריאותו תקין ומאפשר את השתתפותו בפעילות.</p> <p>ה. יש לבדוק כי בידי בעל האתר או הגוף המפעיל מצוי רישיון עסק.</p>
3.	<p><b>ביטוח תקף</b></p> <p>א. המפעיל/הבעלים של הפעילות יחזיק בפוליסה צד ג' המכסה את אחריותו בגין פעילותו כנגד תביעת גוף או רכוש של צד שלישי בהיקף של לא פחות משני מיליון וחצי דולר.</p> <p>ב. הפוליסה תכלול אחריות מקצועית.</p> <p>ג. הפוליסה תכלול הרחבה לפעילות ספורט אתגרי (במידת הצורך) והרחבה לאחריות של קבלני משנה וכל מי שפועל מטעמם.</p>

מס'	הנושאים לבדיקה
4.	<p><b>התלמידים המשתתפים</b></p> <p>א. אפשר להשתתף בפעילות החל מכיתה ד'. גודל שטח המשחק יותאם לגיל המשתתפים (גודל השטח נמדד בין נקודות הקצה של השטח שמהן מתחילות הקבוצות את המשחק).</p> <p>ב. מגבלות גודל השטח לפי גיל הילדים</p> <p>- כיתות ד'-ז': 150-200 מטרים</p> <p>- כיתות ח'-י"ב: 300-350 מטרים.</p>
5.	<p><b>חלוקה לזוגות</b></p> <p>יש לבסס את ההשגחה על המדריכים ועל הסגל. יחד עם זאת יחולקו התלמידים לזוגות במידת האפשר, ובני הזוג יונחו לשמור על קשר עין קבוע ביניהם ולשמור זה על זה לאורך כל הפעילות ועד לחזרה למוסד החינוכי או עד לפיזור לבתי התלמידים.</p>
6.	<p><b>מסירת מידע בכתב ותדריכים</b></p> <p>א. יש למסור לסגל תדריכים כתובים.</p> <p>ב. יש לערוך לסגל תדריכים לפני היציאה לפעילות ובמהלכה.</p> <p>ג. יש להעביר לתלמידים תדריכים לפני היציאה לפעילות, לפני העלייה על רכב ההסעה ולפני הירידה ממנו.</p> <p>ד. לפני תחילת כל פעילות יעביר מנהל המשחק תדריך בטיחות לכל המשתתפים בפעילות.</p>
7.	<p><b>מלווים ומדריכים</b></p> <p><b>א. המלווים</b></p> <p>מספר המלווים ומאפייניהם בתנועה אל מקום הפעילות ובחזרה ממנו יהיה בהתאם לאישור הביטחוני שניתן למוסד החינוך על ידי הלשכה לתיאום טיולים של משרד החינוך.</p> <p>המלווים של כל קבוצה יקיימו מפקדי זוגות ומפקדים על פי שמות במועדים אלה לפחות:</p> <ul style="list-style-type: none"> <li>• לפני היציאה לפעילות, בתוך רכב ההסעה</li> <li>• לאחר כל הפסקה במהלך הנסיעה או התנועה</li> <li>• עם ההגעה למקום הפעילות ולפני תחילתה</li> <li>• בסיום הפעילות.</li> </ul> <p><b>ב. המדריכים</b></p> <p>המשחק ינוהל ויבוקר על ידי המדריכים האלה:</p> <ul style="list-style-type: none"> <li>• <b>מנהל המשחק:</b> האחראי על הפעילות מטעם החברה המפעילה</li> <li>• <b>מדריכי משחק:</b> מדריכים העוזרים למנהל המשחק.</li> </ul> <p>המדריכים יוסמכו לתפקידם על ידי החברה המפעילה את המשחק, ויגישו אישור כתוב על ההסמכה.</p>
8.	<p><b>בטיחות בנסיעה ברכב</b></p> <p>א. יש לתדרך את התלמידים בהנחיות ההתנהגות המחייבות.</p> <p>ב. יש לתדרך את הנהגים בנוגע לציר התנועה ולמקומות העצירה.</p> <p>ג. יש לוודא את נוכחות המלווים בכל רכב (בקדמת הרכב ומאחור).</p> <p>ד. יש לוודא חגירת חגורות בטיחות במהלך הנסיעה.</p>
9.	<p><b>עזרה ראשונה והצלה</b></p> <p>א. הליווי הרפואי בתנועה אל מקום הפעילות ובחזרה ממנו יהיה בהתאם למפורט באישור הביטחוני שניתן למוסד החינוך על ידי הלשכה לתיאום טיולים של משרד החינוך.</p> <p>ב. במקום הפעילות יהיה נוכח מגיש עזרה ראשונה (מע"ר) בעל תעודה המעידה על תוקף הסמכתו, מצויד בתיק מע"ר.</p>



מס'	הנושאים לבדיקה
10.	<p><b>אירועים חריגים</b></p> <p>א. בהנחיות המפורטות להלן מובאת רשימת אירועים המחייבת את עצירת המשחק ("אירועים המחייבים עצירת משחק").</p> <p>ב. במקרה של פגיעה או פגיעה אחרת יועבר דיווח מיידי למנהל מוסד החינוך או לתנועת הנוער שהוא שייך אליה על כל אירוע ביטחוני או בטיחותי ועל כל אירוע שנעשה בו פינוי רפואי לבית חולים.</p>

## 21.2 הנחיות מפורטות

### 21.2.1 רקע

א. פעילות בשטח עם רובי אינפרה אדום מתאפיינת בתנועה רבה. פעילות זאת מאתגרת הן בהיבט הפיזי והן בהיבט התפיסתי-מחשבתי.

ב. ההתנסות החווייתית במשחקים אלה מזמנת -

- (1) פעילות ספורטיבית בטבע;
- (2) חיבור לתוואי שטח, הבנתו והתמצאות בו;
- (3) תכנון אסטרטגי וטקטי;
- (4) עבודת צוות;
- (5) הבנת הנחיות לצורך בניית תכנית פעולה;
- (6) דבקות במשימה;
- (7) פיתוח מנהיגות;
- (8) התמודדות הקבוצה במצבי לחץ ותחרות.

ג. בנוסף פעילות זו יכולה להתחבר לתכנים של מורשת קרב אם היא משולבת ביום סיור במגוון של אתרים רלוונטיים בכל רחבי הארץ.

### 21.2.2 הסבר על המערכת

א. הרובה האינפרה-אדום (א"א) שנעשה בו שימוש בפעילויות בשטח הוא כלי אלקטרוני מתוחכם. כלי זה "יורה" קרן א"א הזזה בתכונותיה לקרן א"א של שלט רחוק ביתי (טלוויזיה, מזגן ועוד). כשקרן כזו פוגעת בסנסורים של רובה אחר, הפגיעה נרשמת במערכת. מספר מסוים של פגיעות משבית את פעולת הרובה.

על בסיס עיקרון טכנולוגי זה נערכת פעילות אתגרית לקבוצות בשטח. רמת המורכבות של כל פעילות, מבחינת הציוד הנלווה ומבחינת תוואי השטח, תיקבע בהתאם לנתוני הקבוצה המשחקת.

- ב. כל פעילות תכלול פרק של הכשרה ולאחר מכן פרק מרכזי של משחק תחרותי בין שתי קבוצות.
- ג. הפעילות יכולה להתקיים במתחמים פתוחים, כגון יערות וחורשות, או במתחמים סגורים, כגון חצרות בית ספר.
- ד. פעילות זו מהנה ודינאמית. הטכנולוגיה בטוחה לחלוטין ואיננה גורמת כל נזק, לכלוך או פגיעה במשתתפים או בסביבת המשחק.
- ה. על אף זאת, ובשל היות המשחק דינאמי ופרוס על שטח גדול, יש לפעול על פי ההנחיות שבנוהל זה כדי להימנע מפגיעות ומסיכונים מיותרים.

### 21.2.3 הגדרות

- א. **משחק עם רובה א"א**: משחק שבו המשתתפים משתמשים ברובה אלקטרוני היורה קרני א"א במטרה לפגוע ברובה של שחקן אחר.
- ב. **מנהל המשחק**: האחראי על הפעילות מטעם החברה המפעילה.
- ג. **מדריכי משחק**: מדריכים העוזרים למנהל המשחק ובנוסף מנחים קבוצה אחת במהלך המשחק.
- ד. **אחראי הפעילות**: האחראי מטעם מוסד החינוך על המשתתפים.
- ה. **מלווים**: אנשי צוות בוגרים מטעם הקבוצה המשחקת המגיעים לפעילות יחד עם הקבוצה.
- ו. **שטח המשחק**: שטח מוגדר שבו המשחק נערך, בטבע או במתחם בנוי.

### 21.2.4 סיכונים במהלך הפעילות

- טכנולוגיית הא"א שנעשה בה שימוש במהלך הפעילות אינה כרוכה בסיכון כלשהו למשתתפים או לסובבים. עם זאת יש כמה סיכונים שיש לקחת בחשבון:
- א. פגיעות כתוצאה מנפילות תוך כדי פעילות

- ב. היתקלות בעצמים כמו ממטרות, יתדות וכד'
- ג. היתקלות בנחשים וברמשים ארסיים אחרים העלולים להימצא בשטח
- ד. יציאה של תלמידים אל מעבר לגבולות גזרה או טיפוס על עצים, על גדרות או על מבנים
- ה. התפרצות של בעיה רפואית בשל האופי הדינאמי של המשחק.

#### 21.2.5 אירועי בטיחות המחייבים עצירת משחק

יש לעצור את הפעילות באחד מהמקרים הללו:

- א. פציעה או פגיעה של אחד המשתתפים
- ב. זיהוי של מצב העלול לסכן את המשתתפים או אנשים אחרים בקרבת שטח המשחק (נחשים, רמשים, חפצים מסוכנים ועוד).

#### 21.2.6 הנחיות כלליות לקיום הפעילות

- א. המשתתפים חייבים לנעול נעליים סגורות, כגון נעלי התעמלות או נעלי טיולים. אין לשחק בסנדלים, בכפכפים או יחפים.
- ב. אם החברה המקיימת את הפעילות אינה מספקת אוברולים למשתתפים המשתתפים חייבים ללבוש מכנסיים ארוכים (נושא זה יוגדר מראש בהתקשרות בין מזמין הפעילות לחברה המפעילה בעת הזמנת הפעילות).
- ג. אחראי הפעילות ידאג להביא לפחות 1.5 ליטרים מים לכל משתתף.
- ד. בשטח יהיה תמיד מגיש עזרה ראשונה עם תיק מגיש עזרה ראשונה.
- ה. מדריכי המשחק יהיו מצוידים במכשיר קשר ובמשרוקית.
- ו. למנהל המשחק יהיה מגאפון.
- ז. בשטח יהיה רכב פינוי.
- ח. לחברה המפעילה יהיה ביטוח המכסה את הפעילות.
- ט. לפני היציאה למשחק יקראו מנהל המשחק ואחראי הפעילות הוראות פעילות אלה:

- 1) אין לחרוג מגבולות השטח שהוגדר כשטח משחק.
  - 2) אין לטפס על עצים, על גדרות או על מבנים.
  - 3) אין ליצור שום מגע פיזי בין חברי הקבוצות היריבות.
  - 4) אם מישהו מזהה גורם מסוכן כגון נחש, יתד או חפץ מסוכן, עליו להודיע מיד למדריך המשחק הקרוב.
  - 5) אם מישהו מגלה שאחד המשתתפים נפגע, עליו לדווח על כך מיד למדריך הקרוב.
  - 6) אם נשמעות שריקות וקריאות במגאפון, יש לעצור מיד את המשחק ולהקשיב להנחיות.
- י. בסוף המשחק יאסוף אחראי הפעילות מטעם הקבוצה את כל התלמידים, יספור אותם ויוודא שכולם נמצאים.

#### 21.2.7 שטח המשחק

- א. השטח שבו תתקיים הפעילות ייקבע בידי מנהל המשחק ואחראי הפעילות. אם מנהל המשחק איננו מכיר את השטח, הוא יערוך סיור מקדים כדי לוודא שהשטח עומד בקריטריונים מבחינת הבטיחות וההתאמה לפעילות.
- ב. יש לקבל אישור מבעלי הקרקע לקיום הפעילות במקום (למשל, פעילות ביער קק"ל מחייבת אישור מטעם הקק"ל).
- ג. בשטח תוגדר נקודת היערכות שבה תתקיים ההדרכה בתחילת הפעילות ואלה יש לחזור עם שריקת הסיום. בנקודה זו תוצב עמדת שתייה.
- ד. גבולות שטח המשחק יהיו כאלה שאפשר לזהותם בקלות (דרך, קצה חורשה וכד').
- ה. המרחק בין נקודות הקצה של השטח שמהן יתחילו הקבוצות את המשחק יהיה כדלקמן:
  - 1) כיתות ד'-ז': 150-200 מ'
  - 2) כיתות ח'-י"ב: 300-350 מ'.
- ו. שטח המשחק לא יהיה תלול או סבוך מדיי ויאפשר תנועה קלה. בשטח לא יהיו מפגעים כגון בורות, יתדות, תעלות וכד'.

## 21.2.8 הפעילות

- א. במהלך כל הפעילות יהיו המורים והמלווים צמודים לתלמידים וישגיחו על המשמעת ועל הסדר הכללי.
- ב. לקראת הפעילות יבצע צוות מדריכי המשחק פעולות הכנה אלו:
  - 1) סיור בשטח לוודא שאין בו גורמים מסכנים
  - 2) התרעה במידת הצורך על קיומו של גורם בעייתי
  - 3) בדיקת מכשירי הקשר
  - 4) עריכת הרובים לקראת הפעילות.
- ג. מנהל המשחק יתדרך את אחראי הפעילות ואת המלווים לגבי תפקידיהם במהלך הפעילות.
- ד. כל פעילות תחל בהדרכה בסיסית הכוללת היכרות טכנית עם הרובה האינפרה-אדום ואימון בסיסי בעקרונות הקליעה.
- ה. לאחר מכן ייערך תדריך כללי לגבי מטרות המשחק, הכללים, גבולות הגזרה, הוראות בטיחות ותגובות במקרים מיוחדים.
- ו. בסיום התדריך יינתן זמן לשאלות ולהבהרות שעלו במהלך התדריך.
- ז. אם אחד מאנשי הצוות זיהה צורך לעצור את הפעילות, הוא ישרוק כמה פעמים וידווח למנהל המשחק. מנהל המשחק יכריז על עצירת המשחק במגאפון, יורה לכל המדריכים לוודא שכולם עוצרים ויטפל בבעיה.

## 21.2.9 סיום הפעילות

- א. עם ההכרזה על סיום המשחק יחזרו כל המשתתפים לנקודת הכינוס שבה נערכו התדריכים ויחזירו רובים וציוד בהתאם להנחיות של מנהל המשחק.
- ב. לאחר החזרת הציוד ישבו המשתתפים לשיחת סיכום ובה יקבלו ממדריכי המשחק ומהמנהל את התרשמותם מאופן התנהלותם בדרך להשגת המשימה. במעמד זה יוכל אחראי הפעילות למסור הודעות לקבוצתו לגבי המשך סדר היום.

## 22. מסעות חניכה אתגריים

### 22.1 רקע ומטרות חינוכיות

#### 22.1.1 רקע

בשנים האחרונות שב המסע הנודד כמסע חניכה אתגרי לתפוס את מקומו בעולם החינוך והטיפול כלמידה התנסותית וחוויתית למטרה של חוסן, העצמה ושיקום אישיים וקהילתיים. פעילות מסע החניכה האתגרי היא פעילות חד-פעמית, אינטנסיבית ורציפה בת יומיים ומעלה ועד כמה שבועות לגילוי כוחות גוף ונפש דרך התמודדות וקושי. בארץ הפעילות כוללת את הסוגים האלה: מסע הישרדות, המסע הארוך ומסע אבחוני-טיפול. במסעות אלו הולכים ברגל, נושאים את כל הציוד בתרמיל על הגב, מכינים את המזון עצמאית וישנים בשטח, תחת כיפת השמים. לצד הכרת חשיבותה של הפעילות חשוב לדעת כי מסע בתנאי שטח מאתגרים מחייב מיומנות מתאימה. לפיכך על פעילות מסע החניכה האתגרי להיות מאורגנת בהתאם להנחיות בטיחות ברורות.

#### 22.1.2 המטרות החינוכיות

מטרות הפעילות הן: התגברות מונחית ומבוקרת על קשיים פיזיים, רגשיים וחברתיים; הגעה לעצמאות באמצעות תהליכים בשטח; התנסות בפתרון בעיות אישיות וקבוצתיות; התנסות בקבלת החלטות בדילמות מוחשיות ובמצבים משתנים בפעילויות אתגר ובשטח; עיבוד מצבים והשלכה על מצבי חיים שונים; רכישת כישורי חיים; הכשרת המשתתפים ביכולות של בטיחות, ניהול סיכונים בשטח, מנהיגות והובלה.

## 22.2 הגדרות

22.2.1 **שטח קיצוני/אתגרי:** מדבר, ים, נחלים, הרים, מצוקים, מערות, שלג, חורש, סבך.

22.2.2 **מסע חניכה אתגרי:** מסע נודד חינוכי הכרוך בהתמודדות סביבתית מסוגים כגון מסע הישרדות ומסע אבחוני טיפולי או שילוב ביניהם. גודל הקבוצה יהיה מ-8 משתתפים ומעלה.

22.2.3 **מסע הישרדות:** פעילות חד-פעמית אינטנסיבית ורציפה בת שלושה ימים ומעלה המפגישה את קהל היעד עם הטבע ועם

- סביבה קיצונית תוך התמודדות עם משימות ברמות קושי ואינטנסיביות שונות ובתנאי שטח שונים.
- 22.2.4 **מסע ארוך:** פעילות חד-פעמית אינטנסיבית וארוכה בת שבוע עד כמה שבועות המפגישה את קהל היעד עם הטבע או עם סביבה אתגרית תוך התמודדות עם קשיים ועם אתגרים.
- 22.2.5 **מסע טיפולי-אבחוני:** מסע נודד הכולל פעילות אינטנסיבית והתערבות טיפולית בן יום אחד ומעלה, המפגיש את קהל היעד עם הטבע או עם סביבת קיצון תוך התמודדות עם קשיים ועם אתגרים.
- 22.2.6 **מנהל שטח:** אדם בעל ידע וניסיון בשטחי קיצון, בניהול מאמצים ובהובלת קבוצות בשטח קיצון המכיר את אזור המסלול.
- 22.2.7 **דור ביניים (על בסיס הגדרת דור ביניים למקצועות הבריאות):** אנשים המוכרים כמומחים בעלי ידע, הכשרה וניסיון בשטחי קיצון ואתגר, בניהול מאמצים, בהובלת קבוצות בשטח קיצון או כמעצבי המקצוע של טיפול וניהול באמצעות שטח.
- 22.2.8 **מנהל מסע אתגרי:** מנהל, מתכנן ומוביל המסע האתגרי שהוא מנהל שטח או אדם מדור הביניים או בעל ניסיון והכשרה מתאימים.
- 22.2.9 **סגן מנהל מסע אתגרי:** מנהל שטח או אדם מדור הביניים או בעל ניסיון והכשרה מתאימים.
- 2.2.10 **טיפול באמצעות שטח:** התערבות מקצועית מתאימה באמצעות מטפל שטח.
- 22.2.11 **מטפל שטח:** אדם מדור הביניים שאושר לשמש בתפקיד זה, או מי שהוסמך כמטפל באמצעות שטח בתכנית הכשרה מתאימה.
- 22.2.12 **צוות הנחיה, הדרכה וטיפול:** צוות הנחיה והדרכה שגודלו נקבע על ידי מנהל המסע האתגרי על פי הערכת יכולות הקבוצה והמשתתפים. בהישרדות ובמסע ארוך יכולול הצוות מנהל מסע וסגן מנהל מסע לפחות. בטיפול יש לשאוף ליחס של איש סגל אחד לכל 3 תלמידים/חניכים לפחות.
- 22.2.13 **חובש ו/או מגיש עזרה ראשונה:** על פי הגדרות חוזר הטיולים המעודכן של משרד החינוך.
- 22.2.14 **מאבטח טיולים:** על פי הגדרות חוזר הטיולים המעודכן של משרד החינוך.

## 22.3 טבלת היערכות

טבלה זו מיועדת לסייע לאחראי על הפעילות להתכונן בשיטתיות לפעילות החוץ-בית-ספרית המתוכננת. כדי להשלים את ההתכוננות לפעילות יש לקרוא היטב את הטבלה יחד עם ההנחיות הספציפיות המפורטות אחריה.

מס'	הנושאים לבדיקה
1.	<p><b>תיק פעילות חוץ-בית-ספרית למסעות חניכה אתגריים</b>  הפעילות החוץ-בית-ספרית תיערך על פי המפורט בתיק הפעילות שיכלול לפחות את אלה:</p> <p>א. תיאור הפעילות ומטרתה  ב. תדריכים כתובים לסגל, למלווים, למדריכים ולבעלי תפקידים אחרים הכוללים דרישות בטיחות ספציפיות  ג. חוזה משותף או ברית עבודה לתלמידים/לחניכים  ד. דרכי תקשורת ודיווח  ה. ריכוז האישורים המחייבים  ו. רשימה מסווגת של המשתתפים (תלמידים, מורים, מדריכים, מלווים אחרים, מלווים רפואיים)  ז. נוהל הערכת סיכונים קבוע לקבלת החלטות  ח. הערכת סיכונים למסלול הספציפי  ט. הוראות היערכות למצבי חירום, לעזרה ראשונה ולפינוי (ובכלל זה מספרי טלפון לשעת חירום).</p>
2.	<p><b>אישורים</b>  אלה האישורים הנדרשים:</p> <p>א. אישור הלשכה לתיאום טיולים  ב. אישור ההורים להשתתפות ילדם במסע  ג. אישור החתום על ידי ההורים/אפוטרופוס המאשר כי מצב בריאותו של ילדם תקין <b>ומאפשר את השתתפותו בפעילות.</b></p>
3.	<p><b>כשירות החברה המפעילה</b>  החברה המפעילה תעמוד בתנאים האלה:</p> <p>א. יש לה רישיון עסק.  ב. מנהל מסע החניכה האתגרי והמפעילים עונים על ההגדרות המקצועיות של מנהלי שטח ומנהלי מסע.  ג. אתרי המסע האתגרי והמסלולים מוכרים למנהל השטח והמסע.  ד. מצויים אמצעי קשר וציוד עזרה ראשונה וקיימים נוהלי פינוי במצבי חירום.</p>



מס'	הנושאים לבדיקה
4.	<p><b>ביטוח תקף</b></p> <p>א. המפעיל/הבעלים של הפעילות יחזיק בפוליסה צד ג' המכסה את אחריותו בגין פעילותו כנגד תביעת גוף או רכוש של צד שלישי בהיקף של לא פחות ממיליון דולר.</p> <p>ב. הפוליסה תכלול אחריות מקצועית.</p> <p>ג. הפוליסה תכלול הרחבה לפעילות ספורט אתגרי (במידת הצורך) והרחבה לאחריות של קבלני משנה וכל מי שפועל מטעמם.</p>
5.	<p><b>התלמידים/החניכים המשתתפים</b></p> <p>בפעילות רשאים להשתתף תלמידים וחניכי תנועות הנוער גילאי כיתה ט' ומעלה, כולל תלמידי החינוך המיוחד.</p>
6.	<p><b>חלוקה לחוליות</b></p> <p>לפני היציאה לפעילות יחולקו התלמידים/החניכים לחוליות שחבריהן יונחו לשמור זה על זה לאורך כל הפעילות ועד לסיומה בשטח.</p>
7.	<p><b>מסירת מידע בכתב ותדריכים</b></p> <p>א. יש לערוך לסגל תדריכים לפני היציאה לפעילות ובמהלכה.</p> <p>ב. יש לערוך למשתתפים תדריכים ושיחת הכנה לפני היציאה לפעילות ובמהלכה ולהחתימם על חוזה משתתף.</p> <p>ג. יש להעביר לתלמידים תדריכים לפני היציאה לפעילות, לפני העלייה על רכב ההסעה ולפני הירידה ממנו.</p> <p>ד. התדריך לסגל ולתלמידים/לחניכים יועבר על ידי מנהלי המסע האתגרי.</p>
8.	<p><b>המלווים ובעלי התפקידים</b></p> <p>א. <b>המלווים</b></p> <p>לכל קבוצה יתלווה מלווה מבוגר אחד המתאים ביכולותיו למסע לפחות בנוסף למנהל המסע.</p> <p>נוכחות מלווים חמושים ומספרם יהיו על פי המפורט באישור חדר המצב לטיולים.</p> <p>באחריות סגל המוסד לבצע מפקדים על פי שמות במועדים אלה לפחות:</p> <ul style="list-style-type: none"> <li>• לפני היציאה למסע – בתוך רכב ההסעה</li> <li>• לאחר כל הפסקה במהלך הנסיעה או התנועה</li> <li>• עם ההגעה למקום תחילת המסע</li> <li>• עם ההגעה לחניון וביציאה מחניון</li> <li>• בסיום הפעילות.</li> </ul> <p>ב. <b>צוות הנחיה והדרכה בשטח</b></p> <p>בכל מסע יהיו נוכחים לפחות אלה:</p> <ul style="list-style-type: none"> <li>• מנהל מסע אתגרי (מנהל שטח) בעל ניסיון והכשרה מתאימים</li> <li>• מדריך מסע החניכה האתגרי בעל ניסיון והכשרה מתאימים</li> <li>• במסע טיפולי/אבחוני – מטפל באמצעות שטח בעל ניסיון והכשרה מתאימים.</li> </ul> <p>מספר אנשי צוות המסע ביחס לחניכים ייקבע על ידי מנהל המסע בתכנון המסע. במסע הטיפולי יהיה היחס לפחות איש סגל אחד לכל 3 תלמידים/חניכים.</p>
9.	<p><b>בטיחות בנסיעה ברכב</b></p> <p>א. יש לתדרך את התלמידים בהנחיות ההתנהגות המחייבות.</p> <p>ב. יש לתדרך את הנהגים בנוגע לציר התנועה ולמקומות העצירה.</p> <p>ג. יש לוודא את נוכחות המלווים בכל רכב (בקדמת הרכב ומאחור).</p> <p>ד. יש לוודא חגירת חגורות בטיחות במהלך הנסיעה.</p>

מס'	הנושאים לבדיקה
10.	<b>עזרה ראשונה והצלה</b> א. כנגד כל 25 חניכים יהיה נוכח חובש אחד לפחות המצויד בתיק עזרה ראשונה. ב. אם מספר החניכים עולה על 50 יהיה אחד מאנשי העזרה הראשונה חובש, והוא יצויד בתיק חובש. ג. במסע החניכה האתגרי יימצאו בקבוצה רכב לפינוי, אמצעי קשר וציוד עזרה ראשונה.
11.	<b>אירועים חריגים</b> א. יש לעצור את הפעילות ולוודא שאנשים נוספים אינם עלולים להיפגע. ב. במקרה הצורך יש לפנות לחדר המצב לטיולים ולבקש להזעיק יחידת חילוץ. ג. על כל אירוע ביטחוני או בטיחותי ועל כל אירוע שנעשה בו פינוי רפואי לבית חולים יועבר דיווח מיידי למנהל מוסד החינוך.

## 22.4 הנחיות מפורטות

### 22.4.1 דרישות כלליות

- א. את מסע החניכה האתגרי אפשר לקיים בכל תוואי שטח, בכל עונות השנה, על פי הנחיות מקצועיות של מנהלי השטח.
- ב. הפעילות יכולה להתקיים בשעות האור וגם בשעות הלילה, על פי תנאי השטח וההנחיות המקצועיות של מנהלי השטח.
- ג. התנועה תתקיים על בסיס שבילים מסומנים, למעט אזורים שאינם שמורת טבע, על פי אילוצי השטח ועל פי הנחיות מקצועיות של מנהלי השטח.

### 22.4.2 תכנון המסע ותפעולו

- א. תכנון המסע ירוכז בתיק המסע.
- ב. יש לשאוף שהמסע יתבצע על פי התכנית.
- ג. שינויים ייקבעו על פי תנאי השטח והחלטת מנהל השטח.
- ד. המשתתפים והגורמים המתאימים יעודכנו בהתאם.

- א. התנועה בשטח מקנה למשתתפים התנסות וכלים להרגלי הליכה נכונים. ההליכה תהיה לטווחים בינוניים וארוכים, בדרגות קושי שונות, עד דרגת קושי של מטיבי לכת.
- ב. הפעילות מקנה למשתתפים הרגלי שתייה ושמירת מים נכונים. עליהם לשאת לפחות 4.5 ליטרים של מים לאדם ולהוסיף מים על פי הנחיות מנהלי השטח. רכב המנהלה/ השטח יישא עליו גיבוי מים על פי גודל הקבוצה. במקרה חירום קיצוני וסכנת חיים אפשר להשתמש במים מהשטח על פי ההנחיות של מנהלי השטח.
- ג. הפעילות מקנה למשתתפים התנסות בהסתפקות במועט וכלים להרגלי תזונה נכונים. המזון שייבחר לפעילות יהיה נטול מוצרי בשר וחלב ומותאם לפעילות הליכה לטווחים ארוכים.
- סדר הארוחות וכמות המזון יהיו על פי תנאי השטח והפעילות. אפשרית הפסקה של עד יממה בין הארוחות המסודרות במצב של עצירת הליכה.
- ד. הפעילות מקנה למשתתפים התנסות וכלים לטיפול באש. במהלך הדלקת האש יש להקפיד על הוראות אלו:
- 1) יש לאסוף גזרי עץ וזרדים באופן שלא יפגע בצמחייה.
  - 2) הבישול בחניון יהיה על גזיות קטנות נישאות על מדורות (באישור).
  - 3) יש להחליף בלוני גז על פי הוראות היצרן בלבד.
  - 4) מדורות לתאורה או לחימום יש להדליק במקום מוגדר.
  - 5) יש לנטר את האש כדי שלא תתפשט או תפגע בצידוד.
  - 6) יש לתדרך מראש דרכי פעולה למקרה של פגיעה או כוויות.
  - 7) יש לוודא מרחק נקי מחומרי בערה של 3 מ' לפחות.
- ה. הפעילות מקנה למשתתפים כלים והרגלים לחצייה ולתנועה נכונים במקורות מים. אלה ייעשו על פי הוראות הבטיחות של משרדנו בנוהל לחציית גבים.

1. הפעילות מקנה למשתתפים **כלים והרגלים נכונים לעשיית צרכים**. יש להקפיד על הוראות אלו:

- (1) ההולך לעשות את צרכיו יודיע על כך לחבריו כדי לוודא שלא ייווצר נתק.
- (2) יש להגדיר אזור לעשיית צרכים.
- (3) יש לכסות את הצרכים.
- (4) אין להשאיר בשטח ניירות טואלט או תחבושות היגייניות משום סוג.
- (5) בשטח שאינו מדבר אין לשרוף ניירות טואלט מחשש שרפה.
- (6) אין לעשות צרכים במקורות מים בשטח או בסמיכות להם.

2. הפעילות מקנה למשתתפים **כלים והרגלים נכונים לשהייה בשטח וללינה בו**. יש להקפיד על הנחיות אלו:

- (1) **בלינה בקבוצה** יש להקפיד שהיא תהיה במקום מוגדר ובהשגחה במקום.
- (2) **בלינה בחוליות** יש להקפיד שהלינה תהיה בנקודה מוגדרת, בתא שטח מוגדר, שיוקדמו לה תדריך וקביעת ציר התנועה ונוהלי החבירה ומועדיה.
- (3) **בלינת בדד**, לינה עצמאית בתא שטח מוגדר של 150 מ"ר, במרחק של עד 30 מ' זה מזה, יש להקפיד על מתן תדריך והוראות בטיחות. הלינה תהיה במרחק של קריאה מעמית בהשגחה מרחוק. כמו כן לאחראי בשטח יהיה תרשים פיזור של החניכים בשטח.
- (4) דגשים נוספים לבחירת מקום הלינה
  - (א) אין לישון בחורף ובעונות המעבר בתוך ערוצי זרימה.
  - (ב) אין לישון מתחת לקירות/מצוקי תלכיד (קונגלומרט) מחשש התמוטטות.
  - (ג) אין לישון בכוכים, במערות אוב אזורים שעל רצפתם פרש צאן מחשש מקדחת מערות.

ד) אין לחנות או לישון בסמיכות לשיחי מלוח השייכים לאקולוגיית מכרסם מסוג פסמון וליד מאורות מכרסמים כמו שפני סלע מחשש לעקיצת זבוב הגורם לזיהום מסוג לישמניה (שושנת יריחו).

ח. הפעילות מקנה למשתתפים **התנסות בתנאי חום וקור קיצוניים**. יש להקפיד על הנחיות אלו:

- 1) יש לתדרך את התלמידים לפני הכניסה לשטח ולכלל תא שטח חדש.
- 2) יש לפעול על פי הוראות המנחים (הכוללות הנחיות של עצירה, מחסה, תנועה, הרטבה)
- 3) בחניית לילה יש להשלים נוזלים ולהיערך לקראת היום הבא.

## 22.5 הנחיות נוספות

### 22.5.1 הציוד האישי

בעת הפעילות ינעלו המשתתפים נעליים סגורות וילבשו מכנסיים וחולצה וכובע לפי הוראות אחראי הפעילות. בפעילויות המשלבות שהייה במים יוגדר הלבוש על ידי האחראי על הפעילות מטעם מוסד החינוך יחד עם מנהל המסע, כולל אבטחה וציוד הצלה במקרה שנדרש ובהתאם לתנאי השטח.

### 22.5.2 תדרוך החניכים והנחייתם

א. לפני תחילת המסע יש לתדרך את התלמידים/החניכים להתנהגות נאותה במהלך התנועה במסע. בתדרוך יוסברו להם מטרות המסע ויוקראו להם הוראות הבטיחות האלה:

- 1) אין לפצל חוליות במהלך התנועה (לגבי לינה בשטח יינתנו הנחיות מפורטות בהמשך).
- 2) אין להישאר לבד בשטח בשום תנאי (לגבי לינה בשטח יינתנו הנחיות נפרדות מפורטות בהמשך).
- 3) במקרה של נתק מי שנשאר לבד חייב להתין על הדרך או על השביל.

- 4) אין לרדת מהדרך או מהשביל אלא אם נתקבלה הנחיה לעשות זאת.
- 5) יש להישמע להוראות צוות השטח ולפעול בהתאם להנחיותיו.
- 6) על הלבוש והנעליים להתאים לאופי הפעילות.
- ב. במקרה הצורך יש להנחות את התלמידים/החניכים גם בהוראות בטיחות פרטניות הרלוונטיות לכל תא שטח.
- ג. בפעילות שמשותפים בה תלמידים/חניכים בעלי צרכים מיוחדים יש לפעול על פי ההנחיות האלה:
- 1) יש לקבל הנחיות מהגורמים המקצועיים האחראים על הקבוצה.
- 2) יש לגלות רגישות יתר כלפי הקבוצה וכלפי כל אחד מחבריה בכל הנוגע למגבלותיהם ולתגובתם לפעילות.
- 3) יש לפעול על פי הנחיות מטפל השטח.

### 22.5.3 הגנה מנפילה

- א. יש להעריך את הסיכונים לפני הכניסה לכל תא שטח חדש ולהיערך עם המשתתפים בהתאם.
- ב. מנהל השטח יעריך את הסיכונים לנפילות השונות במהלך הפעילות ובהתאם לכך יתאים את האמצעים לאבטחת המשתתף (סיוע ידני, ליווי צמוד, שימוש בחבל אבטחה אישי).
- ג. לפני כל פעילות המוגדרת כתצפית גובה/גבהים יש להעביר הוראות בטיחות ולתדרך את הצוות להשגחה.
- ד. בעת הפעילות יש לוודא כי התלמידים/החניכים ממלאים אחר ההוראות שניתנו להם במהלך התדריך בנוגע לאבטחה.
- ה. הפעילויות כוללות שימוש בחבל אישי למטרות של סיוע ואבטחה.
- ו. כל פעילות חבל מקצועית תבוצע על פי הנחיות משרד החינוך לפעילות חבלים.

ז. במקרה שהפעילות כוללת שימוש בסולמות לטיפול על צוקים בשטח יש להעביר תדריך והנחיות למשתתפים ולהצמיד להם מלווה למקרים בעייתיים.

ח. מנהל המסע רשאי להפסיק את השתתפותו במסע של חניך שלפי שיקול דעתו המקצועי מסכן את עצמו או את חבריו למסע ואינו מאפשר את קיום התהליך התקין של המסע.

#### 22.5.4 **מצבים הדורשים עצירה ו/או המתנה**

במצבים של של עומס חום כבד, נתק בקבוצה, סכנת שיטפון או פציעה של אחד המשתתפים יש לעצור את הפעילות ולהודיע על המצב המסוים לחדר מצב טיולים ולפעול על פי הנחיותיו.

## פרק ג': פעילויות מים – הנחיות ביצוע מפורטות

### 1. הגדרות

- 1.1 **מקום רחצה מוכרז:** כמשמעותו בצו הסדרת הרחצה (מקומות רחצה מוכרזים ואיסור הרחצה בחוף ים התיכון, ים סוף, ים המלח וים כינרת), התשכ"ה, 1965.
- 1.2 **ברכת שחייה:** ברכה שהוכרזה בידי משרד הפנים כמקום רחצה (לרבות החצר, המבנים והמתקנים המשמשים את המתרחצים בברכה).
- 1.3 **גב:** גומה, שקע מלא במים באורך, ברוחב ובעומק לא מוגדרים.
- 1.4 **מקווה מים:** מקום איסוף מים, טבעי או מלאכותי.
- 1.5 **טבילה ושכשוך במקור מים המותר לכניסה:** פעילות המתקיימת במים שגובהם עד גובה מותני הילד הנמוך בכיתה.
- 1.6 **רחצה:** פעילות מים הכוללת שחייה.
- 1.7 **מציל:** בעל תעודת מציל תקפה של משרד התמי"ת.
- 1.8 **מגיש עזרה ראשונה:** בעל הסמכה רשמית להגשת עזרה ראשונה המחזיק בתעודה בתוקף.

### 2. הנחיות לכלל פעילויות המים

#### 2.1 כללי

- 2.1.1 **ככלל כל רחצה וכניסה למקורות מים היא באחריות ישירה של מנהל המוסד ומחייבת את הצוות החינוכי במעקב ובבקרה על כלל המתרחצים במשך כל זמן שהייה במים בהתאם לנהלים המוגדרים בחוזר זה.** לפיכך עליהם לבצע פעולות הכנה מפורטות, לבדוק את תהליכי ההכנות של המורים המלווים ושל התלמידים ולוודא כי ההכנות המתבצעות מלוות בתדריך מפורט לגבי היערכות סגל המלווים בהשגחה ובפיקוח על הרחצה בשטח.
- 2.1.2 על כל מנהל מוסד חינוכי או אחראי פעילות להכיר לפחות 5 תחקירים של מקרי טביעת תלמידים בפעילות חינוכית, להבין את הלקחים ולקיים ישיבת תחקיר אירוע של שני אירועים לפחות לכלל הצוות החינוכי היוצא לפעילות.



## 2.2 תיאום בטיחות

- 2.2.1 עם ההגעה למקום הפעילות יקיים האחראי על הפעילות מפגש עם מנהל המקום ויתאם עמו את הפרטים הנדרשים כדי להבטיח את הבטיחות בפעילות המתוכננת.
- 2.2.2 אם פעילות המים כוללת רחצה בים, בברכה או בפארק מים ישתתף במפגש התיאום גם האחראי על תחום ההצלה במקום.

## 2.3 צלילה עם מכשירים ועם בלונים

צלילה עם מכשירים ועם בלונים תתקיים בהתאם להנחיות חוק הצלילה וכל ההוראות וההנחיות המחייבות הכלולות בו.

## 2.4 חופים מוכרזים ורישיון עסק

- 2.4.1 הרחצה בים מותרת רק בחופים מוכרזים.
- 2.4.2 הרחצה בים התיכון אסורה.
- 2.4.3 פעילויות מים אחרות מותרות רק במקומות בעלי רישיון עסק וביטוח תקפים.

## 2.5 עזרה ראשונה ופינוי

במשך כל הפעילות יהיה נוכח במקום מגיש עזרה ראשונה או בעל סמכות רפואית גבוהה יותר.

## 2.6 אישור הורים להשתתפות בפעילות מים

- 2.6.1 השתתפות של תלמיד בפעילות מים הכוללת שחייה מותנית בהמצאת אישור כתוב של הורה או של אפוטרופוס הכולל –
- א. הסכמה להשתתפות התלמיד בפעילות המתוכננת;
- ב. אישור כי התלמיד יודע לשחות (אם אין אישור כזה, ייחשב הדבר כאילו התלמיד אינו יודע לשחות).
- 2.6.2 השתתפות של תלמיד בפעילות מים שאינה כוללת שחייה, אולם כוללת טבילה ושכשוך, מותנית בהמצאת אישור כתוב של הורה או של אפוטרופוס הכולל –

- א. הסכמה להשתתפות התלמיד בפעילות המתוכננת;
- ב. הודעת ההורים או האפוטרופוס כי ידוע להם כי הפעילות איננה כוללת שחייה, אולם כוללת טבילה ושכשוך.

2.6.3 השתתפות של תלמיד בפעילות מים שאינה כוללת לא שחייה ולא טבילה ושכשוך מותנית בהמצאת אישור כתוב של הורה או של אפוטרופוס הכולל הסכמה להשתתפות התלמיד בפעילות המתוכננת.

## 2.7 מלווים, מצילים ומדריכים מקצועיים

- 2.7.1 פעילות מים הכוללת רחצה מותרת רק בהשגחה של מצילים מוסמכים ושל מלווים.
- 2.7.2 פעילות מים אחרת, כמו שיט וגלישה, תתקיים בהדרכת מדריכים מקצועיים מוסמכים על פי חוק הספורט.
- 2.7.3 המדריכים והמלווים יהיו מסומנים בחולצה ובכובע מיוחדים.

## 2.8 חלוקה לזוגות ומפקד נוכחות

המלווים של כל קבוצה יחלקו את התלמידים לזוגות ובנוסף יקיימו מפקדים על פי שמות במועדים אלה לפחות:

- עם ההגעה למקום הפעילות
- לפני כל כניסה למים
- לאחר כל יציאה מהמים
- בסיום הפעילות
- ביציאה חזרה למוסד
- אחרי אירוע חריג.

## 2.9 מניעת כוויית, מכות חום והתייבשות

- 2.9.1 בעת פעילות מים שבמהלכה המשתתפים נחשפים לשמש מומלץ למרוח תכשיר הגנה נגד קרינה בעל מקדם הגנה 15 לפחות.
- 2.9.2 במהלך שהייה מחוץ למים יש להורות לתלמידים לחבוש כובע וללבוש חולצה בזמן החשיפה לשמש ולעודד אותם ככל האפשר להרכיב משקפי שמש.

2.9.3 יש לוודא כי התלמידים שותים מים.

2.9.4 בהפסקות ובמנוחות יש לשהות במקומות מוצלים.

## 2.10 איסור פעילות מים במקומות מסוימים

2.10.1 אין לרוחץ, לטבול או לשכשך בתעלות השקיה, בברכות דגים, בנחל הקישון, בנחל הירקון, בנחל אלכסנדר או בכל מקור מים אחר שהוכרז כמזיק לרוחצים.

2.10.2 אין לרדת לבארות באמצעות חבלים.

## 2.11 חניה ושהייה בחופי ים, בגדות נחלים, בגנים ובמקורות מים אחרים

2.11.1 בשהייה ממושכת, בלינת לילה או בכל פעילות אחרת בסמוך לחופי ים, בגדות נחלים ובסמוך לגנים ולמקורות מים אחרים קיים החשש שמי מהתלמידים ייכנס למים בלא רשות. לפיכך יש להימנע, ככל האפשר, משהייה ומחניה סמוך למקומות אלו.

2.11.2 אם חונים בכל זאת במקומות אלה יש לנקוט אמצעי זהירות הכרחיים, הכוללים את אלה:

א. יש לקבוע הנחיות מפורשות שלפיהן הכניסה למים אסורה ואילו הכניסה לאזור השהייה על החוף והמשחק על החוף מותרים.

ב. יש לתת תדרוך מפורט לתלמידים, למורים, למדריכים ולמלווים ולהזהירם.

ג. יש לסמן את האזור שבו לנים ואת גבול התנועה המותר (ללא כניסה למים).

2.11.3 האחראי על הפעילות חייב להיערך אליה בהתאם.

## 2.12 ביטול פעילות מים או הפסקתה

אם האחראי על הפעילות סבור שמצב המשמעת אינו משביע רצון, עליו לבטל את פעילות המים (אם טרם החלה) או להפסיקה (אם כבר החלה).

## 2.13 עקרונות מנחים לתכנון ולשילוב של פעילויות מים במערכת החינוך

### 2.13.1 פעילויות מים במסגרת פעילות חוץ-בית-ספרית של מוסדות חינוך במהלך טיול רגלי

- א. במהלך טיול רגלי (לרבות הטיול השנתי) הרחצה אסורה, לרבות בים, בברכה ובפארק מים.
- ב. בכל טיול (גם בטיול של יום בודד) אפשר לשלב פעילות אטרקציה באתר אחד (לא כולל רחצה בים ובברכה וכל פעילות בפארק מים) במהלך אחד מימי הטיול. כפעילות האטרקציה האחת המותרת נחשבות גם פעולות שאינן במים, כדוגמת גלישה אנכית, רכיבה על אופניים, רכיבה על בעלי חיים ועוד.
- ג. ההליכה במים במסלולים מאושרים ובנקבות מותרת עד גובה המותניים של הילד הנמוך בקבוצה.
- ד. הכניסה לגבי מים מותרת עד גובה המותניים של הילד הנמוך בקבוצה.
- ה. חציית גבי מים מעל גובה המותניים שאי אפשר לעקפם מותרת על פי נוהל חציית גבי מים.

### 2.13.2 פעילות גיבוש/נופש

בפעילות גיבוש/נופש מותרת כל פעילות מים, כולל רחצה, בהתאם להנחיות חוזרי מנכ"ל בנדון (הרחצה בים התיכון אסורה).

### 2.13.3 פעילות מים במסגרת קייטנות, מחנות וסמינרים

במסגרת קייטנות, מחנות וסמינרים מותרת כל פעילות מים, ובכלל זה רחצה בנפרד או במשולב עם פעילויות חוויה ואתגר אחרות, בהתאם להנחיות חוזר המנכ"ל בנדון (הרחצה בים התיכון אסורה).

### 3. רחצה בים

#### 3.1 טבלת היערכות

טבלה זו מיועדת לסייע לאחראי על הפעילות להתכונן בשיטתיות לפעילות החוץ-בית-ספרית המתוכננת. כדי להשלים את ההתכוננות לפעילות יש לקרוא היטב את הטבלה, יחד עם ההנחיות הספציפיות המפורטות אחריה.

מס'	הנושאים לבדיקה
1.	<p><b>תיק פעילות חוץ-בית-ספרית לרחצה בים</b></p> <p>הפעילות החוץ-בית-ספרית תיערך על פי המפורט בתיק הפעילות שיכלול לפחות את אלה:</p> <p>א. תיאור הפעילות ומטרתה</p> <p>ב. תדריכים כתובים לסגל, למלווים, למדריכים ולבעלי תפקידים אחרים הכוללים דרישות בטיחות ספציפיות</p> <p>ג. תדריכים כתובים לתלמידים</p> <p>ד. דרכי תקשורת ודיווח</p> <p>ה. ריכוז האישורים המחייבים</p> <p>ו. רשימה מסווגת של המשתתפים (תלמידים, מורים, מדריכים, מלווים אחרים, מלווים רפואיים) והוראות היערכות למצבי חירום, לעזרה ראשונה ולפינוי (ובכלל זה מספרי טלפון לשעת חירום).</p>
2.	<p><b>אישורים</b></p> <p>א. ביציאה חוץ-בית-ספרית לים תותנה הפעילות בקבלת אישור מהלשכה לתיאום טיולים.</p> <p>ב. הרחצה בים במסגרת טיולים אסורה.</p> <p>ג. השתתפותו של תלמיד בפעילות מותנית בהמצאת אישור כתוב של הוריו או של האפוטרופוס שלו. האישור יכלול –</p> <ul style="list-style-type: none"> <li>• הסכמה להשתתפות התלמיד בפעילות המתוכננת;</li> <li>• חתימה של רופא או של ההורים/אפוטרופוס המאשרת כי מצב בריאותו תקין ומאפשר את השתתפותו בפעילות;</li> <li>• אישור כי התלמיד יודע לשחות (אם אין אישור כזה, ייחשב הדבר כאילו התלמיד אינו יודע לשחות).</li> </ul> <p>השתתפותו של תלמיד בפעילות על חוף הים שאינה כוללת רחצה בים מותנית בהמצאת אישור כתוב של הורה או של אפוטרופוס הכולל –</p> <ul style="list-style-type: none"> <li>• הסכמה להשתתפות התלמיד בפעילות המתוכננת;</li> <li>• הודעת ההורים או האפוטרופוס כי ידוע להם כי הפעילות איננה כוללת כניסה למים.</li> </ul> <p>כל האישורים ירוכזו בידי מנהל המוסד ואחראי הפעילות.</p>
3.	<p><b>התלמידים המשתתפים</b></p> <p>א. הרחצה בים מותרת לתלמידים מכיתה ה' ומעלה.</p> <p>ב. אין להכריח תלמיד להשתתף בפעילות אם אינו רוצה בכך.</p> <p>ג. תלמיד שלא נכח בהדרכה לא יורשה להשתתף בפעילות.</p>

מס'	הנושאים לבדיקה
4.	<b>חלוקה לזוגות</b> לפני היציאה לפעילות, יחלקו המלווים של כל קבוצה את התלמידים לזוגות ובנוסף יקיימו מפקדים על פי שמות.
5.	<b>המלווים</b> א. המלווים יהיו מסגל ההוראה של המוסד ויתוגברו במלווים נוספים לפי הצורך. מלווים אלה יהיו מעל גיל 18. ב. המלווים יכירו את הנחיות הבטיחות הנוגעות לרחצה בים. ג. התלמידים יחולקו לקבוצות, ולכל קבוצה יוצמדו מלווים שישגיחו עליהם הן במים והן בחוף (המלווים ישהו מחוץ למים). מספר התלמידים בכל קבוצה ומספר המלווים שיוצמדו לכל קבוצה מפורטים להלן. ד. בידי כל מלווה תהיה רשימת התלמידים בקבוצתו.
6.	<b>מסירת מידע בכתב ותדריכים</b> א. יש למסור לסגל תדריכים בכתב. ב. יש לערוך לסגל תדריכים לפני היציאה לפעילות ובמהלכה. ג. יש להעביר תדריכים לתלמידים לפני היציאה לפעילות, לפני העלייה על רכב ההסעה ולפני הירידה ממנו. ד. יש לערוך לתלמידים תדריך לפני תחילת הפעילות ולמסור להם את תמצית המידע הבטיחותי בכתב. ה. יש לערוך לתלמידים תדריך לפני תחילת פעילות המים.
7.	<b>מפקדי נוכחות</b> המורים המלווים של כל קבוצה יחלקו את התלמידים לזוגות ובנוסף יקיימו מפקדים על פי שמות במועדים אלה לפחות: א. לפני היציאה לפעילות – בתוך רכב ההסעה ב. לאחר כל הפסקה במהלך הנסיעה או התנועה ג. עם ההגעה למקום הפעילות ולפני תחילתה ד. לפני כל כניסה למים ה. אחרי כל יציאה מהמים ו. בסיום הפעילות ז. ביציאה חזרה למוסד ח. אחרי אירוע חריג.
8.	<b>עזרה ראשונה ונוכחות מציל</b> א. במהלך כל הרחצה יהיו נוכחים במקום, מחוץ למים, מציל וכן חובש או מגיש עזרה ראשונה (מע"ר). ב. הן החובש/המע"ר והן המציל יצוידו בערכת עזרה ראשונה. ג. יש לדאוג שיהיה רכב צמוד למקום, כדי שישמש לפינוי מהיר בעת הצורך.
9.	<b>בטיחות בנסיעה ברכב</b> א. יש לתדרך את התלמידים בהנחיות ההתנהגות המחייבות. ב. יש לתדרך את הנהגים בנוגע לציר התנועה ולמקומות העצירה. ג. יש לוודא את נוכחותם של מלווים בכל רכב (בקדמת הרכב ומאחור). ד. יש לוודא חגירת חגורות בטיחות במהלך הנסיעה.
10.	<b>אירועים חריגים</b> על כל אירוע ביטחוני או בטיחותי ועל כל אירוע שנעשה בו פינוי רפואי לבית חולים יועבר דיווח מיידי למנהל מוסד החינוך.

## 3.2 הנחיות מפורטות לרחצה בים

### 3.2.1 מקום הרחצה וזמן הרחצה

- א. הרחצה בים התיכון אסורה.
- ב. הרחצה בטיולים אסורה.
- ג. הרחצה בים תתקיים אך ורק בעונת הרחצה, בחופים המוכרזים בידי משרד הפנים כחופי רחצה ובנוכחות מצילים מוסמכים.
- ד. הרחצה בים לא תתקיים בשעות החשכה.

### 3.2.2 המלווים

#### א. חישוב כוחות הליווי

מספר המלווים המזערי לכל קבוצה	מספר התלמידים בקבוצה	גיל התלמידים
---	הרחצה אסורה	גן חובה
---	הרחצה אסורה	כיתות א'-ד'
2	15	כיתות ה'-ו'
2	15	כיתות ז'-ט'
2	20	כיתות י' ומעלה
2	קבוצת לימוד	חינוך מיוחד

- ב. המלווים יהיו מצוידים ברשימה שמית של התלמידים בקבוצתם וכן ברשימת הזוגות.
- ג. המלווים יפעלו על פי הוראות האחראי על הפעילות.
- ד. בעת מילוי תפקידם לא יעסקו המלווים בהוראת שחייה ולא ישחו להנאתם.

### 3.2.3 איתור מקום הרחצה וגידורו

- א. פעילות רחצה תיעשה רק בחוף שהותרה בו הרחצה על ידי הרשויות המוסמכות (משרד הפנים והרשות המקומית) ויש בו שילוט רשמי וקיימים בו כל תנאי הבטיחות הנדרשים.
- ב. השטח המיועד לפעילות הרחצה ייקבע בידי המציל במקום, בתיאום עם המורה שנקבע כאחראי על הפעילות על ידי מנהל המוסד.
- ג. בכל פעילות ייקבע השטח מחדש (אין להסתמך על סיכום קודם).
- ד. מקטע המים שהוקצה לפעילות יגודר בחבל עם מצופים ובסרטים צבעוניים מפלסטיק. המלווים יצרו "שרשרת מלווים" בהיקפו של התחום המוגדר ויוודאו שהתלמידים לא יצאו ממנו.
- ה. מקטע המים שהוקצה לפעילות יהיה נפרד מהמתרחצים האחרים ויימצאו בו רק התלמידים ומלוויהם. כל זאת בתיאום עם המציל ועם הנהלת החוף המוכרז ובהתאם לתנאי השטח.

### 3.2.4 השהייה על החוף

- א. יש לדאוג שהתלמידים ישהו על החוף במקובץ כדי להקל על הפיקוח על נוכחותם.
- ב. אתר השהייה של התלמידים יהיה מוצל ויגודר בחבל כדי להפרידם מהמתרחצים האחרים.

### 3.2.5 תדריך בטיחות

- א. לפני הכניסה הראשונה למים יתודרכו התלמידים והמלווים בידי המציל במקום ובידי האחראי על הפעילות על אודות תנאי המקום, סימנים מוסכמים, מקום המפגש, סחיפת ים והיחלצות ממנה וההתנהגות במקרה של טביעה או של חשד לטביעה.
- ב. בידי המורה האחראי על הפעילות תהיה רשימת כל התלמידים שיצאו לרחצה.



ג. בתדריך יודגשו ההנחיות האלו :

1. אין לשחק במשחקים כמו "הטבעות", דחיפות למים וקפיצות בלתי מאורגנות למים.
2. אין להשתמש בכל אמצעי עזר לשחייה פרט למשקפי שחייה (לא משקפות צלילה).
3. אין לצאת מהתחום המגודר.
4. תלמידים שאינם רוחצים במים ישו על החוף, באזור שהוקצה לפעילות, בסמוך למלוויהם, ויחבשו כובעים.

#### 3.2.6 דגלים ומשמעותם

- א. יש להזכיר לתלמידים את משמעות הדגלים : דגל שחור מציין כי הרחצה אסורה; דגל אדום מציין כי הרחצה מסוכנת; דגל לבן מציין כי הרחצה מותרת.
- ב. פעילות רחצה מותרת רק אם מתנוסס דגל לבן מעל סוכת המציל.

#### 3.2.7 כניסה למים אחרי אכילה

יש להמליץ בפני התלמידים לא לאכול כשעתיים לפני הכניסה למים.

#### 3.2.8 זמן השהייה המומלץ במים

- א. רחצה חד-פעמית – לא יותר מ-45 דקות
- ב. במשך יום של רחצה – לא יותר משעתיים במצטבר, ובנוסף לא תהיה כל כניסה למים ארוכה מ-45 דקות, וזמן ההפסקה לא יפחת מ-15 דקות.

#### 3.2.9 ההתנהגות במקרה של טביעה

- א. במקרה שהחל אחד התלמידים לטבוע יפעל המלווה להצלתו לפי מיטב הבנתו ויזעיק את המציל ואת החובש או את מגיש העזרה הראשונה.
- ב. אחראי הפעילות יזעיק את מד"א לפי שיקול דעתו ולאחר התייעצות עם המציל או עם החובש או עם מגיש העזרה הראשונה.

### 3.2.10 סיום הפעילות

- א. חמש דקות לפני המועד שנקבע לתום הרחצה יכריז האחראי על הפעילות על יציאה מהמים, והמלווים יפעלו להוצאת התלמידים מהמים ולארגונם מחוץ למים. אין להרשות שהייה נוספת במים, ולו גם לזמן קצר ביותר.
- ב. עם סיום הפעילות, ולפני עזיבת המקום, יערוך כל מלווה מפקד זוגות וכן מפקד שמי.

## 4. רחצה בברכה

### 4.1 טבלת היערכות

טבלה זו מיועדת לסייע לאחראי על הפעילות להתכונן בשיטתיות לפעילות החוץ בית ספרית המתוכננת. כדי להשלים את ההתכוננות לפעילות יש לקרוא היטב את הטבלה, יחד עם ההנחיות הספציפיות המפורטות אחריה.

מס'	הנושאים לבדיקה
1.	<p><b>תיק פעילות חוץ-בית-ספרית לרחצה בברכה</b></p> <p>הפעילות החוץ-בית-ספרית תיערך על פי המפורט בתיק הפעילות שיכלול לפחות את אלה:</p> <p>א. תיאור הפעילות ומטרתה</p> <p>ב. תדריכים כתובים לסגל, למלווים, למדריכים ולבעלי תפקידים אחרים הכוללים דרישות בטיחות ספציפיות</p> <p>ג. תדריכים כתובים לתלמידים</p> <p>ד. דרכי תקשורת ודיווח</p> <p>ה. ריכוז האישורים המחייבים</p> <p>ו. רשימות מסווגות של המשתתפים (תלמידים, מורים, מדריכים, מלווים אחרים, מלווים רפואיים)</p> <p>ז. הוראות היערכות למצבי חירום, לעזרה ראשונה ולפינוי (ובכלל זה מספרי טלפון לשעת חירום).</p>
2.	<p><b>ביטוח תקף</b></p> <p>א. המפעיל/הבעלים של הפעילות יחזיק בפוליסה צד ג' המכסה את אחריותו בגין פעילותו נגד תביעת גוף או רכוש של צד שלישי בהיקף של לא פחות ממיליון דולר.</p> <p>ב. הפוליסה תכלול אחריות מקצועית.</p> <p>ג. הפוליסה תכלול הרחבה לפעילות ספורט אתגרי (במידת הצורך) והרחבה לאחריות של קבלני משנה וכל מי שפועל מטעמם.</p>
3.	<p><b>אישורים</b></p> <p>א. ביציאה חוץ-בית-ספרית לברכה תותנה הפעילות בקבלת אישור מהלשכה לתיאום טיולים.</p> <p>ב. הרחצה בברכה במסגרת טיולים אסורה.</p> <p>ג. השתתפותו של תלמיד בפעילות מותנית בהמצאת אישור כתוב של הוריו או של האפוטרופוס שלו. האישור יכלול –</p> <ul style="list-style-type: none"> <li>• הסכמה להשתתפות התלמיד בפעילות המתוכננת;</li> <li>• חתימה של רופא או של ההורים/אפוטרופוס המאשרת כי מצב בריאותו תקין ומאפשר את השתתפותו בפעילות;</li> <li>• אישור כי התלמיד יודע לשחות (אם אין אישור כזה, ייחשב הדבר כאילו התלמיד אינו יודע לשחות).</li> </ul> <p>השתתפותו של תלמיד בפעילות בברכה שאינה כוללת רחצה בברכה מותנית בהמצאת אישור כתוב של הורה או של אפוטרופוס הכולל –</p> <ul style="list-style-type: none"> <li>• הסכמה להשתתפות התלמיד בפעילות המתוכננת;</li> <li>• הודעת ההורים או האפוטרופוס כי ידוע להם כי הפעילות איננה כוללת כניסה למים.</li> </ul> <p>ד. כל האישורים ירוכזו בידי מנהל המוסד ואחראי הפעילות.</p>

מס'	הנושאים לבדיקה
4.	<b>רישיון עסק תקף</b> הרחצה בברכה, לרבות טבילה ושכשוך, תתקיים אך ורק בברכת שחייה שיש בידי מפעילה אישור להפעלת ברכה מטעם הרשות המקומית בהתאם לתקנות הפעלת ברכה של משרד הפנים (רישיון עסק תקף).
5.	<b>התלמידים המשתתפים</b> א. לתלמידי גן חובה הרחצה מותרת בברכה המיועדת לפעוטות בלבד. ב. לתלמידי כיתות א'-ד' הרחצה מותרת בשטח המסומן כ"מים רדודים" בלבד בהתאם להנחיות המציל בשטח. ג. לתלמידי כיתות ה' ומעלה הרחצה מותרת בהתאם לרמת השחייה שלהם: הרחצה במים העמוקים מותרת רק לתלמידים שלמוסד החינוך יש מידע מוסמך על דירוגם כ"שוחים" או כ"שחיינים". האחרים ירחצו במים הרדודים בלבד. ד. <b>תלמיד שלא נכח בהדרכה לא יורשה להשתתף בפעילות.</b>
6.	<b>חלוקה לזוגות</b> לפני היציאה לפעילות יחלקו המלווים של כל קבוצה את התלמידים לזוגות ובנוסף יקיימו מפקדים על פי שמות.
7.	<b>המלווים</b> א. המלווים יהיו מסגל ההוראה של המוסד ויתוגברו במלווים נוספים לפי הצורך. מלווים אלה יהיו מעל גיל 18. ב. המלווים יכירו את הנחיות הבטיחות הנוגעות לרחצה בברכה. ג. התלמידים יחולקו לקבוצות ולכל קבוצה יוצמדו מלווים שישגיחו עליהם הן במים והן בחוף (המלווים ישהו מחוץ למים). מספר התלמידים בכל קבוצה ומספר המלווים שיוצמדו לכל קבוצה מפורטים בטבלה שלהלן. ד. בידי כל מלווה תהיה רשימת התלמידים בקבוצתו.
8.	<b>מסירת מידע בכתב ותדריכים</b> א. יש למסור לסגל תדריכים בכתב. ב. יש לערוך לסגל תדריכים לפני היציאה לפעילות ובמהלכה. ג. יש להעביר תדריכים לתלמידים לפני היציאה לפעילות, לפני העלייה על רכב ההסעה ולפני הירידה ממנו. ד. יש לערוך לתלמידים תדריך לפני תחילת הפעילות ולמסור להם את תמצית המידע הבטיחותי בכתב. ה. יש לערוך לתלמידים תדריך לפני תחילת פעילות המים (תלמיד שלא יהיה נוכח בתדריך לא יורשה להשתתף בפעילות).
9.	<b>מפקדי נוכחות</b> המורים המלווים של כל קבוצה יקיימו מפקדי זוגות ומפקדים על פי שמות במועדים אלה לפחות: א. לפני היציאה לפעילות – בתוך רכב ההסעה ב. לאחר כל הפסקה במהלך הנסיעה או התנועה ג. עם ההגעה למקום הפעילות ולפני תחילתה ד. לפני כל כניסה למים ה. אחרי כל יציאה מהמים ו. בסיום הפעילות ז. ביציאה חזרה למוסד ח. אחרי אירוע חריג.

מס'	הנושאים לבדיקה
10.	<b>בטיחות בנסיעה ברכב</b> א. יש לתדרך את התלמידים בהנחיות ההתנהגות המחייבות. ב. יש לתדרך את הנהגים בנוגע לציר התנועה ולמקומות העצירה. ג. יש לוודא את נוכחותם של מלווים בכל רכב (בקדמת הרכב ומאחור). ד. יש לוודא חגירת חגורות בטיחות במהלך הנסיעה.
11.	<b>עזרה ראשונה ונוכחות מציל</b> א. במהלך כל הרחצה יהיו נוכחים במקום, מחוץ למים, מציל, וכן חובש או מגיש עזרה ראשונה. ב. יודגש כי החובש או מגיש העזרה הראשונה הוא בנוסף למציל במקום. ג. הן החובש/המע"ר והן המציל יצוידו בערכות עזרה ראשונה. ד. יש לדאוג שיהיה רכב צמוד למקום השחייה, כדי שישמש לפינוי מהיר בעת הצורך.
12.	<b>אירועים חריגים</b> על כל אירוע ביטחוני או בטיחותי ועל כל אירוע שנעשה בו פינוי רפואי לבית חולים יועבר דיווח מיידי למנהל מוסד החינוך.

## 4.2 הנחיות מפורטות לרחצה בברכה

### 4.2.1 כללי

- א. להלן מפורטות ההנחיות הנוגעות לרחצה בברכה שלא במסגרת שיעורי שחייה. הנחיות הנוגעות ללימודי שחייה מפורטות בנפרד בהמשך חוזר זה.
- ב. הרחצה בברכה בזמן טיול אסורה.

### 4.2.2 זמן הרחצה

- בדרך כלל תתקיים הרחצה בשעות היום. בהמשך החוזר מפורטים התנאים לרחצה בברכה בשעות החשכה.

### 4.2.3 המלווים

#### א. חישוב כוחות הליווי

מספר המלווים המזערי לכל קבוצה	מספר התלמידים בקבוצה	גיל התלמידים
2	10	גן חובה
2	15	כיתות א'-ד'
2	15	כיתות ה'-ו'
2	15	כיתות ז'-ט'
2	20	כיתות י' ומעלה
2	<b>קבוצת לימוד</b>	חינוך מיוחד

- ב. המלווים יהיו מצוידים ברשימה שמית של התלמידים בקבוצתם וכן ברשימת הזוגות.
- ג. המלווים יפעלו על פי הוראות האחראי על הפעילות.
- ד. המלווים ישגיחו על התלמידים משפת הברכה כדי שיוכלו לספור את התלמידים ולזהות התנהגויות מסוכנות במים.
- ה. אם האחראי סבור שמצב המשמעת אינו תקין, עליו למנוע את הרחצה בברכה.
- ו. אם האחראי רואה התנהגות בלתי ראויה במים עליו להתערב באופן מידי כדי להפסיק את ההתנהגות הבלתי ראויה לרבות באמצעות הוצאת התלמידים מהמים וכן הפסקת הפעילות.
- ז. המלווים של כל קבוצה יקיימו מפקדי זוגות ומפקדים על פי שמות במועדים אלה לפחות:
- (1) עם ההגעה למקום הפעילות
  - (2) לפני כל כניסה למים
  - (3) לאחר כל יציאה מהמים
  - (4) בסיום הפעילות

5) ביציאה חזרה למוסד

6) אחרי אירוע חריג.

ח. בעת מילוי תפקידם לא יעסקו המלווים בהוראת שחייה ולא ישחו להנאתם.

#### 4.2.4 איתור מקום הרחצה וגידורו

א. השטח המיועד לפעילות הרחצה ייקבע בידי המציל במקום בתיאום עם המורה שנקבע כאחראי הפעילות על ידי מנהל המוסד.

ב. בכל פעילות ייקבע השטח מחדש (אין להסתמך על סיכום קודם).

ג. מקטע המים שהוקצה לפעילות יגודר בחבל עם מצופים ובסרטים צבעוניים מפלסטיק. הפעילות תתקיים רק בתחום המוגדר ותחת השגחתם של המלווים.

ד. רצוי שמקטע המים שהוקצה לפעילות יהיה נפרד מהשטח המוקצה למתרחצים האחרים ויימצאו בו רק התלמידים ומלוויהם. כל זאת בתיאום עם המציל.

#### 4.2.5 השהייה על שפת הברכה והפרדה ממתרחצים אחרים

א. יש לדאוג שהתלמידים ישוהו על שפת הברכה במקובץ כדי להקל על הפיקוח על נוכחותם.

ב. אתר השהייה של התלמידים יהיה מוצל ויגודר בחבל כדי להפרידם מהמתרחצים האחרים.

#### 4.2.6 תדריך בטיחות

א. לפני הכניסה הראשונה למים יתודרכו התלמידים והמלווים בידי המציל במקום ובידי האחראי על הפעילות על אודות תנאי המקום, סימנים מוסכמים, מקום המפגש וההתנהגות במקרה של טביעה או חשד לטביעה.

ב. בידי המורה האחראי על הפעילות תהיה רשימה של כל התלמידים שיצאו לרחצה.

ג. בתדריך יודגשו ההנחיות האלו:

1) אין לשחק במשחקים כמו "הטבעות" וקפיצות למים שאינם בשליטה ובבקרה של האחראים והמלווים וכיוצא באלה.

- (2) אין לעשות שימוש בכל אמצעי עזר לשחייה פרט למשקפי שחייה (לא משקפות צלילה).
- (3) אין לצאת מהתחום המגודר.
- (4) תלמידים שאינם רוחצים במים ישהו על שפת הברכה, באזור שהוקצה לפעילות, בסמוך למלוויהם, ויחבשו כובעים.

#### 4.2.7 כניסה למים מיד אחרי אכילה

יש להמליץ לתלמידים לא לאכול כשעתיים לפני הכניסה למים.

#### 4.2.8 זמן השהייה המומלץ במים

- א. רחצה חד פעמית - לא יותר מ-45 דקות.
- ב. במשך יום של רחצה - לא יותר משעתיים במצטבר. בנוסף כל כניסה למים לא תהיה ארוכה מ-45 דקות, וזמן ההפסקה לא יפחת מ-15 דקות.

#### 4.2.9 ההתנהגות במקרה של טביעה

- א. במקרה שהחל אחד התלמידים לטבוע יפעל המלווה להצלתו לפי מיטב הבנתו ויזעיק את המציל ואת החובש או את מגיש העזרה הראשונה.
- ב. אחראי הפעילות יזעיק את מד"א לפי שיקול דעתו ולאחר התייעצות עם המציל או עם החובש או עם מגיש העזרה הראשונה.

#### 4.2.10 סיום הפעילות

- א. חמש דקות לפני המועד שנקבע לתום הרחצה יכריז האחראי על הפעילות על יציאה מהמים, והמלווים יפעלו להוצאת התלמידים מהמים ולארגונם מחוץ למים. אין להרשות שהייה נוספת במים ולו גם לזמן קצר ביותר.
- ב. עם סיום הפעילות ולפני עזיבת המקום יערוך כל מלווה מפקד זוגות וכן מפקד שמי.

#### 4.2.11 הרחצה בברכה בשעות החשכה

- א. הרחצה בברכה בשעות החשכה מותרת רק לאחר שאחראי הפעילות יוודא את קיומם של התנאים המפורטים להלן, בנוסף לתנאים הכלליים לרחצה בברכה.



- ב. רשאים לרחוץ בלילה תלמידים מכיתה ה' ומעלה.
- ג. בידי בעל האתר או בידי מפעיל האתר יימצאו האישורים האלה:
- (1) רישיון עסק תקף המתיר רחצה בברכה בשעות החשכה והכולל גם אישור של שירותי הכבאות
- (2) אישור להפעלת האתר בשעות החשכה.
- ד. חובה שתנאי התאורה בברכה יאפשרו למצילים תצפית טובה על קהל המתרחצים. על התנאים להיות זהים לאלו השוררים ביום.
- ה. חובה שרמת התאורה בכל נקודה ונקודה באזור הברכה תהיה 300 לוקס לפחות ושהדבר ייבדק בידי מהנדס תאורה.
- ו. חובה כי בשטח הברכה יהיה גנרטור חירום המסוגל להפעיל את כל מערכות החשמל באתר בתוך שניות ספורות במצב של הפסקת חשמל. כשירותו של הגנרטור תיבדק מדי שנה, ואישור לכך יימצא אצל מנהל האתר.
- ז. מספר המלווים המשגיחים על התלמידים יהיה בהתאם לטבלה ב-4.2.3.
- ח. באישור ההורים שימצאו התלמידים בהתאם להנחיות לעיל ייכתב כי ההורים מאשרים את השתתפות ילדם בפעילות הלילה.
- ט. הפעילות תתקיים **בנפרד** מהציבור הרחב כדי לאפשר למלווים ולצוות המצילים שליטה טובה יותר.
- י. כל קבוצת תלמידים תסומן בסימן אחיד כדי שאפשר יהיה לזהותה.
- יא. בתחילת הפעילות יתודרכו התלמידים בנוגע לסכנות הקיימות בברכה בלילה ולהתנהגות הנדרשת עקב כך.
- יב. אין לבצע פעילות בפארק מים או בברכות בלילה במסגרת מסיבות סיום.

## 5. רחצה בפארק מים

### 5.1 טבלת היערכות

טבלה זו מיועדת לסייע לאחראי על הפעילות להתכונן בשיטתיות לפעילות החוץ-בית-ספרית המתוכננת. כדי להשלים את ההתכוננות לפעילות יש לקרוא היטב את הטבלה, יחד עם ההנחיות הספציפיות המפורטות אחריה.

מס'	הנושאים לבדיקה
1.	<b>תיק פעילות חוץ-בית-ספרית לרחצה בפארק מים</b> הפעילות החוץ-בית-ספרית תיערך על פי המפורט בתיק הפעילות שיכלול לפחות את אלה: א. תיאור הפעילות ומטרתה ב. תדריכים כתובים לסגל, למלווים, למדריכים ולבעלי תפקידים אחרים הכוללים דרישות בטיחות ספציפיות ג. תדריכים כתובים לתלמידים ד. דרכי תקשורת ודיווח ה. ריכוז האישורים המחייבים ו. רשימות מסווגות של המשתתפים (תלמידים, מורים, מדריכים, מלווים אחרים, מלווים רפואיים) ז. הוראות היערכות למצבי חירום, לעזרה ראשונה ולפינוי (ובכלל זה מספרי טלפון לשעת חירום).
2.	<b>רישיון עסק תקף</b> האחראי על הפעילות יוודא מראש עם בעלי האתר שיש להם רישיון עסק תקף לפעילות במקום.
3.	<b>ביטוח תקף</b> א. המפעיל/הבעלים של הפעילות יחזיק בפוליסה צד ג' המכסה את אחריותו בגין פעילותו כנגד תביעת גוף או רכוש של צד שלישי בהיקף של לא פחות ממיליון דולר. ב. הפוליסה תכלול אחריות מקצועית. ג. הפוליסה תכלול הרחבה לפעילות ספורט אתגרי (במידת הצורך) והרחבה לאחריות של קבלני משנה וכל מי שפועל מטעמם.

מס'	הנושאים לבדיקה
4.	<p><b>אישורים</b></p> <p>א. ביציאה חוץ-בית-ספרית לפארק מים תותנה הפעילות בקבלת אישור מהלשכה לתיאום טיולים.</p> <p>ב. הרחצה בפארק מים במסגרת טיולים אסורה.</p> <p>ג. השתתפותו של תלמיד בפעילות מותנית בהמצאת אישור כתוב של הוריו או של האפוטרופוס שלו. האישור יכלול –</p> <ul style="list-style-type: none"> <li>• הסכמה להשתתפות התלמיד בפעילות המתוכננת;</li> <li>• חתימה של רופא או של ההורים/אפוטרופוס המאשרת כי מצב בריאותו תקין ומאפשר את השתתפותו בפעילות;</li> <li>• אישור כי התלמיד יודע לשחות (אם אין אישור כזה, ייחשב הדבר כאילו התלמיד אינו יודע לשחות).</li> </ul> <p>השתתפותו של תלמיד בפעילות בפארק מים שאינה כוללת שחייה, אולם כוללת טבילה ושכשוך, מותנית בהמצאת אישור כתוב של הורה או של אפוטרופוס הכולל –</p> <ul style="list-style-type: none"> <li>• הסכמה להשתתפות התלמיד בפעילות המתוכננת;</li> <li>• הודעת ההורים או האפוטרופוס כי ידוע להם כי הפעילות איננה כוללת כניסה למים.</li> </ul> <p>ד. כל האישורים ירוכזו בידי מנהל המוסד ואחראי הפעילות.</p>
5.	<p><b>התלמידים המשתתפים</b></p> <p>ההשתתפות בפעילות המתקיימת בפארק מים, בברכת שחייה או בחוף ים שמצויים בהם מגלשות מים ומתקנים של שעשועי מים תהיה בהתאם לרישיון העסק של המקום.</p>
6.	<p><b>חלוקה לזוגות</b></p> <p>לפני היציאה לפעילות יחולקו התלמידים לזוגות, ובני הזוג יונחו לשמור על קשר עין קבוע ביניהם ולשמור זה על זה לאורך כל הפעילות ועד לחזרה למוסד החינוכי או עד לפיזור לבתי התלמידים.</p>
7.	<p><b>המלווים</b></p> <p>א. מנהל המוסד ימנה מורה מבית הספר שיהיה אחראי על הפעילות במשך שהות התלמידים באתר.</p> <p>ב. מספר המלווים המבוגרים יהיה אחד לכל 15 תלמידים.</p> <p>ג. המלווים המבוגרים יסיירו במתקנים בעת הפעילות ויוודאו שהפעילות מתנהלת כשורה ואינה חורגת מכללי הבטיחות.</p> <p>ד. במתקן בועה יתלווה המלווה למשגיחים על המתקן כל זמן שהתלמידים מצויים בו.</p> <p>ה. המורים המלווים של כל קבוצה יקיימו מפקדי זוגות ומפקדים על פי שמות במועדים אלה לפחות:</p> <ol style="list-style-type: none"> <li>1. לפני היציאה לפעילות – בתוך רכב ההסעה</li> <li>2. לאחר כל הפסקה במהלך הנסיעה או התנועה</li> <li>3. עם ההגעה למקום הפעילות ולפני תחילתה</li> <li>4. לפני כל כניסה למים</li> <li>5. אחרי כל יציאה מהמים</li> <li>6. בסיום הפעילות</li> <li>7. ביציאה חזרה למוסד</li> <li>8. אחרי אירוע חריג.</li> </ol>

מס'	הנושאים לבדיקה
8.	<p><b>מסירת מידע בכתב ותדריכים</b></p> <p>א. יש למסור לסגל תדריכים בכתב.  ב. יש לערוך לסגל תדריכים לפני היציאה לפעילות ובמהלכה.  ג. יש להעביר תדריכים לתלמידים לפני היציאה לפעילות, לפני העלייה על רכב ההסעה ולפני הירידה ממנו.  ד. יש לערוך לתלמידים תדריך לפני תחילת הפעילות ולמסור להם את תמצית המידע הבטיחותי בכתב.  ה. יש לערוך לתלמידים תדריך לפני תחילת הפעילות במתקנים.</p>
9.	<p><b>עזרה ראשונה ונוכחות מציל</b></p> <p>א. במהלך כל הרחצה יהיו נוכחים במקום, מחוץ למים, מציל וכן חובש או מגיש עזרה ראשונה (מע"ר).  ב. יודגש כי החובש או מגיש העזרה הראשונה הוא בנוסף למציל במקום.  ג. הן החובש/המע"ר והן המציל יצוידו בערכת עזרה ראשונה.  ד. יש לדאוג שיהיה רכב צמוד למקום, כדי שישמש לפינוי מהיר בעת הצורך.</p>
10.	<p><b>בטיחות בנסיעה ברכב</b></p> <p>א. יש לתדרך את התלמידים בהנחיות ההתנהגות המחייבות.  ב. יש לתדרך את הנהגים בנוגע לציר התנועה ולמקומות העצירה.  ג. יש לוודא את נוכחותם של מלווים בכל רכב (בקדמת הרכב ומאחור).  ד. יש לוודא חגירת חגורות בטיחות במהלך הנסיעה.</p>
11.	<p><b>אירועים חריגים</b></p> <p>על כל אירוע ביטחוני או בטיחותי ועל כל אירוע שנעשה בו פינוי רפואי לבית חולים יועבר דיווח מיידי למנהל מוסד החינוך.</p>

## 5.2 הנחיות מפורטות לרחצה בפארק מים

### 5.2.1 כללי

כל ההנחיות המפורטות בנוהל הרחצה בברכה תקפות גם לגבי הרחצה בפארק מים.

### 5.2.2 הכרת הסכנות האופייניות

א. על אחראי הפעילות להכיר את הסכנות המיוחדות לפארקי מים ולהביאן לתודעת הסגל והתלמידים.

ב. ככלל הסכנות האופייניות לפארקי מים נחלקות לשש קבוצות עיקריות:

1) סכנת חבטה ממשטחים קשים (כמו תחתית הברכה או שפת הברכה) וממי הברכה כתוצאה משימוש לא נכון במקפצות, מקפיצה לא נכונה למים (כמו קפיצת ראש

[הוראות קבע](#)

[החלפה – 5.1–56](#)

- למים רדודים), ממשחקי שובבות וקונדס על שפת ברכה העשויה מבטון או מחומר קשה אחר ועוד
- (2) סכנת טביעה
- (3) סכנת היפגעות כתוצאה מנפילה, מחבטה או מהילכדות במהלך השימוש במתקני שעשועי מים וספורט (כמו מגלשות מים)
- (4) סכנת היפגעות כתוצאה מנפילה, מחבטה או מהילכדות במהלך השימוש במתקני משחק הממוקמים בשטח הפארק (מגלשות, מתקני טיפוס, מתקני גובה ומתקנים אחרים)
- (5) סכנת היפגעות במהלך השימוש במתקנים הממוקמים בחדר הכושר המצוי בשטח הפארק
- (6) חשיפה לשמש, התייבשות כתוצאה מחוסר שתייה ותשישות כתוצאה מהמאמץ הפיזי הכרוך בפעילות.

### 5.2.3 תדריכי בטיחות

- א. האחראי על הפעילות יתדרך את הסגל ואת המלווים בכל הקשור ליישום הוראות ודרישות בטיחות וכן בכל הקשור להתנהגויות תלמידים ולשליטה בהתנהגויות אלו.
- ב. בנוסף יתדרך האחראי על הפעילות את התלמידים בהוראות הבטיחות לפני השימוש במתקנים ויקפיד על משמעת במהלך הפעילות. התדריך יקום בנוכחות הסגל והמלווים.
- ג. בידי המורה האחראי על הפעילות תהיה רשימה של כל התלמידים שיצאו לפעילות.

### 5.2.4 מגבלות השימוש במתקנים

- א. בנוסף להתוויות הרשומות בטבלת ההיערכות, השימוש במתקנים של שעשועי מים וספורט (למעט המתקנים המפורטים בסעיף הבא) מותר לתלמידים שגילם אינו מתחת לנדרש בלוח ההנחיות וההגבלות הצמוד לכל מתקן. אם אין לוח הגבלות, או שבלוח אין התייחסות לגיל, ייאסר השימוש במתקנים אלה לכלל התלמידים עד שיתברר הדבר אצל בעל המקום או אצל האחראי מטעמו.

- ב. השימוש במגלשות מהירות, בברכות גלים, במסלולי אבובים ובמתקנים שיש בהם תנועה מהירה מותר לתלמידים מכיתה ז' ומעלה בלבד. ככלל, מנהל האתר והאחראי על הפעילות יקבעו את מגבלות הגיל לגבי המתקנים השונים.
- ג. יש לברר אצל בעלי האתר את סוגה של כל מגלשה (מהירה או איטית).
- ד. במהלך הפעילויות השונות בפארקי מים, ובמיוחד בעת גלישה במגלשות, יש להקפיד להסיר משקפיים. אין לגלוש עם חפצים חדים או קשים.
- ה. לפני התרת הגלישה במגלשת מים יוודא האחראי על הפעילות כי בראש המגלשה מצוי "משלח" ובתחתיתה מצוי "מקבל" (ה"משלח" וה"מקבל" יהיו מצוות האתר). אין להתיר גלישה בהיעדרם של נושאי תפקידים אלה. כמו כן חייב להימצא באתר מציל מוסמך.
- ו. ה"מקבל" יוודא כי הגולשים שסיימו את גלישתם יתרחקו מהמגלשה.
- ז. במגלשות מפותלות איטיות יש לשמור על מרווח של 15 שניות לפחות בין יציאתו של גולש אחד לבין יציאתו של הבא אחריו בתור.
- ח. במגלשות מהירות על המורה האחראי לוודא שהנחיות האתר בדבר השימוש במתקנים מתקיימות במלואן ושיהיה בכל עת גולש אחד בלבד על המגלשה. לא יישלח גולש נוסף אם הגולש הקודם לא עזב את ברכת הקבלה.
- ט. הגלישה במגלשות מותרת כאשר הרגליים מכוונות קדימה בלבד. אין לגלוש בכל צורה אחרת.
- י. אין להתיר גלישה של כמה גולשים ביחד.

#### 5.2.5 הדגשים לקיום אירוע רב-משתתפים בפארק מים

- א. באירוע רב-משתתפים הנערך בפארק מים תוגדר נקודת פיקוח ושליטה מרכזית של המוסד.
- ב. בנקודת הפיקוח והשליטה יימצאו האחראי על הפעילות או בעל תפקיד בכיר אחר מטעם המוסד המסוגל לקבל החלטות בעת הצורך וכן חובש/ מע"ר. כמו כן יימצא במקום מכשיר טלפון.

- ג. כל המורים המלווים, המדריכים והתלמידים ידעו את מיקומה של נקודת הפיקוח והשליטה המרכזית. מומלץ למקם נקודה זו במקום בולט ונגיש ולסמנה.
- ד. כל מלווה יקבע פרק זמן קבוע לכינוס חברי הקבוצה (מומלץ פעם בחצי שעה). בכינוס זה יפקוד המלווה את התלמידים, ייתן להם תדריך מחודש וידאג שהם ישתו מים וינוחו.
- ה. האחראי על הפעילות ידאג שיהיו מי שתייה בכמות המספיקה לכל זמן הפעילות.

#### 5.2.6 כללי ההתנהגות בפעילות לילה

- א. בפארק מים יהיה גנרטור חירום המסוגל להפעיל את כל מערכות החשמל באתר תוך שניות ספורות במצב של הפסקת חשמל. כשירותו תיבדק מדי שנה, ויהיה אישור לכך אצל מנהל האתר. על אחראי הפעילות לוודא שהאישור קיים והוא בתוקף.
- ב. לפארק יהיה אישור להפעלתו בלילה ממהנדס בטיחות. על אחראי הפעילות לוודא שהאישור קיים ושהוא בתוקף.
- ג. לפארק יהיה אישור של שירותי הכבאות נגד שרפות. על אחראי הפעילות לוודא שהאישור קיים ושהוא בתוקף.
- ד. בתחילת הפעילות יקבלו התלמידים תדריך ספציפי הנוגע להתנהגות הנדרשת ולסכנות הקיימות הן בברכה והן בפארק מים בלילה.
- ה. הפעילות בפארק המים תהיה בנפרד מהציבור הרחב כדי לאפשר למלווים ולצוות המצילים שליטה טובה יותר.
- ו. אין לבצע פעילות בפארק מים בלילה במסגרת מסיבת סיום.

## 6. שיעורים ופעילויות של שחייה

### 6.1 הגדרות

- 6.1.1 **לימוד שחייה:** כל פעילות של לימוד שחייה המתקיימת מטעם מוסד חינוך.
- 6.1.2 **מפעל השחייה:** קורסי חובה ללימוד שחייה המועברים במרוכז לילדי כיתה ה' והמאורגנים במסגרות מחוזיות.
- 6.1.3 **חינוך גופני בברכה:** שיעורי שחייה המתקיימים במסגרת תכנית הלימודים לחינוך גופני של מוסד החינוך.

- 6.1.4 **המפקח המחוזי על החינוך הגופני:** המפקח על כל פעילויות החינוך הגופני במחוז.
- 6.1.5 **רכז שחייה מחוזי:** האחראי על ארגון שיעורי השחייה במחוז ועל רמת ההדרכה (הרכז פועל מטעם הפיקוח על החינוך הגופני במחוז).
- 6.1.6 **רכז ברכה:** מורה לשחייה או מדריך שחייה אשר בנוסף לפעילותו כמורה או כמדריך גם מרכז את פעילות מפעל השחייה בברכה. הרכז אחראי על ההיבט הארגוני והמקצועי של צוות ההוראה וכן על הקשר היום-יומי עם רשויות הברכה ועם המורים המלווים (רכז הברכה כפוף לרכז השחייה המחוזי).
- 6.1.7 **מדריך שחייה:** אדם המוסמך להורות שחייה במסגרות של משרד החינוך, בעל תעודת מדריך שחייה או מאמן שחייה על פי חוק הספורט, או מורה לחינוך גופני שעבר בהצלחה קורס הכשרה להוראת השחייה במסגרת לימודיו במכללה (המדריך כפוף להוראותיו ולהנחיותיו של רכז הברכה).
- 6.1.8 **מורה לשחייה:** מורה לחינוך גופני המוסמך ללמד שחייה במוסד חינוכי, המקיים שיעורי חינוך גופני בברכה.
- 6.1.9 **מורה מלווה:** מורה שמונה מטעם מנהל מוסד החינוך ללוות תלמידים לפעילות שחייה המתקיימת מחוץ למוסד.
- 6.1.10 **מציל:** בעל תעודת מציל תקפה ובעל אישור השתתפות בהשתלמות החייאה דו-שנתית של מד"א או של גוף מוסמך מטעמו.
- 6.1.11 **מגיש עזרה ראשונה:** בעל הסמכה רשמית להגשת עזרה ראשונה אשר עבר קורס של 44 שעות בנושא ואשר משתתף בקורס רענון של 20 שעות פעם בשנתיים.
- 6.1.12 **חובש:** בוגר קורס חובשים קרבי בצה"ל המשרת בצבא או במילואים בתפקיד חובש או בעל תעודת הסמכה בתוקף לתפקיד חובש שהונפקה על ידי מגן דוד אדום או על ידי כל גוף אחר שהוסמך לכך על ידי משרד הבריאות.
- 6.1.13 **מפעיל ברכה מוסמך:** בעל הסמכה רשמית מטעם משרד הבריאות או מטעם גורם מוסמך מטעמו להפעלת ברכה.
- 6.1.14 **רישיון עסק לברכה:** רישיון להפעלת ברכה כדין מטעם הרשות המקומית. רישיון העסק מאשר כי הברכה עומדת בכל דרישות החוק ובתקנות הרשות המקומית בתחומי הבריאות, הבטיחות והביטחון.



6.1.15 מנהל מוסד חינוכי: מנהל מוסד המפוקח על ידי משרד החינוך.

## 6.2 טבלת היערכות

טבלה זו מיועדת לסייע לאחראי על הפעילות להתכונן בשיטתיות לפעילות החוץ-בית-ספרית המתוכננת. כדי להשלים את ההתכוננות לפעילות יש לקרוא היטב את הטבלה, יחד עם ההנחיות הספציפיות המפורטות אחריה.

מס'	הנושאים לבדיקה
1.	<p><b>תיק פעילות חוץ-בית-ספרית ללימודי שחייה</b></p> <p>הפעילות החוץ-בית-ספרית תיערך על פי המפורט בתיק הפעילות שיכלול לפחות את אלה:</p> <p>א. תיאור הפעילות ומטרתה</p> <p>ב. תדריכים כתובים לסגל, למלווים, למדריכים ולבעלי תפקידים אחרים הכוללים דרישות בטיחות ספציפיות</p> <p>ג. תדריכים כתובים לתלמידים</p> <p>ד. דרכי תקשורת ודיווח</p> <p>ה. ריכוז האישורים המחייבים</p> <p>ו. רשימות מסווגות של המשתתפים (תלמידים, מורים, מדריכים, מלווים אחרים, מלווים רפואיים)</p> <p>ז. הוראות היערכות למצבי חירום, לעזרה ראשונה ולפינוי (ובכלל זה מספרי טלפון לשעת חירום).</p>
2.	<p><b>אישורים</b></p> <p>א. קיום שיעורי שחייה מותנה בקבלת אישור מהמפקח המחוזי על החינוך הגופני.</p> <p>ב. יש לוודא כי מפעיל הברכה מחזיק ברישיון עסק תקף להפעלת ברכה מטעם הרשות המקומית, הכולל את כל האישורים המחייבים בהתאם לתקנות להפעלת ברכה של משרד הפנים.</p> <p>ג. השתתפותו של תלמיד בשיעורי השחייה מותנית בהמצאת אישור כתוב מההורים או מהאפוטרופוס, הכולל:</p> <ul style="list-style-type: none"> <li>- חתימת ההורים על הסכמתם להשתתפות ילדם בשיעורי השחייה;</li> <li>- חתימה של רופא או של ההורים המאשרת כי מצב בריאותו תקין ומאפשר את השתתפותו בפעילות.</li> </ul>
3.	<p><b>ביטוח תקף</b></p> <p>א. המפעיל/הבעלים של הפעילות יחזיק בפוליסה צד ג' המכסה את אחריותו בגין פעילותו כנגד תביעת גוף או רכוש של צד שלישי בהיקף של לא פחות ממיליון דולר</p> <p>ב. הפוליסה תכלול אחריות מקצועית.</p>

מס'	הנושאים לבדיקה
4.	<p><b>ציוד ומתקנים</b></p> <p>יש לוודא כי בברכה מצויים כל הציוד והמתקנים הנדרשים, ובמיוחד אלה:</p> <p>א. תחנת הצלה לפי התקן של משרד הפנים</p> <p>ב. חדר טיפולים</p> <p>ג. ארגז ובו ציוד עזרה ראשונה תקין לפי התקן של מד"א</p> <p>ד. טלפון (רצוי שיימצא בסמוך לתחנת ההצלה)</p> <p>ה. לוח הנחיות והגבלות בנוגע לשימוש במתקנים השונים ובעיקר בנוגע לשימוש בידי תלמידים מוגבלים מבחינה רפואית</p> <p>ו. רשימת מספרי הטלפון של מד"א ושל בתי החולים הסמוכים</p> <p>ז. אמצעים הנדרשים ללימודי שחייה.</p>
5.	<p><b>הפרדת התלמידים מיתר המתרחצים</b></p> <p>יש לוודא כי הברכה סגורה לציבור הרחב ועומדת לרשות פעילות השחייה בלבד, או שקיים בברכה גידור המפריד בין התלמידים לבין הציבור. גידור הברכה יהיה באמצעות מסלולי שחייה.</p>
6.	<p><b>תיחום הברכה לתלמידי כיתה א'</b></p> <p>בפעילות של תלמידי כיתה א' ייעשה תיחום מרחב השחייה על-ידי מסלולים.</p>
7.	<p><b>התלמידים המשתתפים</b></p> <p>א. פעילויות שחייה במערכת החינוך מותרות לתלמידים מכיתה א' ומעלה.</p> <p>ב. תלמיד שלא נכח בהדרכה לא יורשה להשתתף בפעילות.</p>
8.	<p><b>חלוקה לזוגות</b></p> <p>לפני היציאה לפעילות יחולקו התלמידים לזוגות, ובני הזוג יונחו לשמור על קשר עין קבוע ביניהם ולשמור זה על זה.</p>
9.	<p><b>מלווים</b></p> <p>על מנהל המוסד החינוכי למנות מורה מלווה לכל כיתה המשתתפת בשיעורי השחייה.</p>
10.	<p><b>בעלי התפקידים</b></p> <p>במהלך שיעורי השחייה יימצאו בשטח הברכה בעלי התפקידים האלה:</p> <ul style="list-style-type: none"> <li>• מצילים (במספר התואם את התקן שנקבע בידי משרד הפנים)</li> <li>• מע"ר (יכול להיות מצוות המורים/המדריכים)</li> <li>• מדריכי שחייה.</li> </ul>
11.	<p><b>מסירת מידע בכתב ותדריכים בע"פ</b></p> <p>א. יש למסור לסגל תדריכים כתובים, וכן לערוך להם תדריכים בע"פ לפני כל יציאה לפעילות ובמהלכה.</p> <p>ב. יש למסור לתלמידים תמצית מידע בטיחותי בכתב, וכן לערוך להם תדריכים בע"פ לפני כל יציאה לפעילות, לפני כל עלייה על כלי הרכב ולפני כל ירידה ממנו.</p> <p>ג. לפני תחילת לימוד השחייה יעביר המחנך או המורה לחינוך גופני תדריכי בטיחות לתלמידים.</p>

מס'	הנושאים לבדיקה
12.	<p><b>מפקדי נוכחות</b></p> <p>המלווים של כל קבוצה יקיימו מפקדי זוגות ומפקדים על פי שמות במועדים אלה לפחות:</p> <p>א. לפני היציאה לפעילות – בתוך רכב ההסעה</p> <p>ב. לאחר כל הפסקה במהלך התנועה או הנסיעה</p> <p>ג. עם ההגעה למקום הפעילות ולפני תחילתה</p> <p>ד. לפני כל כניסה למים</p> <p>ה. אחרי כל יציאה מהמים</p> <p>ו. בסיום הפעילות</p> <p>ז. לאחר העלייה לרכב ההסעה בחזרה למוסד</p> <p>ח. עם ההגעה חזרה למוסד.</p>
13.	<p><b>הנסיעה ברכב</b></p> <p>א. יש לתדרך את הנהגים בנוגע לציר התנועה ולמקומות העצירה.</p> <p>ב. יש לתדרך את התלמידים בנוגע להתנהגות במהלך הנסיעה.</p> <p>ג. יש להקפיד כי בכל רכב יהיו נוכחים מלווים (בקדמת הרכב ומאחור).</p> <p>ד. יש לוודא כי הנוסעים חוגרים חגורות בטיחות במהלך הנסיעה.</p>
14.	<p><b>אירועים חריגים</b></p> <p>יש לדווח מיידית למנהל מוסד החינוך על כל אירוע ביטחוני או בטיחותי ועל כל אירוע שנעשה בו פינוי רפואי לבית חולים.</p>

## 6.3 הנחיות מפורטות לשיעורי שחייה

### 6.3.1 תדריכי בטיחות וזהירות

לפני תחילת לימוד השחייה יעביר המחנך או המורה לחינוך גופני תדריכי בטיחות לתלמידים. בתדריכים אלו יודגשו בין היתר ההנחיות האלה:

- א. יש להימנע מאכילה כשעה לפני הכניסה למים.
- ב. יש לציית להוראות המלווים, המציל וצוות ההוראה בברכה (במסגרת הנחיה זו יודגש כי יש לצאת מהמים מיד לאחר שצוות ההוראה בברכה הורה על כך ולעזוב את שטח הברכה מיד בתום השיעור).
- ג. יש להיצמד למורה/למדריך השחייה לפי החלוקה שנקבעה, ואין לעבור מקבוצה אחת לאחרת ללא הוראתו.
- ד. אין להיכנס למים ולשטח הברכה או לצאת מהם ללא רשות ממורה/ממדריך השחייה.
- ה. יש להימנע ממשחקים ומפעולות שאינם קשורים לשיעור השחייה ושלא נקבעו בידי המורה/מדריך השחייה.

ו. יש לשמור על תנאים היגייניים במהלך השיעורים, במקלחות ובחדרי השירותים ולהקפיד על ניקיון השטח.

#### 6.3.2 התנאים להשתתפות התלמידים בשיעורי השחייה

א. השתתפותו של תלמיד בשיעורי השחייה מותנית בחתימה של רופא או של ההורים המאשרת כי מצב בריאותו תקין וכן שהם מסכימים שילדם ישתתף בשיעורי השחייה. האישורים ירוכזו בידי מנהל המוסד החינוכי לפני תחילת שיעורי השחייה.

ב. תלמידים הסובלים מפצעים פתוחים או מנגעי עור לא יורשו להשתתף בשיעורי השחייה.

ג. תלמידים בעלי שיער ארוך נדרשים לחבוש כובע ים במהלך השיעור.

#### 6.3.3 מקרים שבהם לא יתקיימו שיעורי השחייה

אין לקיים שיעורי שחייה במקרים האלה:

א. אם לא נוכח במקום אחד מבעלי התפקידים האלה:

- מדריכי שחייה מוסמכים

- מציל העוסק אך ורק בפיקוח על השוחים

- מגיש עזרה ראשונה

- מפעיל ברכה מוסמך היכול לבדוק את תקינותם של מי הברכה.

ב. אם בדיקתו של מפעיל הברכה העלתה כי מימי הברכה אינם תקינים.

#### 6.3.4 תפקידים

א. תפקידי מנהל המוסד החינוכי

1) עליו לאשר ולתאם את תכנית לימודי השחייה של המוסד, ובמיוחד את הפרטים האלה:

- סדר ההשתתפות של הכיתות בשיעורי השחייה

- סדרי ההסעה של התלמידים אל הברכה וממנה

- המורים המלווים

- התשלומים השונים.

- (2) עליו לתאם את לוחות הזמנים של לימודי השחייה עם האחראים על השחייה במחוז.
- (3) עליו למנות מורה מלווה לכל כיתה המשתתפת בשיעורי השחייה.
- (4) עליו להחזיק רשימה שמית של כל היוצאים לפעילות בברכה – תלמידים ומלווים.
- (5) עליו לרכז את כל האישורים להשתתפות התלמידים בשיעורי השחייה.
- (6) עליו לדאוג כי תתקיים הדרכה למורים המלווים בנוגע לנוהלי הבטיחות והזהירות שיש ליישם לפני היציאה לפעילות, בדרך לפעילות ובחזרה למוסד ולבדוק מפעם לפעם כי הנהלים אכן מיושמים.
- (7) עליו לדאוג כי לפני תחילת לימוד השחייה יעביר המחנך או המורה לחינוך גופני תדריכי בטיחות לתלמידים (פירוט ההנחיות שיועברו בתדריכים אלה ראה לעיל, ב-6.3.1).
- (8) עליו לוודא שבידי כל מורה מלווה מצויה רשימה של כלל התלמידים, ובה מצוינים תלמידים אשר נדרשת תשומת לב מיוחדת במסגרת הדרכתם: תלמידים הסובלים מליקוי בריאותי או מליקוי גופני כלשהו (כולל ליקוי ראייה או שמיעה), תלמידים שאינם שולטים בעברית וכד'.
- (9) עליו לוודא שלא יישלחו לברכה תלמידים אשר מסיבה כלשהי אינם אמורים להשתתף בשיעור.

#### ב. תפקידי המורה המלווה

- (1) עליו להחזיק ברשימה של כל התלמידים בכיתה או בקבוצה שהוא אחראי לה.
- (2) לפני תחילת השיעור הראשון עליו להעביר לידי רכז הברכה עותק של רשימת התלמידים ולוודא שמודגשים בה שמותיהם של תלמידים חריגים.
- (3) עליו לערוך מפקדים של התלמידים, כמפורט בסעיף "מפקדי נוכחות" בטבלת ההיערכות ב-6.2 לעיל.

- (4) עליו לוודא שהתלמידים יפעלו על פי כללי הזהירות הנדרשים בעת ההליכה ברגל, בעת חציית כבישים, בעת העלייה על הרכב, במהלך הנסיעה ובעת הירידה מהרכב.
- (5) עליו למנוע מעבר של תלמידים מרכב אחד למשנהו או ממלווה אחד למשנהו, למעט במקרה של תקלה (במקרה כזה יש לעדכן את הרשימות).
- (6) עליו להימצא עם התלמידים במהלך הנסיעה לברכה וממנה. אם הנסיעה נעשית בטיולית, ישב המורה המלווה עם התלמידים ולא בתא הנהג.
- (7) עליו לדאוג שהתלמידים יישמו את הוראות הבטיחות בשטח הברכה ומחוצה לו.
- (8) עליו להימצא בשטח הברכה כדי לסייע ברישום התלמידים והישגיהם ולהתערב במקרים של אי-ציות לדרישות המשמעת והבטיחות. עם זאת לא יתערב המורה במהלך השיעור (גם לא במטרה לסייע), אלא אם כן צוות ההוראה בברכה יבקש ממנו לעשות זאת.
- (9) עליו למנוע הורדת תלמידים במהלך הנסיעה ללא תיאום מראש עם הנהלת המוסד (כל התלמידים יחזרו בהסעה אל נקודת היציאה בחצר המוסד).
- (10) במקרה של בעיית משמעת עליו לנקוט צעדים אלה:
- להרחיק את התלמיד המפריע מהשטח הסמוך לברכה
  - להשגיח על התלמיד עד לחזרה למוסד
  - במקרה שנדרש להחזיר את התלמיד למוסד לאלתר - להצמיד לו מלווה מבוגר
  - במקרה של הפרת משמעת חמורה במיוחד - ליצור קשר עם מנהל המוסד לשם קבלת הנחיות.
- (11) כאשר שיעורי השחייה הם חלק מתכנית הלימודים של לימודי החינוך הגופני עליו לפעול לפי הנחיות נוספות ממנהל המוסד.
- (12) במקרה של תאונה עליו ליצור קשר עם מנהל המוסד ולפעול בהתאם להנחיותיו.

## ג. תפקידי רכז הברכה

- (1) אם שיעורי השחייה הם חלק מלימודי החינוך הגופני במוסד, ימלא המורה לחינוך גופני גם את תפקיד רכז הברכה.
- (2) לפני תחילת שנת הלימודים על רכז הברכה להעביר לצוות המדריכים תדריך המפרט את הנושאים האלה:
  - מספר התלמידים המרבי בקבוצת לימוד
  - מספר כיתות הלימוד הלומדות במקביל
  - נוכחות מדריך השחייה
  - משך שיעור השחייה
  - סקירת קרקעית הברכה בידי צוות ההוראה לפני השיעור ובסיומו
  - בדיקת נוכחות התלמידים
  - קביעת זוגות תלמידים לעניין שמירה הדדית
  - הגבלות על הכניסה למים (בגלל פצעים פתוחים או נגעי עור, היעדר כובע ים, הסמיכות לארוחה וכד')
  - כללי המשמעת והסדר
  - קביעת סימנים מוסכמים
  - מעבר התלמידים ממים רדודים למים עמוקים
  - קפיצות למים
  - ההתנהגות בשעת חירום
  - כללים ספציפיים נוספים.
- (3) לפני תחילת לימוד השחייה עליו לחלק למדריכי השחייה דף ובו הנחיות הבטיחות המפורטות בנוהל זה ולוודא שהם יאשרו בחתימתם כי קראו את ההנחיות וכי הם מבינים אותן.
- (4) עליו לתאם עם בעלות הברכה את מקומות הפיקוח של המצילים.
- (5) עליו לוודא שמדריך השחייה לא יעסוק בהוראת שחייה יותר מ-6 שעות ביום.
- (6) עליו לדאוג כי בין שיעור שחייה אחד למשנהו תהיה הפסקה בת 10 דקות לפחות.

- (7) בתחילת השיעור הראשון עליו לקבל מהמורה המלווה את רשימת התלמידים, לוודא שהיא כוללת פרטים על תלמידים חריגים ולדווח למדריכי השחייה על פרטים הנראים לו חשובים.
- (8) לפני הגעת התלמידים לברכה ולפני כניסתם למים עליו לוודא את יישומן של כל הנחיות הבטיחות המפורטות בנוהל זה.
- (9) במקרה שנתגלו פערים בין הדרישות המחייבות לבין המציאות בשטח עליו לאסור כניסה למים וליצור קשר עם רכז השחייה המחוזי או עם המפקח המחוזי על החינוך הגופני כדי לקבל מהם הנחיות.
- (10) בתחילת השיעור עליו לקבל מידי המורה המלווה את התלמידים ולוודא כי הם לבושים בבגדי ים ומוכנים לשיעור.

#### ד. תפקידי מדריך השחייה

- (1) אם שיעורי השחייה הם חלק מלימודי החינוך הגופני במוסד, ימלא המורה לחינוך גופני גם את תפקיד מדריך השחייה (בתנאי שהוא מוסמך לכך).
- (2) בתחילת השיעור על מדריך השחייה לקבל את קבוצת התלמידים מידי רכז הברכה כשהם לבושים בבגדי ים ומוכנים לתחילת השיעור.
- (3) בתחילת השיעור ובסיומו עליו לערוך מפקד נוכחות של התלמידים.
- (4) בתחילת השיעור עליו לתדרך את התלמידים בהוראות אלה:
- יש להימנע מדחיפות, מריצה בשטח הברכה, מהכשלות, ממשחקי "הטבעות" ומכל משחק אחר שאינו כלול במסגרת השיעור.
  - לפני הכניסה לברכה יש להשתמש בשירותים ובמקלחות.
  - בעלי שיער ארוך חייבים לחבוש כובעי ים בתוך הברכה.
- (5) עליו לנהל בכל שיעור יומן נוכחות של התלמידים.



- (6) במהלך השיעור עליו לערוך בדיקות חוזרות של מספר התלמידים בקבוצה (במפקד זוגות או בספירה).
- (7) לאורך כל השיעור עליו לקיים קשר עין מתמיד ושיר עם כל התלמידים שבקבוצתו.
- (8) עליו להרחיק מהמים תלמידים שהתנהגותם במהלך השיעור מסכנת את עצמם או את האחרים ולהעבירם אישית לידי המלווה, בידיעת רכז הברכה, או להפסיק את השיעור לקבוצה כולה באישורו של הרכז.
- (9) בתום השיעור עליו לוודא, על פי יומן הנוכחות שבידו, כי כל התלמידים של קבוצתו עזבו את המים ויצאו משטח הברכה ולדווח על כך לרכז הברכה.
- (10) עליו לוודא שבהפסקה בין שיעור לשיעור לא יישאר אף תלמיד במים.

#### הערה

על מדריך השחייה להפגין דוגמה אישית ולהתלבש בצניעות. הלבוש יכלול בגד ים (צנוע), ובמקרים מיוחדים יותרו גם חלוק או טוניקה שאפשר להסירה בקלות. כמו כן מומלצים קבקים, ובברכות פתוחות – כובע רחב שוליים וחולצת טריקו.

#### שיעורי השחייה 6.3.5

- א. בשיעור הראשון של לימוד השחייה ייבחנו התלמידים במבחן יכולת. המבחן יכלול –
- ציפות גב או גחון למשך 3 שניות (כל ציפה תזכה את התלמיד בשתי נקודות);
  - שחייה בסגנון כלשהו למרחק של 25 מ' (שתזכה את התלמיד בנקודה אחת);
  - שחייה במשך 3 דקות במים עמוקים (שתזכה את התלמיד בשתי נקודות);
  - שחייה על הגב במשך 2 דקות במים עמוקים (שתזכה את התלמיד בנקודה אחת);
  - שחייה בסגנון חזה למרחק של 200 מ' במים עמוקים (שתזכה את התלמיד בנקודה אחת);

- שחיית חתירה או גב בסגנון נכון למרחק של 200 מ' במים עמוקים (תזכה את התלמיד בנקודה אחת).
- ב. על סמך תוצאות המבחן יסווגו התלמידים לארבע קבוצות:
  - "יראים": מי שצברו 2 נקודות ומטה
  - "מתחילים": מי שצברו 3-6 נקודות
  - "שוחים": מי שצברו 7-8 נקודות
  - "שחיינים": מי שצברו 9-10 נקודות.
- ג. במהלך לימוד השחייה או בשיעור האחרון ייבחנו התלמידים במבחן יכולת זהה, ולפיו יסווגו בתום לימוד השחייה.
- ד. מספר התלמידים המרבי בקבוצת לימוד יהיה בהתאם לטבלה שלהלן:

הקבוצה	כיתה א'	כיתה ב'-ג'	כיתה ד'	כיתות ה'-ו'	כיתה ז' ומעלה
יראים	5	7	7	10	10
מתחילים	7	7	10	12	12
שוחים	15	15	15	20	20
שחיינים	15	20	20	20	20

- ה. אין לקיים שיעורי שחייה ליותר משתי כיתות ביחד. הוספת כיתה שלישית טעונה אישור של המפקח על החינוך הגופני במחוז. בכל מקרה יש להתחשב בגודל הברכה, במספר המדריכים ובתנאי המקום.
- ו. במקרה שבו היעדרות של מדריך שחייה פוגעת בתנאי הבטיחות שצוינו לעיל יש להזמין מיד ממלא מקום. אין להתיר שחייה של קבוצת תלמידים ללא מדריך או להגדיל את מספר התלמידים בקבוצה מעבר למותר.
- ז. בשיעור חינוך גופני המתקיים בברכה תופעל קבוצת הלימוד על פי אחת מהאפשרויות האלה:
  - 1) המורה לחינוך גופני יחלק את התלמידים לקבוצות בהתאם לסיווג שפורט לעיל וילמד בכל שיעור קבוצה אחת בלבד.

- (2) מנהל המוסד יצרף אל המורה לחינוך גופני מדריכי שחייה בהתאם למספר הקבוצות. התלמידים יחולקו לקבוצות בהתאם לסיווג שפורט לעיל, וכל מדריך ילמד קבוצה אחת.
- (3) אם כל התלמידים בקבוצת הלימוד סווגו כ"שחיינים", המורה רשאי ללמדם ביחד, כקבוצה אחת, בתנאי שמספרם אינו עולה על 25.
- (4) אם מספר התלמידים גדול מ-25 יש לחלק את הקבוצה לקבוצות משנה שמספר התלמידים בכל אחת מהן לא יעלה על 25. במקרה כזה יש לצרף לשיעור מורה מלווה שיעסיק את התלמידים שאינם נמצאים תחת פיקוחו הישיר של המורה לחינוך גופני.
- ח. שיעור שחייה יימשך 50 דקות לכל היותר. הארכת משך השיעור ל-60 דקות טעונה אישור של המפקח על החינוך הגופני במחוז.
- ט. במהלך שיעורי השחייה יש להנהיג את נוהלי הבטיחות האלה:
- (1) יש לדרוש משמעת, סדר וציות מוחלט לצוות הברכה.
  - (2) יש לתת לתלמידים הנחיות בנוגע לאתר הברכה, תוך הדגשת השטח המיועד ללימוד השחייה.
  - (3) יש לקבוע את התגובות הנדרשות של התלמידים על סימנים מוסכמים של מדריך השחייה.
  - (4) רצוי שכל קבוצה תחבוש כובעי ים בצבע שונה לשם הבחנה בין הקבוצות.
  - (5) פרט לבגד ים, לכובע ים ולמשקפי שחייה (לא משקפת) לא ישתמשו התלמידים בציוד נוסף בעת השיעור אלא באישור רכז הברכה.
  - (6) השימוש בסנפירים מותר אך ורק באישורו של רכז השחייה המחוזי.
  - (7) מעבר לתלמידים ממים רדודים למים עמוקים ייעשה רק בהוראת מדריך השחייה, לאחר הכנה מוקדמת ותוך נקיטת אמצעי בטיחות נאותים.

8) קפיצות למים יותרו אך ורק משפת הברכה או מאדני הזינוק, ובשום אופן לא ממקפצה. הקפיצות ייעשו באישורו של מדריך השחייה ולאחר הכנה הדרגתית ובדיקת תנאי הבטיחות.

9) קפיצות ראש יותרו אך ורק במים עמוקים (2 מ' לפחות). המדריך ידגיש לקופצים כי עליהם להשאיר את ידיהם ישרות מעל לראש ובהמשך לגוף עד להתאזנות הגוף במים.

10) בתום כל שיעור שחייה, כאשר התלמידים יוצאים מהברכה, יבדוק צוות ההוראה את שטח הברכה ואת קרקעיתה.

#### 6.3.6 הברכה

א. בנוסף לציוד התקני הנדרש בברכה המאושרת ללימוד שחייה, בהתאם לתקנות הברכה של משרד הפנים, יש לוודא כי בעת השיעור יימצא הציוד הזה:

הכמות	הפריט
4 או 1 לכל מורה/מדריך	מוטות 3 מ' קלים, המסתיימים בטבעת או בציפוי גומי
לפי הצורך	חבלים עם מצופים לגידור השטח
25 או לפי הצורך	לוחות הצפה
40 או לפי הצורך	חגורות הציפה, שרווליות או כל אמצעי הצפה מתאים שאושר בידי רכז השחייה הארצי
1	מגבר קול

ב. השיעורים המועברים לתלמידים בקבוצת ה"יראים"  
 יתקיימו אך ורק במים שעומקם המרבי הוא בהתאם לטבלה  
 שלהלן:

המיקום בברכה	עומק המים לתלמידי כיתה א' (במטרים)	עומק המים לתלמידי כיתות ב'-ג' (במטרים)	עומק המים לתלמידי כיתה ד' (במטרים)	עומק המים לתלמידי כיתות ה'-ו' (במטרים)	עומק המים לתלמידי כיתה ז' ומעלה (במטרים)
שפת הברכה	0.30	0.50	0.80	1.00	1.20
75 מ"ר משטח הברכה	0.60	0.75	1.00	1.10	1.40
120 מ"ר משטח הברכה	0.80	0.90	1.30	1.40	1.50

- ג. בברכה שבה עומק המים אינו תואם את האמור בטבלה זו יידרש אישור מיוחד בכתב מאת המפקח על החינוך הגופני במחוז. קבלת אישור כזה תותנה בהימצאות חגורות הצלה או שרווליות בכמות המספיקה לכל התלמידים ברמת ה"יראים" וה"מתחילים" שאינם מסוגלים לעמוד על קרקעית הברכה מפאת עומקה.
- ד. המעבר מהמים הרדודים למים העמוקים יסומן בצורה בולטת, באמצעות שלט המתנשא מעל פני המים וחבל עם מצופים המתוח מעל פני המים.

### 6.3.7 פעולות בעקבות תאונה

במקרה שנפצע תלמיד במהלך שיעור שחייה יש לפעול כדלהלן:

- א. יש להזעיק את איש העזרה הראשונה במקום, והוא יגיש לתלמיד מיד עזרה ראשונה. יש לפעול בהתאם להוראות שירותי עזרה ראשונה לתלמידי בתי הספר המפורסמות בחוזר המנכ"ל.
- ב. אם הפציעה קשה, או אם נשקפת סכנה לתלמיד שנפגע, יש לפנות ישירות למד"א.
- ג. מדריך השחייה ידווח לרכז הברכה ולמלווה על התאונה. המלווה ידווח על כך למנהל המוסד, והמנהל יודיע על כך

להורים, לרכז השחייה המחוזי, למפקח הכולל של בית הספר ולמפקח המחוזי על החינוך הגופני.

ד. רכז הברכה ימלא טופס "דוח על תאונה" של משרד החינוך ויעבירו למנהל המוסד החינוכי.

#### 6.3.8 שיעורי שחייה לתלמידי החינוך המיוחד

א. מספר התלמידים בקבוצת לימוד של תלמידי החינוך המיוחד לא יעלה על 5 (בכל הגילים).

ב. עומק המים יהיה בהתאם לטבלה בס"ק 6.3.6 ב לעיל.

ג. בכל משימה במבחן היכולת יוספו דרגות משנה, בהתאם לרמת התלמידים.

ד. התלמידים לא ילמדו קפיצות למים וצלילה.

ה. בשעת לימוד השחייה יימצאו מדריכי השחייה במים, יחד עם תלמידיהם.

ו. במשך כל השיעור יימצאו המורים המלווים על שפת הברכה, ויסייעו למדריכי השחייה בפיקוח על התלמידים.

ז. בסיום השיעור ילווה מדריך השחייה את תלמידיו, יחד עם המורה המלווה, עד לדלת המקלחת.

## 7. חציית גבי מים עמוקים

### 7.1 כללי

מטרת נוהל זה היא להגדיר את אופן חציית גבי מים במסלולים שבהם אין אפשרות לעקוף את הגבים על גבי שביל מסומן ויש הכרח לחצותם בכדי להמשיך במסלול ההליכה.

### 7.2 טבלת היערכות

טבלה זו מיועדת לסייע לאחראי על הפעילות להתכונן בשיטתיות לפעילות החוץ-בית-ספרית המתוכננת. כדי להשלים את ההתכוננות לפעילות יש לקרוא היטב את הטבלה, יחד עם ההנחיות הספציפיות המפורטות אחריה.

מס'	הנושאים לבדיקה
1.	<b>תיק פעילות חוץ-בית-ספרית לחציית גבי מים עמוקים</b> האחראי על הפעילות ינהל תיק פעילות, הכולל לפחות את הפרטים האלה: א. תיאור הפעילות ומטרתה ב. תדריכים כתובים לסגל, מלווים, למדריכים ולבעלי תפקידים אחרים, הכוללים הנחיות בטיחות ספציפיות לפעילות המתוכננת ג. תדריכים כתובים לחניכים ד. ריכוז האישורים המחייבים ה. רשימות מסווגות של המשתתפים (תלמידים, מורים, מדריכים, מלווים רפואיים, מלווים אחרים) ו. דרכי תקשורת ודיווח ז. מספרי טלפון לשעת חירום.
2.	<b>תכנון ואישור מראש</b> חציית גבי מים עמוקים מותרת רק אם תוכננה ואושרה מראש במסגרת טיול. בשום אופן אין לקיים פעילות כזאת במסגרת מאולתרת. החצייה מותרת רק במקומות שאין אפשרות עקיפה במסלול מסומן.
3.	<b>אישורים</b> א. הפעילות תתואם כפעילות חוץ-בית-ספרית ותתנה בקבלת אישור הלשכה לתיאום טיולים כנדרש. <b>אישור הורים</b> השתתפותו של תלמיד בפעילות מותנית בהמצאת אישור כתוב מההורים או מהאפוטרופוס. על האישור לכלול: א. הסכמה להשתתפות התלמיד בפעילות המתוכננת; ב. אישור כי התלמיד יודע לשחות (אם אין אישור כזה, ייחשב הדבר כאילו הוא אינו יודע לשחות); ג. מידע על בעיות רפואיות אם יש.

מס'	הנושאים לבדיקה
4.	<p><b>התלמידים המשתתפים</b></p> <p>א. בפעילות זו רשאים להשתתף תלמידים מכיתה ז' ומעלה היודעים לשחות.  ב. תלמידים הסובלים מבעיות בריאות ישתתפו בפעילות בתנאי שיציגו אישור רפואי המאפשר להם להשתתף.  ג. אין להכריח תלמיד להשתתף בפעילות אם אינו רוצה בכך.</p>
5.	<p><b>חלוקה לזוגות</b></p> <p>א. לפני היציאה לפעילות יחולקו התלמידים לזוגות.  ב. בני הזוג יונחו לשמור על קשר עין קבוע ביניהם ולשמור זה על זה לאורך כל הפעילות ועד לחזרה למוסד החינוך או עד לפיזור לבתי התלמידים.</p>
6.	<p><b>המלווים</b></p> <p>א. מספר המלווים החינוכיים יהיה בהתאם להנחיות בחוזר המנכ"ל המעודכן בנושא טיולים. בכל מקרה מספר המלווים לא יפחת משניים.  ב. מספר המלווים החמושים והרפואיים יהיה בהתאם לאישור הביטחוני שניתן מאת הלשכה לתיאום טיולים.  ג. המלווים ידעו לשחות.  ד. המלווים החמושים והרפואיים ידאגו לבידוד האמצעים שברשותם למניעת הרטבה.  ה. לתלמיד המתקשה בחציית הגב יתלווה מלווה צמוד בעת החצייה.  ו. יש לדאוג מראש למלווה נוסף שישאיר עם התלמידים שאינם משתתפים בפעילות.  ז. המלווים של כל קבוצה יקיימו מפקדי זוגות ומפקדים על פי שמות במועדים אלה לפחות:  - לפני היציאה לפעילות – בתוך רכב ההסעה  - לאחר כל הפסקה במהלך התנועה או הנסיעה  - עם ההגעה למקום הפעילות ולפני תחילתה  - לפני כל כניסה למים  - אחרי כל יציאה מהמים  - בסיום הפעילות.</p>
7.	<p><b>מסירת מידע בכתב ותדריכים בע"פ</b></p> <p>א. יש למסור לסגל תדריכים כתובים, וכן לערוך להם תדריכים בע"פ לפני היציאה לפעילות ובמהלכה.  ב. יש למסור לתלמידים תמצית מידע בטיחותי בכתב, וכן לערוך להם תדריכים בע"פ לפני היציאה לפעילות, לפני כל עלייה על כלי הרכב ולפני כל ירידה ממנו.  ג. לפני היציאה למסלול ולפני חציית הגב או מקווה המים יש להעביר לתלמידים תדריך בטיחות מתאים.</p>
8.	<p><b>עזרה ראשונה והצלה</b></p> <p>א. במשך כל הפעילות יהיה נוכח במקום חובש המצויד בתיק עזרה ראשונה תקני, בהתאם לדרישות הלשכה לתיאום טיולים.  ב. שאר ההנחיות לעזרה הראשונה יהיו בהתאם למפורט בחוזר טיולים.</p>
9.	<p><b>הנסיעה ברכב</b></p> <p>א. יש לתדרך את הנהגים בנוגע לציר התנועה ולמקומות עצירה.  ב. יש לתדרך את החניכים בנוגע להתנהגות במהלך הנסיעה.  ג. יש להקפיד כי בכל רכב יהיו נוכחים מלווים (בקדמת הרכב ומאחור).  ד. יש לוודא כי הנוסעים חוגרים חגורות בטיחות במהלך הנסיעה.</p>
10.	<p><b>אירועים חריגים</b></p> <p>על אחראי הפעילות לדווח מיידית למנהל מוסד החינוך או לתנועת הנוער שהוא שייך אליה על כל אירוע ביטחוני או בטיחותי ועל כל אירוע שנעשה בו פינוי רפואי לבית חולים.</p>



## 7.3 הנחיות מפורטות לחציית גבי מים עמוקים

### 7.3.1 הכנות מוקדמות

- א. לפני היציאה לטיול יברר האחראי על הפעילות אצל מדריך הטיול אם בתוואי ההליכה מצויים גבי מים עמוקים שאי אפשר לעקפם. אם מתאפשר לחצות חלק מהגבים בהליכה בתוך מים אך על מצע קשית, לא יעלה גובה המים על גובה המותניים של התלמיד הנמוך בקבוצה.
- ב. אחראי הטיול יקבל אישור הורים על סוג פעילות זאת, וייערך להכנת כל הציוד ולהכנת התלמידים לאופי המסלול לחציית גבי מים עמוקים במהלך הטיול.
- ג. בנוסף יברר האחראי על הפעילות בחדר המצב לטיולים של משרד החינוך מהו מצבו של מסלול החצייה.
- ד. באישור הביטחוני הניתן מאת הלשכה לתיאום טיולים יצוין כי המסלול מחייב היערכות לפי נוהל חציית גבים. בגבים עונתיים תינתן אזהרה בהתאם.
- ה. יציאה לטיול שבמהלכו נדרש לחצות גב מים עמוק מחייבת הודעה מראש להורים על תוואי הפעילות ועל הצורך לחצות גבים ולשחות וקבלת הסכמתם.
- ו. יש לתכנן את הפעילות באופן שהיא תתקיים בשעות היום ותסתיים שעה לפחות לפני רדת החשכה.
- ז. לפני היציאה לטיול יתעדכן האחראי על הפעילות במזג האוויר הצפוי במקום הפעילות.

### 7.3.2 מקום הפעילות

- א. חציית גבים מאושרת רק במקומות המפורטים ברשימה שלהלן (במקומות אלה יש סידורי עיגון לחיבור החבלים המובילים המשמשים לחציית הגבים). בחלק מהמקומות הגבים מלאים במים רק בחלק מהשנה, כפי שמפורט ברשימה שלהלן:
  - (1) **יהודייה – מלא כל השנה** (בעת הכנת הנוהל ההליכה ביהודיה אסורה)
  - (2) **זכי – מלא כל השנה**
  - (3) **דרג'ה – עונתי**
  - (4) **משמר – עונתי**

- (5) גוב – עונתי
- (6) אשלים – עונתי
- (7) ברק – עונתי
- (8) ורדית – עונתי
- (9) עתק – עונתי
- (10) זויתן – מלא בכל השנה.

רשימת מעודכנת קיימת בלשכה לתיאום טיולים ובחדר מצב לטיולים של משרד החינוך.

ב. מסלולים שיש בהם גבים עונתיים שאין בהם סידורי עיגון לחיבור חבלים יאושרו בידי הלשכה לתיאום טיולים או בידי חדר המצב לטיולים.

#### 7.3.3 תקופת הפעילות

א. בעונת החורף, הסתיו והאביב קיימת סכנת שיטפונות, ולכן יש להתעדכן בחדר המצב לטיולים בנוגע לסיכונים אפשריים ביום שבו הפעילות עתידה להתקיים.

ב. אין לקיים את הפעילות כאשר מזג האוויר מעונן וקיימת סכנת שיטפונות בנחלים.

#### 7.3.4 הציוד

##### א. אמצעי הציפה

(1) כנגד כל 40 תלמידים יהיו 2 אמצעי ציפה עבור תלמידים החוששים לחצות ללא אמצעי עזר, ובכל קבוצה יהיו לא פחות מ-2 אמצעי ציפה.

(2) החגורות שיסופקו לצורך הפעילות ייבדקו לפני מסירתן לבית הספר על ידי הגוף המספק. גוף זה יודא כי החגורות תקינות ומתאימות לסוג הפעילות. החגורות יתאימו לגילם של החניכים ולמבנה גופם.

(3) אחראי הטיול וצוות המורים המלווים יודאו כי החגורות שלמות ואבזמי הסגירה שלהן שלמים.

##### ב. החבלים

(1) החבל הייעודי התקני לגלישה אנכית המשמש לחיבור נקודות העיגון בין שתי גדות גב המים יהיה חבל ימי

שזור מניילון, העשוי מיחידה אחת. אורכו של החבל יהיה בהתאם לאורך הגב הנחצה ובתוספת שוליים של 5 מ' לפחות, קוטרו יהיה 12 מ"מ לפחות, ומתח הקריעה שלו יהיה 2800 ק"ג לפחות.

2) חבל דק המשמש להחזרת חגורות הציפה לגדת היציאה בסיום המעבר לצורך שימוש חוזר יהיה מפוליאסטר בלתי מתיח. אורכו של החבל יהיה בהתאם לאורך הגב הנחצה ובתוספת שוליים של 5 מ' לפחות, קוטרו יהיה 4 מ"מ לפחות, ומתח הקריעה שלו יהיה 380 ק"ג לפחות.

#### ג. שק איטום

לכל קבוצה יהיה שק איטום למים להעברת הציוד שחייב להישאר יבש, כמו למשל תרמיל עזרה ראשונה.

#### 7.3.5 הלבוש

א. בזמן חציית גב המים ילבשו התלמידים לבוש קל שיכלול חולצה, מכנסיים ונעליים (אין ללבוש בגד העלול להכביד, כגון מעיל). אפשר להחליף, בשלב המעבר במים בלבד, את הנעליים בסנדלים הנרכסים היטב או בנעלי מים/שקפקפים.

ב. יש לשקול הצטיידות בבגדים יבשים להחלפה בתום הפעילות.

#### 7.3.6 תדריך בטיחות

לפני היציאה למסלול ולפני חציית גב המים יש להעביר לתלמידים תדריך בטיחות מתאים. במסגרת התדריך יובהרו ההנחיות האלו:

א. לפני הכניסה למים יש להסיר משקפיים, חפצים חדים, תרמילים וכד' (התרמילים יופקדו בידי המורה או המדריך המלווה ויועברו על גבי המשטח לנשיאת ציוד).

ב. הכניסה לגב המים תיעשה רק באישור המשלח או המלווה ובהנחייתו.

ג. אין לקפוץ לתוך המים.

ד. למתקשים בשחייה אסור לחצות את גבי המים ללא אמצעי ציפה רכוס היטב.

בנוסף לכך יכלול התדריך הנחיות בנושאים אלה:

- א. דרך רכיסת הציפה
- ב. נקודת הכניסה לגב המים
- ג. צורת האחיזה הנוחה בחבל הביטחון והשימוש בחבל בעת הצורך (למי שמתקשים בחצייה).

#### 7.3.7 ההליכה במסלול וחציית גב המים

- א. אם בכניסה לנתיב ההליכה בטיול יש שלטי הדרכה של רשות הטבע והגנים, יש לקרוא את השלטים ולנהוג על פיהם.
- ב. אין להיכנס למים במשך השעתיים שאחרי ארוחה כבדה (כמו ארוחת צהריים בשרית מבושלת) ובמשך השעה שאחרי ארוחה קלה (כמו ארוחת בוקר).
- ג. לפני הכניסה למים יש לקשור את חבל הביטחון בנקודות העיגון שנועדו לכך בשני קצות גב המים, באופן שהקשרים לא ייפתחו תוך כדי החצייה. אחרי כל 10 חניכים שחצו את המים יש לוודא שהקשרים של החבל לא התרופפו.
- ד. החצייה תהיה בצמוד לחבל הביטחון, תוך אחיזה בו.
- ה. במקומות שאין נקודות עיגון ואשר אושרו לחצייה בידי הלשכה לתיאום טיולים או חדר המצב, יש לחבר את החבלים לנקודות עיגון בסלע שיקבע האחראי על הפעילות.
- ו. יש להציב משלח בכניסה לגב המים ומקבל ביציאה ממנו. המשלח יוודא כי החניכים תודרכו כראוי, בהתאם לאמור ב-7.3.6 לעיל, ויסייע להם לרדת אל גב המים. המקבל יחצה ראשון את הגב ויסייע לחניכים לצאת ממנו. תלמיד המתקשה בשחייה ילבש חגורת הצלה בסיוע המדריך המלווה.
- ז. אין לדחוק בתלמידים לחצות את גב המים.
- ח. אם התלמיד מתקשה לחצות את גב המים עם הציוד האישי שלו, יועבר הציוד על ידי המלווים באופן נפרד.
- ט. הכניסה למים בדרך גלישה אנכית/זוויתית אסורה.

## 8. שיט אבובים

### 8.1 טבלת היערכות

טבלה זו מיועדת לסייע לאחראי על הפעילות להתכונן בשיטתיות לפעילות החוץ-בית-ספרית המתוכננת. כדי להשלים את ההתכוננות לפעילות יש לקרוא היטב את הטבלה, יחד עם ההנחיות הספציפיות המפורטות אחריה.

מס'	הנושאים לבדיקה
11.	<p><b>תיק פעילות חוץ-בית-ספרית לשיט אבובים</b></p> <p>הפעילות החוץ-בית-ספרית תיערך על פי המפורט בתיק הפעילות שיכלול לפחות את אלה:</p> <ol style="list-style-type: none"> <li>1. תיאור הפעילות ומטרתה</li> <li>2. תדריכים כתובים לסגל, למלווים, למדריכים ולבעלי תפקידים אחרים הכוללים דרישות בטיחות ספציפיות</li> <li>3. תדריכים כתובים לתלמידים</li> <li>4. דרכי תקשורת ודיווח</li> <li>5. ריכוז האישורים המחייבים</li> <li>6. רשימות מסווגות של המשתתפים (תלמידים, מורים, מדריכים, מלווים אחרים, מלווים רפואיים)</li> <li>7. הוראות היערכות למצבי חירום, לעזרה ראשונה ולפינוי (ובכלל זה מספרי טלפון לשעת חירום).</li> </ol>
12.	<p><b>אישורים</b></p> <ol style="list-style-type: none"> <li>א. הפעילות תתואם כפעילות חוץ-בית-ספרית ותותנה בקבלת אישור הלשכה לתיאום טיולים כנדרש.</li> <li>ב. נדרש לבדוק כי בידי המפעיל מצוי רישיון עסק מטעם הרשות המקומית או המועצה האזורית, הכולל את כל האישורים המחייבים.</li> <li>ג. השתתפות תלמיד בשיט אבובים מותנית באלה: <ul style="list-style-type: none"> <li>- חתימה של רופא או של ההורים/אפוטרופוס המאשרת כי מצב בריאותו של התלמיד תקין ומאפשר את השתתפותו בפעילות</li> <li>- חתימת ההורים/האפוטרופוס על הסכמתם להשתתפות התלמיד בשיט</li> <li>- אישור של ההורים/האפוטרופוס כי התלמיד יודע לשחות (אם אין אישור כזה, ייחשב הדבר כאילו התלמיד אינו יודע לשחות).</li> </ul> </li> </ol>
13.	<p><b>ביטוח תקף</b></p> <ol style="list-style-type: none"> <li>א. המפעיל/הבעלים של הפעילות יחזיק בפוליסה צד ג' המכסה את אחריותו בגין פעילותו כנגד תביעת גוף או רכוש של צד שלישי בהיקף של לא פחות משני מיליון וחצי דולר.</li> <li>ב. הפוליסה תכלול אחריות מקצועית.</li> <li>ג. הפוליסה תכלול הרחבה לפעילות ספורט אתגרי (במידת הצורך) והרחבה לאחריות של קבלני משנה וכל מי שפועל מטעמם.</li> </ol>
14.	<p><b>התלמידים המשתתפים</b></p> <ol style="list-style-type: none"> <li>א. בפעילות זו רשאים להשתתף תלמידים מכיתה ו' ומעלה היודעים לשחות. תלמיד שאינו יודע לשחות לא ישתתף בשיט על אבובים.</li> <li>ב. תלמיד שלא נכח בהדרכה לא יורשה להשתתף בפעילות.</li> </ol>
15.	<p><b>חלוקה לזוגות</b></p> <p>לפני היציאה לפעילות יחולקו התלמידים לזוגות, ובני הזוג יונחו לשמור על קשר עין קבוע ביניהם ולשמור זה על זה לאורך כל הפעילות ועד לחזרה למוסד החינוכי או עד לפיזור לבתי התלמידים.</p>

מס'	הנושאים לבדיקה
16.	<p><b>המלווים והמדריכים המלווים</b></p> <p>א. לכל קבוצה המונה 20 תלמידים יתלווה מורה מבית הספר או מלווה אחראי מטעם בית הספר. המלווים של כל קבוצה יקיימו מפקדי זוגות ומפקדים על פי שמות במועדים אלה לפחות:</p> <ul style="list-style-type: none"> <li>▪ לפני היציאה לפעילות – בתוך רכב ההסעה</li> <li>▪ לאחר כל הפסקה במהלך הנסיעה או התנועה</li> <li>▪ עם ההגעה למקום הפעילות ולפני תחילתה</li> <li>▪ לפני כל כניסה למים</li> <li>▪ אחרי כל יציאה מהמים</li> <li>▪ בסיום הפעילות</li> <li>▪ ביציאה חזרה למוסד</li> <li>▪ אחרי אירוע חריג.</li> </ul> <p>ב. <b>המדריכים</b></p> <ul style="list-style-type: none"> <li>▪ מדריך אבובים הוא מדריך מטעם אתר השיט אשר אושר בידי מנהל האתר על פי הנחיות הרשות המקומית או המועצה האזורית.</li> <li>▪ המדריכים יהיו מדריכים מוסמכים מטעם אתר השיט. אישור ההסמכה יהיה בכתב.</li> <li>▪ המדריכים יעברו הסמכה של מגישי עזרה ראשונה (מע"ר או בעלי הסמכה לחובש). ההסמכות יהיו בתוקף.</li> <li>▪ המדריכים ילבשו חולצה בצבע מיוחד ועליה תווית "מדריך שיט אבובים" לצורך זיהוי.</li> <li>▪ על המדריך להכיר את המסלול, את מכשוליו ואת הנחיות הבטיחות הרלוונטיות לשיט.</li> </ul>
17.	<p><b>מסירת מידע בכתב ותדריכים</b></p> <p>א. יש למסור לסגל תדריכים בכתב.</p> <p>ב. יש לערוך לסגל תדריכים לפני היציאה לפעילות ובמהלכה.</p> <p>ג. יש להעביר תדריכים לתלמידים לפני היציאה לפעילות, לפני העלייה על רכב ההסעה ולפני הירידה ממנו.</p> <p>ד. יש לערוך לתלמידים תדריך לפני תחילת הפעילות ולמסור להם את תמצית המידע הבטיחותי בכתב.</p> <p>ה. יש לערוך לתלמידים תדריך לפני הכניסה לאבובים. התדריך יועבר על ידי מדריך מטעם אתר השיט.</p>
18.	<p><b>בטיחות בנסיעה ברכב</b></p> <p>א. יש לתדרך את התלמידים בהנחיות ההתנהגות המחייבות.</p> <p>ב. יש לתדרך את הנהגים בנוגע לציר התנועה ולמקומות העצירה.</p> <p>ג. יש לוודא את נוכחותם של מלווים בכל רכב (בקדמת הרכב ומאחור).</p> <p>ד. יש לוודא חגירת חגורות בטיחות במהלך הנסיעה.</p>
19.	<p><b>עזרה ראשונה והצלה</b></p> <p>א. סידורי ההצלה, לרבות נוכחות מצילים וסידורי עזרה ראשונה ופינוי, יהיו בהתאם לקבוע ברישיון העסק של המפעיל.</p> <p>ב. על כל מדריך של אתר השיט לשאת תעודה תקפה של מע"ר או חובש.</p> <p>ג. במהלך הפעילות יימצא חובש/ מע"ר אחד לפחות בקבוצה.</p>

מס'	הנושאים לבדיקה
20.	<b>אירועים חריגים</b> א. במקרה חירום, כאשר נוצר הכרח להתפנות ממסלול השיט, יודיע על כך המתפנה או חברו למדריך הראשי או למדריך המאסף וימתין על גדת הנחל עד לאיסופו. ב. על כל אירוע ביטחוני או בטיחותי ועל כל אירוע שנעשה בו פינוי רפואי לבית חולים יועבר דיווח מיידי למנהל מוסד החינוך.

## 8.2 הנחיות מפורטות לשיט אבובים

### 8.2.1 מקום הפעילות

- א. שיט אבובים יתקיים באתר שיט שיש לו רישיון עסק. אפשר לשוט על אבובים גם בברכת שחייה, בתנאי שהברכה מאושרת לרחצה כדין ויש לה רישיון עסק.
- ב. השיט יתקיים בירדן, למעט הירדן ההררי, ובנחלים (במים שקטים), במסלולים שאושרו בידי הרשות המקומית. הרשות תעביר את פרטי האישור לחברה המקיימת את הפעילות.

### 8.2.2 תקופת הפעילות

- השיט יתקיים בתקופה שתכריז עליה הרשות המקומית או המועצה האזורית.

### 8.2.3 המסלול

- א. מפעיל האתר יבדוק מדי בוקר, לפני תחילת הפעילות, את כשירות מסלול השיט מבחינה בטיחותית.
- ב. מכשולים במסלול השיט יסומנו באמצעים בולטים. האתר יודא שהסימון יהיה מתאים.
- ג. נקודת סיום השיט תסומן באופן בולט וברור. האתר יידע את השייטים בדבר סימון זה.

### 8.2.4 האבובים

- א. האבוב יתאים לממדי גופו של התלמיד היושב עליו.
- ב. האבוב יהיה תקין לחלוטין, ללא נקרים וללא חשש מפיצוץ.
- ג. שסתום האבוב יהיה תקין, ללא דליפת אוויר.
- ד. אין לקשור את התלמיד לאבוב או לקשור אבוב אחד לאבוב אחר.

#### 8.2.5 הלבוש והציוד האישי

- א. התלמידים ילבשו חולצה דקה או גופייה, יחבשו כיסוי ראש וינעלו נעליים (מומלץ נעלי בד). בשום אופן אין להיכנס למים יחפים.
- ב. כל תלמיד יחגור אפוד ציפה או אפוד הצלה המתאים לממדי גופו. האפוד יהיה רכוס היטב, בקשר אחד לפחות.
- ג. יש להסיר שעונים, שרשראות, צמידים וכד'. כמו כן מומלץ שלא לשאת מצלמות וציוד יקר ערך או שביר.

#### 8.2.6 שיט אבובים

- א. השיט יתקיים בשעות האור בלבד ויסתיים שעתיים לפחות לפני רדת החשכה.
- ב. לפני הכניסה למים יערוך המורה או המלווה האחראי מפקד שמי של המשייטים ויוודא את הנושאים האלה:
  - 1) כל המשתתפים יודעים לשחות.
  - 2) לכל תלמיד יש אבוב תקין המתאים לממדי גופו.
  - 3) התלמידים קיבלו הסבר על מסלול השיט, על המכשולים בדרך ועל דרכי עקיפתם, על דרכי הפינוי בעת הצורך (בגלל תקר באבוב או בגלל כל תקלה אחרת) ועל נקודת הסיום וסימונה.
- ג. בנוסף לחולצה מיוחדת שהמדריך המוביל והמדריך המאסף ילבשו רצוי שהם יענדו, ילבשו או יחבשו סימן זיהוי בולט כדי שהמשייטים יוכלו לזהות אותם במהירות ובקלות.
- ד. קבוצת שיוט השטה יחד באבובים לא תעלה על 20 משייטים.
- ה. בראש כל המשייטים, בקבוצה הראשונה, ישוט מדריך המכיר את המסלול ואת מכשוליו, והוא יקפיד שאף משייט לא יעבור אותו. מדריך נוסף ישוט כמאסף, בסוף הקבוצה האחרונה, ויקפיד שאף משייט לא יישאר מאחוריו.
- ו. בנוסף לסימון נקודת הסיום יימצא בנקודה זו מדריך שיסמן לתלמידים המשייטים את גמר המסלול ויוודא את יציאתם מהמים.
- ז. אם קיים במסלול השיוט מכשול כלשהו המחייב יציאה מהמים ועקיפתו לאורך הגדה, יסומן המכשול באופן בולט



ולידו תהיה דרך יציאה אל הגדה. המשייטים יקבלו הסבר על המכשול לפני תחילת השיט, וליד המכשול יוצב מדריך או תלמיד אחראי שיזהיר את המשייטים וידאג ליציאתם מהמים.

ח. בתום השיט יערוך המורה או המלווה האחראי מפקד שמי נוסף ויוודא עם המדריך המאסף כי כל המשתתפים הגיעו לנקודת הסיום.

ט. במקרה חירום, כאשר נוצר הכרח להתפנות ממסלול השיט, יודיע על כך המתפנה או חברו למדריך הראשי או למדריך המאסף וימתין על גדת הנחל עד לאיסופו.

## 9. שיט קייאקים

### 9.1 טבלת היערכות

טבלה זו מיועדת לסייע לאחראי על הפעילות להתכונן בשיטתיות לפעילות החוץ-בית-ספרית המתוכננת. כדי להשלים את ההתכוננות לפעילות יש לקרוא היטב את הטבלה, יחד עם ההנחיות הספציפיות המפורטות אחריה.

מס'	הנושאים לבדיקה
1.	<p><b>תיק פעילות חוץ-בית-ספרית לשיט קייאקים</b>                      הפעילות החוץ-בית-ספרית תיערך על פי המפורט בתיק הפעילות שיכלול לפחות את אלה:</p> <p>א. תיאור הפעילות ומטרתה                      ב. תדריכים כתובים לסגל, למלווים, למדריכים ולבעלי תפקידים אחרים הכוללים דרישות בטיחות ספציפיות                      ג. תדריכים כתובים לתלמידים                      ד. דרכי תקשורת ודיווח                      ה. ריכוז האישורים המחייבים                      ו. רשימות מסווגות של המשתתפים (תלמידים, מורים, מדריכים, מלווים אחרים, מלווים רפואיים)                      ז. הוראות היערכות למצבי חירום, לעזרה ראשונה ולפינוי (ובכלל זה מספרי טלפון לשעת חירום).</p>
2.	<p><b>אישורים</b></p> <p>א. הפעילות תתואם כפעילות חוץ-בית-ספרית ותותנה בקבלת אישור הלשכה לתיאום טיולים כנדרש.                      ב. נדרש לבדוק כי בידי המפעיל מצוי רישיון עסק מטעם הרשות המקומית או המועצה האזורית, הכולל את כל האישורים המחייבים.                      ג. השתתפות תלמיד בשיט קייאקים מותנית באלה:                      - חתימה של רופא או של ההורים/האפוטרופוס המאשרת כי מצב בריאותו של התלמיד תקין ומאפשר את השתתפותו בפעילות                      - חתימת ההורים/האפוטרופוס על הסכמתם להשתתפותו בשיט קייאקים.                      - אישור של ההורים/האפוטרופוס כי התלמיד יודע לשחות (אם אין אישור כזה, ייחשב הדבר כאילו התלמיד אינו יודע לשחות).</p>
3.	<p><b>ביטוח תקף</b></p> <p>א. המפעיל/הבעלים של הפעילות יחזיק בפוליסה צד ג' המכסה את אחריותו בגין פעילותו כנגד תביעת גוף או רכוש של צד שלישי בהיקף של לא פחות משני מיליון וחצי דולר.                      ב. הפוליסה תכלול אחריות מקצועית.                      ג. הפוליסה תכלול הרחבה לפעילות ספורט אתגרי (במידת הצורך) והרחבה לאחריות של קבלני משנה וכל מי שפועל מטעמם.</p>
4.	<p><b>התלמידים המשתתפים</b></p> <p>א. בפעילות זו רשאים להשתתף תלמידים מכיתה ו' ומעלה היודעים לשחות. תלמיד שאינו יודע לשחות לא ישתתף בשיט קייאקים.                      ב. תלמיד שלא נכח בהדרכה לא יורשה להשתתף בפעילות.</p>
5.	<p><b>חלוקה לזוגות</b></p> <p>לפני היציאה לפעילות יחולקו התלמידים לזוגות, ובני הזוג יונחו לשמור על קשר עין קבוע ביניהם ולשמור זה על זה לאורך כל הפעילות ועד לחזרה למוסד החינוכי או עד לפיזור לבתי התלמידים.</p>

הנושאים לבדיקה	מס'
<p align="center"><b>מסירת מידע בכתב ותדריכים</b></p> <p>א. יש למסור לסגל תדריכים בכתב.  ב. יש לערוך לסגל תדריכים לפני היציאה לפעילות ובמהלכה.  ג. יש להעביר תדריכים לתלמידים לפני היציאה לפעילות, לפני העלייה על רכב ההסעה ולפני הירידה ממנו.  ד. יש לערוך לתלמידים תדריך לפני תחילת הפעילות ולמסור להם את תמצית המידע הבטיחותי בכתב.  ה. יש לערוך לתלמידים תדריך לפני הכניסה לקייאקים. התדריך יועבר על ידי מדריך מטעם אתר השיט.</p>	6.
<p align="center"><b>המלווים והמדריכים</b></p> <p>א. <b>המלווים</b>  לכל קבוצה המונה 20 תלמידים יתלווה מורה מטעם בית הספר או מלווה אחראי מטעמו. המלווים של כל קבוצה יקיימו מפקדי זוגות ומפקדים על פי שמות במועדים אלה לפחות:</p> <ul style="list-style-type: none"> <li>• לפני היציאה לפעילות – בתוך רכב ההסעה</li> <li>• לאחר כל הפסקה במהלך הנסיעה או התנועה</li> <li>• עם ההגעה למקום הפעילות ולפני תחילתה</li> <li>• לפני כל כניסה למים</li> <li>• אחרי כל יציאה מהמים</li> <li>• בסיום הפעילות</li> <li>• ביציאה חזרה למוסד</li> <li>• אחרי אירוע חריג.</li> </ul> <p>ב. <b>המדריכים</b></p> <ul style="list-style-type: none"> <li>• המדריכים בשיט הקייאקים יהיו מדריכים מוסמכים על פי חוק הספורט.</li> <li>• המדריכים יעברו הסמכה של מגישי עזרה ראשונה (הסמכה של חובשים). ההסמכות יהיו בתוקף.</li> <li>• המדריכים ילבשו חולצה בצבע מיוחד ועליה תוויית "מדריך שיט קייאקים" לצורך זיהוי.</li> <li>• לפני תחילת הפעילות יוודא המדריך הראשי כי הקייאקים וכן המשוטים ויתר הציוד במצב תקין, ללא סדקים או דליפות.</li> <li>• בשיט בירדן/בנחלים יהיו בכל קבוצת שיוט 15 קייאקים לכל היותר. בראש כל קבוצה ישוט מדריך המכיר את המסלול, ובמאסף ישוט מדריך נוסף.</li> <li>• בשיט באגם תתלווה לכל 15 קייאקים סירת מנוע שתפקידה להשגיח על הביצוע התקין של השיט ולהושיט עזרה בשעת הצורך.</li> <li>• בשיט בים תתלווה לכל 10 קייאקים סירת מנוע שתפקידה להשגיח על הביצוע התקין של השיט ולהושיט עזרה בשעת הצורך.</li> </ul>	7.
<p align="center"><b>בטיחות בנסיעה ברכב</b></p> <p>א. יש לתדרך את התלמידים בהנחיות ההתנהגות המחייבות.  ב. יש לתדרך את הנהגים בנוגע לציר התנועה ולמקומות העצירה.  ג. יש לוודא את נוכחותם של מלווים בכל רכב (בקדמת הרכב ומאחור).  ד. יש לוודא חגירת חגורות בטיחות במהלך הנסיעה.</p>	8.

מס'	הנושאים לבדיקה
9.	<p><b>עזרה ראשונה והצלה</b></p> <p>א. סידורי ההצלה, לרבות נוכחות מצילים וסידורי עזרה ראשונה ופינוי, יהיו בהתאם לקבוע ברישיון העסק של המפעיל.</p> <p>ב. על כל מדריך לשאת תעודה תקפה של מע"ר או חובש.</p> <p>ג. בפעילות יימצא חובש/מע"ר אחד לפחות בקבוצה.</p> <p>ד. במקרה של שיט בים או באגם יימצא בסירת המנוע המלווה ציוד עזרה ראשונה.</p>
10.	<p><b>אירועים חריגים</b></p> <p>א. במקרה חירום, כאשר נוצר הכרח להתפנות ממסלול השיט, יודיע על כך המתפנה או שותפו לקייאק למדריך הראשי או למאסף וימתין על גדת הנחל עד לאיסופו.</p> <p>ב. על כל אירוע ביטחוני או בטיחותי ועל כל אירוע שנעשה בו פינוי רפואי לבית חולים יועבר דיווח מיידי למנהל מוסד החינוך.</p>

## 9.2 הנחיות מפורטות לשיט קייאקים

### 9.2.1 מקום הפעילות

- א. השיט יתקיים בירדן, למעט הירדן ההררי, ובנחלים (במים שקטים), במסלולים שאושרו בידי הרשות המקומית.
- ב. הרשות המקומית תעביר את פרטי האישור לחברה המקיימת את הפעילות.

### 9.2.2 תקופת הפעילות

שיט הקייאקים יתקיים בתקופה שתקבע הרשות המקומית.

### 9.2.3 המסלול

- א. מפעיל האתר יבדוק מדי בוקר, לפני תחילת הפעילות, את כשירות מסלול השיט מבחינה בטיחותית.
- ב. המדריך הראשי יסמן באופן בולט כל מכשול במסלול.

### 9.2.4 הלבוש והציוד האישי

- א. התלמידים ילבשו חולצה דקה או גופייה, יחבשו כובע וינעלו נעלי בד או פלסטיק.
- ב. כל תלמיד יחגור אפוד ציפה או אפוד הצלה המתאים לממדי גופו. האפוד יהיה רכוס היטב, בקשר אחד לפחות.

### 9.2.5 השיט – הוראות כלליות

- א. השיט יתקיים בשעות האור בלבד ויסתיים שעתיים לפחות לפני רדת החשכה.

הוראות קבע

החלפה – 5.1–56

- ב. לפני תחילת השיט יערוך האחראי על הפעילות מפקד שמי של התלמידים.
- ג. מיד עם סיום המפקד ייתן המדריך הסבר קצר על הפעילות המתבצעת ועל אורכה ויבהיר לתלמידים מה נדרש מהם בזמן הפעילות. כמו כן יסביר המדריך לתלמידים את כללי הבטיחות במים.
- ד. הכנסת הקייאקים למים תיעשה אך ורק על פי הוראה מפורשת של המדריך ובנוכחותו.
- ה. בזמן הכניסה למים ובזמן השיט יש להקפיד על מרווח בטיחות של 10 מ' לפחות בין קייאק לקייאק.
- ו. בכל קבוצת שיוט יהיו לכל היותר 15 קייאקים. בראש כל קבוצה ישוט מדריך המכיר את המסלול, ובמאסף ישוט מדריך נוסף.
- ז. המאסף יסייע למתקשים בדרך ולא יאפשר למשתתפים לשוט מאחוריו.
- ח. אין לקשור תלמיד לקייאק ואין לקשור קייאק אחד לקייאק אחר.
- ט. בתום השיט יערוך האחראי על הפעילות מפקד שמי נוסף ויוודא עם המדריך המאסף כי כל המשתתפים הגיעו לנקודת הסיום.
- י. במקרה חירום, כאשר נוצר הכרח להתפנות ממסלול השיט, יודיע על כך המתפנה או שותפו לקייאק למדריך הראשי או למאסף וימתין על גדת הנחל עד לאיסופו.
- יא. במקרה שצוות שלם של הקייאק מתפנה עליו להוציא את הקייאק מהמים ולסמנו כדי שאפשר יהיה להוציאו אחר כך מן השטח.
- יב. אין לקיים רחצה בזמן השיט.

#### 9.2.6 שיט קייאקים באגם

- א. בנוסף להוראות הכלליות המפורטות לעיל, בעת השיט באגם תתלווה לכל 15 קייאקים סירת מנוע שתפקידה להשגיח על הביצוע התקין של השיט ולהושיט עזרה בשעת הצורך.
- ב. בסירה יימצאו ציוד עזרה ראשונה, ציוד הצלה (גלגל הצלה ומוט קל באורך 3-5 מ' שלולאה בקצהו), מי שתייה, טלפון נייד ומגפון.

#### שיט קייאקים בים 9.2.7

- א. בנוסף להוראות הכלליות המפורטות לעיל, בעת השיט בים תתלווה לכל 10 קייאקים סירת מנוע שתפקידה להשגיח על הביצוע התקין של השיט ולהושיט עזרה בשעת הצורך.
- ב. אין לקיים שיט קייאקים בים במזג אוויר גשום או סוער או בימי עומס חום כבד.
- ג. אין לקיים שיט קייאקים בים כאשר גובה הגלים עולה על מטר או כשעצמת הרוח גבוהה מ-12 קשרים.
- ד. במזג אוויר סוער אפשר לקיים שיט קייאקים בים בתוך מעגנים סגורים ובחופים מוגנים בלבד.

### 10. שיט בסירות חצי קשיחות

#### 10.1 כללי

סירה חצי קשיחה שייכת לקבוצת הסיירות RIB CRAFT חצי קשיחות, שהן במקור סירות הצלה. מבנה הסיירה מאפשר לה לנוע במינימום תנודות. לסיירה מנוע אחד או שניים המאפשרים שיוט במהירות של עד כ-35 קשר. פעילות השיט כוללת שיט מודרך לאורך קו החוף (בהתאם למתאר החופים) במרחק של עד 800 מ' מהחוף.

## 10.2 טבלת היערכות

טבלה זו מיועדת לסייע לאחראי על הפעילות להתכונן בשיטתיות לפעילות החוץ-בית-ספרית המתוכננת. כדי להשלים את ההתכוננות לפעילות יש לקרוא היטב את הטבלה, יחד עם ההנחיות הספציפיות המפורטות אחריה.

מס'	הנושאים לבדיקה
1.	<p><b>תיק פעילות חוץ-בית-ספרית לשיט בסירות חצי קשיחות</b></p> <p>הפעילות החוץ-בית-ספרית תיערך על פי המפורט בתיק פעילות הכולל לפחות את אלה:</p> <p>א. תיאור הפעילות ומטרתה</p> <p>ב. תדריכים כתובים לסגל, למלווים, למדריכים ולבעלי תפקידים אחרים הכוללים דרישות בטיחות ספציפיות</p> <p>ג. תדריכים כתובים לתלמידים</p> <p>ד. דרכי תקשורת ודיווח</p> <p>ה. ריכוז האישורים המחייבים</p> <p>ו. רשימות מסווגות של המשתתפים (תלמידים, מורים, מדריכים, מלווים אחרים, מלווים רפואיים)</p> <p>ז. הוראות היערכות למצבי חירום, לעזרה ראשונה ולפינוי (ובכלל זה מספרי טלפון לשעת חירום).</p>
2.	<p><b>אישורים</b></p> <p>א. הפעילות תתואם כפעילות חוץ-בית-ספרית ותותנה בקבלת אישור הלשכה לתיאום טיולים כנדרש.</p> <p>ב. השתתפות תלמיד בשיט מותנית באלה:</p> <ul style="list-style-type: none"> <li>- חתימה של רופא או של ההורים/האפוטרופוס המאשרת כי מצב בריאותו של התלמיד תקין ומאפשר את השתתפותו בפעילות</li> <li>- חתימת ההורים/האפוטרופוס על הסכמתם להשתתפותו בשיט קייאקים</li> <li>- אישור של ההורים/האפוטרופוס כי התלמיד יודע לשחות (אם אין אישור כזה, ייחשב הדבר כאילו התלמיד אינו יודע לשחות).</li> </ul>
3.	<p><b>רישיונות</b></p> <p>א. לאתר יהיה רישיון עסק מטעם הרשות המקומית לפעילות זו (בהתאם לחוק רישוי עסקים).</p> <p>ב. למשיט הסירה יהיה רישיון משיט בשכר (בהתאם להוראות משרד התחבורה) הניתן מאת רשות הספנות והנמלים וכולל תעודת משיט (סקיפר) בדרגה 20 או בדרגה 40 של המחלקה לרישוי כלי שיט קטנים.</p> <p>ג. למפעיל יהיה רישיון שיט בשכר (רישיון להפעלת סירת מנוע בשכר ממשרד התחבורה) לכל אחת מהסירות, וכן רישיון ממשרד התיירות.</p>
4.	<p><b>ביטוח תקף</b></p> <p>א. המפעיל/הבעלים של הפעילות יחזיק בפוליסה צד ג' המכסה את אחריותו בגין פעילותו כנגד תביעת גוף או רכוש של צד שלישי בהיקף שלא יפחת משני מיליון וחצי דולר.</p> <p>ב. הפוליסה תכלול אחריות מקצועית.</p> <p>ג. הפוליסה תכלול הרחבה לפעילות ספורט אתגרי (במידת הצורך) והרחבה לאחריות של קבלני משנה וכל מי שפועל מטעמם.</p> <p>ד. לכל אחת מהסירות יהיה ביטוח צד ג' (הביטוח הוא עבור 12 איש).</p>

מס'	הנושאים לבדיקה
5.	<p><b>התלמידים המשתתפים</b></p> <p>א. בפעילות זו רשאים להשתתף תלמידים מכיתה ה' ומעלה היודעים לשחות.  ב. תלמידים הסובלים מבעיות בריאות לא ישתתפו בפעילות.  ג. מספר התלמידים בסירה אחת יהיה בהתאם לרישיון הסירה שניתן בידי משרד התחבורה.  ד. אין להכריח תלמיד להשתתף בפעילות זו אם אינו רוצה בכך.  ה. תלמיד שלא נכח בהדרכה לא יורשה להשתתף בפעילות.</p>
6.	<p><b>חלוקה לזוגות</b></p> <p>לפני היציאה לפעילות יחולקו התלמידים לזוגות ובני הזוג יונחו לשמור על קשר עין קבוע ביניהם ולשמור זה על זה לאורך כל הפעילות ועד לחזרה למוסד החינוכי או עד לפיזור לבתי התלמידים.</p>
7.	<p><b>מסירת מידע בכתב ותדריכים</b></p> <p>א. יש למסור לסגל תדריכים בכתב.  ב. יש לערוך לסגל תדריכים לפני היציאה לפעילות ובמהלכה.  ג. יש להעביר תדריכים לתלמידים לפני היציאה לפעילות, לפני העלייה על רכב ההסעה ולפני הירידה ממנו.  ד. יש לערוך לתלמידים תדריך לפני תחילת הפעילות ולמסור להם את תמצית המידע הבטיחותי בכתב.  ה. יש לערוך לתלמידים תדריך לפני תחילת הפעילות ולמסור להם את תמצית המידע הבטיחותי בכתב.  ו. יש לערוך לתלמידים תדריך לפני הכניסה לסירות. התדריך יועבר על ידי מדריך מטעם אתר השיט.</p>
8.	<p><b>המלווים והמפעילים</b></p> <p>א. <b>המלווים</b>  מספר המלווים יהיה על פי הנדרש באישור מטעם חדר המצב של משרד החינוך.  בכיתות ה'-ו' יצטרף לכל סירה מלווה מצוות בית הספר.  המלווים יקיימו מפקדי זוגות ומפקדים על פי שמות במועדים אלה לפחות:</p> <ul style="list-style-type: none"> <li>• לפני היציאה לפעילות – בתוך רכב ההסעה</li> <li>• לאחר כל הפסקה במהלך הנסיעה או התנועה</li> <li>• עם ההגעה למקום הפעילות ולפני תחילתה</li> <li>• לפני כל כניסה למים</li> <li>• אחרי כל יציאה מהמים</li> <li>• בסיום הפעילות</li> <li>• ביציאה חזרה למוסד</li> <li>• אחרי אירוע חריג.</li> </ul> <p>ב. <b>המפעילים</b>  הסירה תופעל בידי שני אנשי צוות:</p> <ul style="list-style-type: none"> <li>• משיט הסירה (סקיפר) בעל רישיון משיט בשכר מתאים לכלי השיט</li> <li>• עוזר, בהתאם לרישיון הסירה.</li> </ul>



מס'	הנושאים לבדיקה
9.	<b>בטיחות בנסיעה ברכב</b> א. יש לתדרך את התלמידים בהנחיות ההתנהגות המחייבות. ב. יש לתדרך את הנהגים בנוגע לציר התנועה ולמקומות העצירה. ג. יש לוודא את נוכחותם של מלווים בכל רכב (בקדמת הרכב ומאחור). ד. יש לוודא חגירת חגורות בטיחות במהלך הנסיעה.
10.	<b>עזרה ראשונה והצלה</b> א. סידורי ההצלה, לרבות נוכחות מצילים וסידורי עזרה ראשונה ופינוי, יהיו בהתאם לקבוע ברישיון העסק של המפעיל. ב. בכל סירה תהיה ערכת עזרה ראשונה. ג. רכב פינוי ובו מגיש עזרה ראשונה או חובש יימצא בכל עת השיט באתר.
11.	<b>אירועים חריגים</b> על כל אירוע ביטחוני או בטיחותי ועל כל אירוע שנעשה בו פינוי רפואי לבית חולים יועבר דיווח מיידי למנהל מוסד החינוך.

### 10.3 הנחיות מפורטות לשיט בסירות חצי קשיחות

#### 10.3.1 התדריכים

- א. בתחילת השייט יינתן לנוסעים תדריך.
  - ב. בתדריך יודגשו הדרישות וההגבלות האלו:
    - 1) אין להיכנס למים באזור המעגן.
    - 2) אין לעמוד או לשבת על דופן הסירה במהלך השיט.
    - 3) אין לקום מהמושב לפני עליית הסירה לחוף ודימום המנוע.
- כמו כן יפורטו ההנחיות לפעולה במקרה של נפילה למים.

#### 10.3.2 השיט

- א. השיט יתקיים בשעות היום בלבד.
- ב. מספר הנוסעים יהיה על פי רשיון הסירה שניתן על ידי משרד התחבורה.
- ג. כל המפליגים חייבים בחגורות הצלה בגודל התואם את גילם (קיימים 3 גדלים).
- ד. בזמן השיט יהיה המשיט קשור למדומם הסירה.

- ה. בכל סירה יימצא תיק עזרה ראשונה.
- ו. לצורך העלאת הנוסעים או הורדתם תיצמד הסירה לחוף כשחרטומה מחוץ למים. אם המזח קשיח תהיה הסירה צמודה וקשורה אליו.
- ז. השיט לא יתחיל לפני שכל הנוסעים ישבו במקומותיהם.
- ח. כל נוסע ישב על מושב נפרד.
- ט. אין לשבת על דופן הסירה או בחרטומה.

## 11. שיט בסירות נהר

### 11.1 טבלת היערכות

טבלה זו מיועדת לסייע לאחראי על הפעילות להתכונן בשיטתיות לפעילות החוץ-בית-ספרית המתוכננת. כדי להשלים את ההתכוננות לפעילות יש לקרוא היטב את הטבלה, יחד עם ההנחיות הספציפיות המפורטות אחריה.

מס'	הנושאים לבדיקה
1.	<p><b>תיק פעילות חוץ-בית-ספרית לשיט בסירות נהר</b></p> <p>הפעילות החוץ-בית-ספרית תיערך על פי המפורט בתיק הפעילות שיכלול לפחות את אלה:</p> <p>א. תיאור הפעילות ומטרתה</p> <p>ב. תדריכים כתובים לסגל, למלווים, למדריכים ולבעלי תפקידים אחרים הכוללים דרישות בטיחות ספציפיות</p> <p>ג. תדריכים כתובים לתלמידים</p> <p>ד. דרכי תקשורת ודיווח</p> <p>ה. ריכוז האישורים המחייבים</p> <p>ו. רשימות מסווגות של המשתתפים (תלמידים, מורים, מדריכים, מלווים אחרים, מלווים רפואיים)</p> <p>ז. הוראות היערכות למצבי חירום, לעזרה ראשונה ולפינוי (ובכלל זה מספרי טלפון לשעת חירום).</p>
2.	<p><b>אישורים</b></p> <p>א. הפעילות תתואם כפעילות חוץ-בית-ספרית ותותנה בקבלת אישור הלשכה לתיאום טיולים כנדרש.</p> <p>ב. השתתפות תלמיד בשיט מותנית באלה:</p> <ul style="list-style-type: none"> <li>- חתימה של רופא או של ההורים/ אפוטרופוס המאשרת כי מצב בריאותו של התלמיד תקין ומאפשר את השתתפותו בפעילות.</li> <li>- חתימת ההורים על הסכמתם להשתתפותו בשיט.</li> <li>- אישור של הורים/ אפוטרופוס כי התלמיד יודע לשחות (אם אין אישור כזה, ייחשב הדבר כאילו התלמיד אינו יודע לשחות).</li> </ul>
3.	<p><b>רישיונות</b></p> <p>א. לאתר יהיה רישיון עסק מטעם הרשות המקומית לפעילות זו (בהתאם לחוק רישוי עסקים).</p> <p>ב. למשיט הסירה יהיה רישיון משיט בשכר (בהתאם להוראות משרד התחבורה).</p> <p>ג. למפעיל יהיה רישיון סירה בשכר (רישיון להפעלת סירת מנוע משרד התחבורה) לכל אחת מהסירות, וכן רישיון משרד התיירות.</p>
4.	<p><b>ביטוח תקף</b></p> <p>א. המפעיל/הבעלים של הפעילות יחזיק בפוליסה צד ג' המכסה את אחריותו בגין פעילותו כנגד תביעת גוף או רכוש של צד שלישי בהיקף של לא פחות משני מיליון וחצי דולר.</p> <p>ב. הפוליסה תכלול אחריות מקצועית.</p> <p>ג. הפוליסה תכלול הרחבה לפעילות ספורט אתגרי (במידת הצורך) והרחבה לאחריות של קבלני משנה וכל מי שפועל מטעמם.</p>

מס'	הנושאים לבדיקה
5.	<p><b>התלמידים המשתתפים</b></p> <p>א. בפעילות זו רשאים להשתתף תלמידים מכיתה ו' ומעלה היודעים לשחות.  ב. תלמידים הסובלים מבעיות בריאות לא ישתתפו בפעילות.  ג. מספר התלמידים בסירה אחת יהיה בהתאם לרישיון הסירה שניתן בידי משרד התחבורה.  ד. אין להכריח תלמיד להשתתף בפעילות זו אם אינו רוצה בכך.  ה. תלמיד שלא נכח בהדרכה לא יורשה להשתתף בפעילות.</p>
6.	<p><b>חלוקה לזוגות</b></p> <p>לפני היציאה לפעילות יחולקו התלמידים לזוגות, ובני הזוג יונחו לשמור על קשר עין קבוע ביניהם ולשמור זה על זה לאורך כל הפעילות ועד לחזרה למוסד החינוכי או עד לפיזור לבתי התלמידים.</p>
7.	<p><b>מסירת מידע בכתב ותדריכים</b></p> <p>א. יש למסור לסגל תדריכים בכתב.  ב. יש לערוך לסגל תדריכים לפני היציאה לפעילות ובמהלכה.  ג. יש להעביר תדריכים לתלמידים לפני היציאה לפעילות, לפני העלייה על רכב ההסעה ולפני הירידה ממנו.  ד. יש לערוך לתלמידים תדריך לפני תחילת הפעילות ולמסור להם את תמצית המידע הבטיחותי בכתב.  ה. יש לערוך לתלמידים תדריך לפני הכניסה לסירות. התדריך יועבר על ידי מדריך מטעם אתר השיט.</p>
8.	<p><b>המלווים והמדריכים</b></p> <p>א. <b>המלווים</b></p> <p>בכל רכב הסעה יוצבו שני מלווים (אחד בקדמת הרכב ואחד בירכתי).  בכיתות ה'-ו' יצטרף לכל סירה מלווה מצוות בית הספר.  המלווים יקיימו מפקדי זוגות ומפקדים על פי שמות במועדים אלה לפחות:</p> <ul style="list-style-type: none"> <li>• לפני היציאה לפעילות – בתוך רכב ההסעה</li> <li>• לאחר כל הפסקה במהלך הנסיעה או התנועה</li> <li>• עם ההגעה למקום הפעילות ולפני תחילתה</li> <li>• לפני כל כניסה למים</li> <li>• אחרי כל יציאה מהמים</li> <li>• בסיום הפעילות</li> <li>• ביציאה חזרה למוסד</li> <li>• אחרי אירוע חריג</li> </ul> <p><b>המדריכים</b></p> <ul style="list-style-type: none"> <li>• המדריכים בסירות הנהר יהיו בעלי תעודת "מדריך" על פי חוק הספורט.</li> <li>• המדריכים יעברו הסמכה של מגישי עזרה ראשונה (או הסמכה של חובשים).</li> <li>• ההסמכות יהיו בתוקף.</li> <li>• המדריכים ילבשו חולצה בצבע מיוחד ועליה תווית "מדריך שיט סירות נהר" לצורך זיהוי.</li> <li>• בכל קבוצת שיט יהיו לכל היותר 15 סירות. בראש כל קבוצה ישוט מדריך המכיר את המסלול, ובמאסף של כל הקבוצות ישוט מדריך נוסף.</li> </ul>

מס'	הנושאים לבדיקה
9.	<b>בטיחות בנסיעה ברכב</b> א. יש לתדרך את התלמידים בהנחיות ההתנהגות המחייבות. ב. יש לתדרך את הנהגים בנוגע לציר התנועה ולמקומות העצירה. ג. יש לוודא את נוכחותם של מלווים בכל רכב (בקדמת הרכב ומאחור). ד. יש לוודא חגירת חגורות בטיחות במהלך הנסיעה.
10.	<b>עזרה ראשונה והצלה</b> א. סידורי ההצלה, לרבות נוכחות מצילים וסידורי עזרה ראשונה ופינוי, יהיו בהתאם לקבוע ברישיון העסק של המפעיל. ב. רכב פינוי יימצא בבסיס היציאה או ילווה את השייטים לאורך מסלול השיט. ברכב יימצאו מכשיר קשר או טלפון נייד וערכת עזרה ראשונה המתאימה לסוג הפעילות.
11.	<b>אירועים חריגים</b> על כל אירוע ביטחוני או בטיחותי ועל כל אירוע שנעשה בו פינוי רפואי לבית חולים יועבר דיווח מיידי למנהל מוסד החינוך.

## 11.2 הנחיות מפורטות לשיט בסירות נהר

### 11.2.1 מקום הפעילות

- א. השיט יתקיים בירדן, למעט הירדן ההררי, ובנחלים (במים שקטים), במסלולים שאושרו בכתב בידי הרשות המקומית או בידי המועצה האזורית.
- ב. הרשות תעביר את פרטי האישור לחברה המקיימת את הפעילות.

### 11.2.2 תקופת הפעילות

- השיט יתקיים בתקופה שתקבע בידי גוף רשמי המוסמך לכך (כגון הרשות המקומית).

### 11.2.3 המסלול

- א. נקודות ההתחלה והסיום של המסלול וכן המכשולים המצויים לאורכו יסומנו באופן בולט.
- ב. מפעיל האתר יבדוק מדי בוקר, לפני תחילת הפעילות, את כשירות מסלול השיט מבחינה בטיחותית.

#### 11.2.4 הסירה והציוד המצוי בה

- א. הסירה תהיה מגומי, מסווגת כסירת נהר (Rah-G), בעלת דפנות מתנפחות העשויות מכמה תאי אוויר נפרדים ורצפת גומי חזקה במיוחד.
- ב. סביב הדפנות יוצמד חבל בקוטר 8 מ"מ שהשייטים יוכלו להיאחז בו בשעת הצורך.

#### 11.2.5 הלבוש והציוד האישי

- א. המשתתפים ילבשו בגד ים או בגדי ספורט, יחבשו כובע וינעלו נעלי ספורט. בכל מקרה יאפשר הלבוש שחייה במקרה של נפילה למים.
- ב. כל משתתף יחגור במשך הפעילות אפוד ציפה או אפוד הצלה תקני. האפוד יהיה רכוס היטב.

#### 11.2.6 השיט

- א. השיט יתקיים בשעות היום בלבד ויסתיים שעתים לפחות לפני רדת החשכה.
- ב. לפני הכניסה למים יערוך האחראי על הפעילות מפקד של התלמידים.
- ג. לאחר המפקד יקיים המדריך הראשי הסבר על הפעילות המתבצעת ועל אורכה ויבהיר לתלמידים מה נדרש מהם בזמן הפעילות. כמו כן יסביר המדריך לתלמידים את כללי ההתנהגות במים.
- ד. הכניסה למים תיעשה אך ורק בהוראה מפורשת של המדריך הראשי המוביל את המשט.
- ה. בזמן הכניסה למים ובזמן השיט יש להקפיד על מרווח בטיחות של 10 מ' לפחות בין סירה לסירה.
- ו. אין לקשור שייט לסירה ואין לקשור סירה לסירה.
- ז. מספר התלמידים בכל סירה יהיה בהתאם לתקן רשות הספנות.
- ח. בכל קבוצת שיוט יהיו 15 סירות לכל היותר. בראש כל קבוצה ישוט מדריך המכיר את המסלול, ובמאסף של כל הקבוצות ישוט מדריך נוסף.

- ט. המאסף יסייע למתקשים בדרך ולא יאפשר למשתתפים לשוט מאחוריו.
- י. אם יתברר למדריך כי המשתתפים או חלקם אינם מסוגלים לתפקד כראוי עליו להפסיק מיד את השיט.
- יא. עם סיום השיט ידאג האחראי על הפעילות להעלאת כל התלמידים והציוד לחוף ויערוך מפקד נוכחות.
- יב. המשתתפים לא יעזבו את מקום הסיום ללא הוראת המדריך.

## 12. שיט על רפסודות

### 12.1 טבלת היערכות

טבלה זו מיועדת לסייע לאחראי על הפעילות להתכונן בשיטתיות לפעילות החוף-בית-ספרית המתוכננת. כדי להשלים את ההתכוננות לפעילות יש לקרוא היטב את הטבלה, יחד עם ההנחיות הספציפיות המפורטות אחריה.

מס'	הנושאים לבדיקה
1.	<p><b>תיק פעילות חוף-בית-ספרית לשיט על רפסודיה</b></p> <p>הפעילות החוף-בית-ספרית תיערך על פי המפורט בתיק הפעילות שיכלול לפחות את אלה:</p> <p>א. תיאור הפעילות ומטרתה</p> <p>ב. תדריכים כתובים לסגל, למלווים, למדריכים ולבעלי תפקידים אחרים הכוללים דרישות בטיחות ספציפיות</p> <p>ג. תדריכים כתובים לתלמידים</p> <p>ד. דרכי תקשורת ודיווח</p> <p>ה. ריכוז האישורים המחייבים</p> <p>ו. רשימות מסווגות של המשתתפים (תלמידים, מורים, מדריכים, מלווים אחרים, מלווים רפואיים)</p> <p>ז. הוראות היערכות למצבי חירום, לעזרה ראשונה ולפינוי (ובכלל זה מספרי טלפון לשעת חירום).</p>
2.	<p><b>אישורים ודיווחים</b></p> <p>א. הפעילות תתואם כפעילות חוף-בית-ספרית ותותנה בקבלת אישור הלשכה לתיאום טיולים כנדרש.</p> <p>ב. השתתפות תלמיד בשיט מותנית באלה:</p> <ul style="list-style-type: none"> <li>- חתימה של רופא או של ההורים/אפוטרופוס המאשרת כי מצב בריאותו של התלמיד תקין ומאפשר את השתתפותו בפעילות</li> <li>- חתימת ההורים על הסכמתם להשתתפותו בשיט</li> <li>- אישור של ההורים/אפוטרופוס כי התלמיד יודע לשחות (אם אין אישור כזה, ייחשב הדבר כאילו התלמיד אינו יודע לשחות).</li> </ul>

מס'	הנושאים לבדיקה
3.	<p><b>התלמידים המשתתפים</b></p> <p>א. התלמידים יהיו מסיימי כיתה ט' ומעלה היודעים לשחות.  ב. מספר השייטים על רפסודה יהיה לפי המפתח של מטר מרובע אחד לפחות לכל אדם הנמצא על הרפסודה, אולם בכל מקרה לא יהיה מספר המשתתפים על רפסודה יותר מ-25 איש (כולל מפקד הרפסודה).  ג. תלמיד שלא נכח בהדרכה לא יורשה להשתתף בפעילות.</p>
4.	<p><b>חלוקה לזוגות</b></p> <p>לפני היציאה לפעילות יחולקו התלמידים לזוגות ובני הזוג יונחו לשמור על קשר עין קבוע ביניהם ולשמור זה על זה לאורך כל הפעילות ועד לחזרה למוסד החינוכי או עד לפיזור לבתי התלמידים.</p>
5.	<p><b>בטיחות בנסיעה ברכב</b></p> <p>1. יש לתדרך את התלמידים בהנחיות ההתנהגות המחייבות.  2. יש לתדרך את הנהגים בנוגע לציר התנועה ולמקומות העצירה.  3. יש לוודא את נוכחותם של מלווים בכל רכב (בקדמת הרכב ומאחור).  4. יש לוודא חגירת חגורות בטיחות במהלך הנסיעה.</p>
6.	<p><b>מסירת מידע בכתב ותדריכים</b></p> <p>א. יש למסור לסגל תדריכים בכתב.  ב. יש לערוך לסגל תדריכים לפני היציאה לפעילות ובמהלכה.  ג. יש להעביר תדריכים לתלמידים לפני היציאה לפעילות, לפני העלייה על רכב ההסעה ולפני הירידה ממנו.  ד. יש לערוך לתלמידים תדריך לפני תחילת הפעילות ולמסור להם את תמצית המידע הבטיחותי בכתב.  ה. יש לערוך לתלמידים תדריך לפני תחילת הפעילות במתקנים.  ו. התדריך יועבר על ידי מפקד משט הרפסודייה וקצין הבטיחות הימי.</p>
7.	<p><b>מלווים ובעלי תפקידים</b></p> <p>על פי המפורט בהנחיות המפורטות להלן.</p>
8.	<p><b>עזרה ראשונה והצלה</b></p> <p>א. מספר החובשים שישתתפו במשט ייקבע על-פי המצוין באישור הביטחוני. החובשים יוצבו על סירות הליווי.  ב. משט שמספר משתתפיו מעל 100 איש מחייב השתתפות רופא או פרמדיק. איש הרפואה ימוקם על גבי אחת מסירות הליווי כדי שיהיה בזמינות גבוהה יותר. סירת הרופא תצויד במכשיר קשר או בטלפון נייד.  ג. במהלך המשט יימצא על החוף אמבולנס, ובו ציוד החייאה. צוות האמבולנס, הרופא והאחראי על משט הרפסודייה יצוידו במכשיר קשר או בטלפון נייד ויהיו זמינים כל זמן המשט. מיקום האמבולנס ייקבע על-ידי אחראי משט הרפסודייה.</p>
9.	<p><b>אירועים חריגים</b></p> <p>על כל אירוע ביטחוני או בטיחותי ועל כל אירוע שנעשה בו פינוי רפואי לבית חולים יועבר דיווח מיידי למנהל מוסד החינוך.</p>



## 12.2 הנחיות מפורטות לשיט על רפסודות ("רפסודייה")

### 12.2.1 כללי

שיט על רפסודות יתקיים רק בכינרת ורק במסגרת הפעילות המכונה "רפסודייה", על-פי שני השלבים האלה:

א. **שלב ראשון:** התארגנות ובניית הרפסודות ביבשה (השלב של "בניית רפסודה")

ב. **שלב שני:** הכנסת הרפסודות למי הכינרת, בצד המערבי, ביצוע שיט על גבי רפסודות ונחיתה בצדה המזרחי של הכינרת (השלב של "משט הרפסודייה").

### 12.2.2 בעלי התפקידים במשט הרפסודייה

א. **מפקד משט הרפסודייה:** היוזם של פרויקט הרפסודייה והאחראי עליו מעת בניית הרפסודות, דרך ביצוע המשט ועד תום הפירוק ושילוח המשתתפים לבתיהם.

ב. **מדריך הבנייה ראשי:** המלווה את ההדרכה ואת הפיקוח על הבנייה וכן מדריך ומפקח במהלך המשט.

ג. **מהנדס ימי:** המפקח על בניית הרפסודות והמאשר את תקינותן.

ד. **קצין בטיחות ימי:** בעל תעודת משיט שעיסוקו הדרכה ימית והשתתף ב-3 רפסודיות לפחות כנלווה לקצין בטיחות מאושר.

ה. **מפקד רפסודה:** מדריך בוגר שגילו 20 שנה ומעלה והאחראי על הפעלת השייטים ברפסודה בזמן בניית הרפסודה, בזמן המשט ובזמן פירוק הרפסודה.

### 12.2.3 מועד הפעילות

הרפסודייה תיערך בחודשים יוני-אוגוסט.

### 12.2.4 מספר הרפסודות במשט

במשט אחד של רפסודייה לא ישתתפו יותר מ-30 רפסודות. אם יהיה צורך לצרף עוד רפסודות, יש לפנות לרשות הספנות לקבלת אישור.

## 12.2.5 ההכנה

- א. פעם בשנה תתקיים ישיבת הכנה בנושא הוראות בטיחות לאחראי פרויקט הרפסודייה מטעם משרד החינוך בשיתוף רשות הספנות והנמלים.
- ב. מדי שנה תתקיים ישיבת תיאום שנתית, לא יאוחר מ-15 בחודש מאי. את הפגישה ייזום משרד החינוך והיא תתקיים ברשות הספנות והנמלים ותעסוק בבחינת נוהל הרפסודייה ובתיאום פעילות הרפסודיות השנתית. בפגישה ישתתפו נציגי הגופים המבצעים את משטי הרפסודות. בסיכום הפגישה יופץ לוח זמנים לביצוע הרפסודייה השנתית.
- ג. דיווח למנהל נמל טבריה יועבר 14 יום לפני מועד הרפסודייה. יש לדווח על פרטים אלו: מועד המשט, מספר המשתתפים המשוער, מספר הרפסודות המשוער, חוף היציאה להפלגה, חוף הנחיתה, שם המהנדס הימי המלווה את פרויקט הרפסודייה ושם קצין הבטיחות הימי.
- ד. דיווח נוסף למנהל נמל טבריה יועבר 3 ימים לפני מועד הרפסודייה. בדיווח זה יש לדווח על פרטים אלו: מספר המשתתפים המדויק, מספר הרפסודות, חוף היציאה להפלגה, חוף הנחיתה, מספר סירות הליווי (מס' הרישוי שלהן), שם המהנדס הימי המלווה את פרויקט הרפסודייה ושם קצין הבטיחות הימי.
- ה. לפני המועד של משט הרפסודייה יתקיים משט הכנה, ובו חייבים להשתתף נציגי הקבוצות המשמשים בתפקיד מפקדי רפסודות.
- ו. במהלך ההכנה יכירו המשתתפים את סדר בניית הרפסודה ואת הוראות הביטחון והבטיחות בחוף היציאה, יתנסו בשיט ויתורגלו בנוהלי חירום, בפינוי ובחילוץ מרפסודה ובנחיתה בחוף.

## 12.2.6 אבטחה, ליווי ורפואה

א. המשט יאובטח וילווה על-ידי סירות ליווי מהירות (סירות מסחריות).

ב. מספר סירות הליווי יהיה בהתאם למספר הרפסודות: המספר המזערי של סירות מלוות יהיה 2 בכל מקרה, ומעבר לכך תוצמד לכל 7 רפסודות נוספות סירת ליווי אחת. חישוב מספר סירות הליווי ייעשה תוך עיגול המספר כלפי מעלה.

מספר הרפסודות	7	עד 14	15-21	22-28	28-35 אם יאושר	36-40 אם יאושר
מספר סירות הליווי	2	2	3	4	5	6

ג. במקרה שיש במשט רפסודה אחת בלבד (במהלך הכנתם של מפקדי רפסודות) אפשר להסתפק בסירת ליווי אחת, בתנאי שסירה שנייה תעמוד בכוננות בחוף.

ד. רפסודייה שבה מעל 100 משתתפים תלווה על-ידי ספינת ליווי מסחרית אחת שהקיבולת שלה תהיה 100 נוסעים לפחות, או על ידי 2 ספינות בעלות קיבולת של 55 נוסעים כל אחת. הספינה תעמוד בדרישות האלה:

(1) על הספינה יעמוד צופה שישמור על קשר עין מתמיד עם כל הרפסודות המשתתפות במשט.

(2) על הספינה יהיה הציוד הזה: טלפון נייד, פנדרים פרוסים מראש בשני מקומות (למקרה של צורך בפינוי נפגעים שאינם מסוגלים להשתמש בסולם חבלים) ומכשיר V.H.F הכולל את ערוץ 11.

(3) מספר החובשים שישתתפו במשט ייקבע על-פי המצוין באישור הביטחוני; החובשים יוצבו על סירות הליווי.

(4) משט שמספר משתתפיו יהיה מעל 100 איש מחייב השתתפות רופא או פרמדיק. איש הרפואה ימוקם על גבי אחת מספינות הליווי כדי שיהיה בזמינות גבוהה יותר. סירת הרופא תצויד במכשיר קשר או בטלפון נייד.

ה. במהלך המשט יימצא על החוף אמבולנס, ובו ציוד החיאה. צוות האמבולנס, הרופא והמפקד על משט הרפסודייה יצוידו במכשיר קשר או בטלפון נייד ויהיו זמינים כל זמן המשט. מיקום האמבולנס ייקבע על-ידי מפקד משט הרפסודייה.

#### 12.2.7 תדריכים

- א. באחריותו של מפקד משט הרפסודייה להכין לכל מפקד רפסודה מסמך המתאר מקרים ותגובות (ראה להלן ב-12.2.16, "מקרים ותגובות").
- ב. לפני היציאה למשט יש לכנס את כל משתתפי הרפסודייה ולתדרך אותם בכל הוראות הבטיחות. את ההנחיות ייתנו המפקד על משט הרפסודייה וקצין הבטיחות הימי.
- ג. התדריך יכלול הנחיות זינוק ונחיתה בתום המשט וכן הנחיות התנהגות ומשמעת על הרפסודה. כמו כן יכלול התדריך היכרות והדגמה של רכיסת חגורת הצלה. למשתתפים תינתן אפשרות לשאול שאלות.
- ד. תדריך דומה יינתן על-ידי כל מפקד רפסודה לכל שייטיו. המפקד יוודא שהנהלים הובנו.

#### 12.2.8 בניית הרפסודה

- א. בניית הרפסודה תיעשה בכפיפות לתנאי האישור של משרד התחבורה ורשות הספנות והנמלים.
- ב. בניית הרפסודה תיעשה על פי תכניות בנייה שאושרו הן על ידי מהנדס ימי והן על ידי מהנדס רשות הספנות והנמלים (אפשר לקבלן ממנהל מחלקת הבטיחות במשרד החינוך).
- ג. את שלב בניית הרפסודה ילווה מתחילתו ועד סופו מדריך בנייה ראשי, שימונה על ידי הגורם המבצע את פרויקט הרפסודייה.
- ד. הרפסודות תאושרנה על ידי מהנדס ימי לפני היציאה למשט: כל רפסודה תאושר פרטנית ובכתב על ידי המהנדס.

#### 12.2.9 הפיקוד והשליטה

במסגרת הפיקוד והשליטה במהלך הרפסודייה ימנה מפקד משט הרפסודייה אחראים לכל אחד מהתפקידים האלה:

- א. **מפקד חוף יציאה:** האחראי על הבטיחות בחוף ועל השהות בו במהלך הבנייה וההכנה של הרפסודות
- ב. **מדריך בנייה ראשי:** התומך במדריכי בניית הרפסודות
- ג. **מפקד חוף נחיתה:** האחראי על נושאים אלו: הבטיחות, פירוק הרפסודות, אחסון הציוד, ניקיון האזור, הקמת מרפאת שדה, מיקום האמבולנס והכנת תשתית ראויה ל"נוחתים". המפקד ינהל את כלל הפעולות עד לגמר הפירוק ופיזור התלמידים.

#### 12.2.10 סירות הליווי במהלך הרפסודייה

- א. הסירה הראשונה תימצא במים לפני יציאת הרפסודייה לדרך. סירה זו היא ה"מובילה" של המשט, והיא תיתן מענה ופתרונות לקבוצת הרפסודות המובילות, תשמש כמזזה של חוף הנחיתה ותנהל את הניווט הנכון לחוף.
- ב. הסירה השנייה והסירה השלישית יימצאו במים עם קבוצת הרפסודות השנייה היוצאת למשט. הסירות יימצאו במרכז קבוצת הרפסודות או בסופה וייתנו פתרונות לבעיות מבנה או רפואה.
- ג. הסירה הרביעית, "המאספת", תסגור את המשט ותיתן מענה לקבוצת הרפסודות האחרונה.
- ד. בכל סירה יימצא מפקד סירה, מדריך בנייה או קצין בטיחות ימי ומגיש עזרה ראשונה או חובש.
- ה. הספינה המלווה תשמש לתצפית על הרפסודות ותהיה עירנית לסימני החירום המוסכמים הנשלחים מהרפסודות ומסירות הליווי.
- ו. תפקידי סירות הליווי
- (1) שמירה על משמעת בשיט והקפדה על הנהלים
  - (2) פתרון בעיות מבנה ברפסודה
  - (3) פינוי רפואי
  - (4) סיוע והדרכה לשטים בניווט ובכיוון השיט
  - (5) גרירה בעת חירום
  - (6) הסברה ופיקוח בנושאי שתייה, כיסוי ראש, חליפות הצלה והתנהגות אישית.

## 12.2.11 היציאה למשט הרפסודייה

- א. היציאה תהיה מחוף שאושר על ידי הגורמים המאשרים במערב הכינרת, שמתקיימים בו תנאים נאותים לבנייה ומתאפשרת בסביבתו רחצה בכינרת.
- ב. כל רפסודה תוגדר בספרור שוטף, מ-1 ואילך.
- ג. היציאה למשט הרפסודייה תהיה בנוכחות מציל ים מוסמך.
- ד. את משט הרפסודייה ילווה מתחילתו ועד סופו קצין בטיחות ימי שיימצא על גבי סירת ליווי מהירה.
- ה. לפני היציאה למשט יעדכן האחראי על משט הרפסודייה את משטרת ים כינרת ואת מנהל נמל טבריה על תחילת השיט.
- ו. לפני היציאה למשט תוכן על ידי מפקד הרפסודה רשימה עדכנית של שמות אנשי הצוות היוצאים למשט ומספרי הטלפון שלהם. הרשימה תימסר לאחראי על משט הרפסודייה. האחראי יעביר את הרשימות למוקד ריכוז הרשימות בעורף הרפסודייה.
- ז. לא תצא להפלגה רפסודה שלא קיבלה "אישור שיט" ממפקד משט הרפסודייה או ממי שהוסמכו לכך על ידו.
- ח. לא תינתן הוראת הפלגה לרפסודות ללא נוכחות סירות ליווי.
- ט. לא תינתן הוראת הפלגה לפני שכל האנשים הנמצאים על הרפסודה יחגרו חגורות ציפה תקינות, יחבשו כיסוי ראש וינעלו נעליים.
- י. במקרה של תקלה המחייבת ירידת אדם למים לצורך תיקון הרפסודה יורד המפרש וירד אחד ממדריכי הבנייה היודע לשחות היטב והחגור בחגורת ציפה וקשור לרפסודה בחבל ב"קשר הצלה" (הפעולה תפוקח על ידי קצין בטיחות ימי).
- יא. במקרה שנפל אדם למים יש להוריד מיד את המפרש, להזהיר את הרפסודות המתקרבות לסביבת הרפסודה ולמחות במהירות את הנופל (הפעולה תבוצע על ידי אנשי סירות הליווי). יש להצביע לכיוון האדם שנפל למים ולשמור על קשר עין רצוף עמו עד הצלתו.

- יב. השיט יתבצע **בשעות האור** בלבד. זמן השיט המשוער הוא בין שעתיים וחצי לארבע שעות. יש לתכנן את השיט באופן שיסתיים עד כשעה לפני רדת החשכה.
- יג. אין לצאת לשיט לאחר השעה 15:30.
- יד. במקרה של משט הנכנס לשעות החשכה על אנשי הרפסודה להתרכז ליד התורן ולהפעיל אמצעי תאורה לסימון הרפסודה. מפקד הרפסודה יבצע **מפקד נוכחות** כל 10 דקות, עד לסיום החילוץ ולהגעה לחוף מבטחים.
- טו. כל אחד מהשייטים ברפסודה יקבל ממפקד הרפסודה **"מספר ברזל"** לביצוע בדיקת נוכחות במהלך המשט.
- טז. יש למנוע התנגשות בין הרפסודות.
- יז. היציאה לשיט מותנית במזג האוויר. אין לצאת אם נושבת רוח מערבית שמהירותה מעל 40 קמ"ש.

#### 12.2.12 הוראות לנחיתה – סיום המשט

- א. הנחיתה תתבצע בחוף מסודר, שהותאם ואורגן לכך מראש.
- ב. יש לנחות במקום שנקבע מראש והוצג לפני מפקדי הרפסודות בהכנה.
- ג. יש לבצע ניווט בדיוק מרבי לאורך כל המשט. אם נוצרת סטייה משמעותית המקשה לבצע נחיתה בחוף שהוגדר מראש, יש להוריד מפרש ולהזעיק את אחת מסירות הליווי לצורך תיקון הכיוון.
- ד. חשוב להצטייד בכלים לפירוק הרפסודה, כגון שקיות ניילון וסכיני מטבח (השימוש ב"סכין יפנית" אסור בהחלט).
- ה. לקראת נגיעת הרפסודה בחוף יש להוריד את המפרש ולהרים את ההגה.
- ו. השייטים ירדו לצדי הרפסודה בלבד (בשום מקרה אין לרדת לחלקה הקדמי והאחורי של הרפסודה).
- ז. כל השייטים יעלו את הרפסודה אל החוף בכוחות משותפים, תוך הרמתה מהצדדים בלבד (אין לפרק את הרפסודה בתוך המים).
- ח. לאחר פירוק הרפסודה יש לאסוף את פסולת הרפסודה ולפנותה.

### 12.2.13 תפקידו ואחריותו של מפקד הרפסודה

את שלבי הבנייה והמשט של הרפסודה ילווה באופן צמוד, מתחילתם ועד סופם, מפקד הרפסודה, שיהיה אחראי על הבטיחות במהלך פרויקט הרפסודייה. אלה תחומי אחריותו:

- א. עליו לדאוג להימצאות כל הציוד על הרפסודה, בהתאם למפורט ב-12.2.15 להלן, "ציוד הרפסודה".
- ב. עליו לוודא שכל אדם הנמצא על הרפסודה חוגר חגורת ציפה תקנית, חובש כיסוי ראש ונועל נעליים לאורך כל זמן המשט.
- ג. עליו להקפיד שאף משתתף משייטי הרפסודה לא ירד למים בזמן השיט.
- ד. עליו להקפיד שהשייטים ברפסודה ישבו במשך כל זמן השיט (להוציא בעלי תפקידים הקשורים בתפעול הרפסודה).
- ה. עליו לוודא שהרפסודה לא תגרור דבר (כגון מזרנים צפים, גלגלים וכו').
- ו. עליו לדאוג שהרפסודה שהוא מפקד עליה לא תיקשר לרפסודה אחרת, אלא אם החליט על כך קצין הבטיחות הימי או מפקד משט הרפסודייה.
- ז. עליו להכין טרם היציאה למשט רשימה עדכנית של שמות שייטי הרפסודה היוצאים למשט (ובכלל זה מספר הטלפון שלהם), שתימסר לאחראי על משט הרפסודייה.
- ח. עליו להטיל על השייטים תפקידים הקשורים בתפעול הרפסודייה והשיט.

### 12.2.14 תפקידו של קצין הבטיחות הימי

- א. לפני היציאה למשט ייכנס לתפקידו קצין הבטיחות הימי שאושר על ידי רשות הספנות והנמלים.
- ב. קצין הבטיחות הימי ילווה את פרויקט הרפסודייה ויהיה נוכח ביום המשט עד לאחר פירוק כל הרפסודות בחוף הנחיתה.
- ג. לא תצא להפלגה רפסודה שלא קיבלה "אישור שיט" מידי קצין הבטיחות הימי.



- ד. קצין הבטיחות הימי יקפיד שאיש משייטי הרפסודה לא ירד למים בזמן המשט.
- ה. לפני היציאה למשט יכנס קצין הבטיחות הימי את משתתפיו ויתדרך אותם בכל הוראות הבטיחות הקשורות למשט הימי.
- ו. ברשותו של קצין הבטיחות הימי יימצאו הרשימות המעודכנות של מספר הרפסודות ומספר המשתתפים על כל אחת מהן.
- ז. קצין הבטיחות יישאר בתפקידו עד להגעת הרפסודה האחרונה לחוף, ספירת כל המשתתפים וסיום התהליך של פירוק כל הרפסודות.

#### 12.2.15 ציוד הרפסודה

- א. הכנת כל הציוד על הרפסודה היא באחריות מפקד הרפסודה.
- ב. ארגון הציוד על הרפסודה ייעשה בשלבים האחרונים לפני הורדת הרפסודה למים.
- ג. על כל רפסודה יימצא הציוד הזה: תיק עזרה ראשונה תקני, מים לשתייה (2 ליטרים לאדם לפחות), פנס אטום למים, מקל זוהר ("סטיק לייטי") אחד, שלט זיהוי הרפסודה, גלגל הצלה ומשקית.
- ד. ברפסודה יהיה דגלון אדום במידות 40X30 ס"מ, מחובר למוט עץ באורך 60 ס"מ, שיאותת לסירת הליווי להגיע לרפסודה בעת מצוקה.
- ה. על כל סירה מלווה יימצא כבל מתאים לגרירה וטבעת D להירתמות מהירה.

#### 12.2.16 מקרים ותגובות

- א. מפקד משט הרפסודייה יבנה מערך של פיקוד ושליטה על השיט באמצעות צוותים ייעודיים שינועו בכלי השיט המלווים.
- ב. מפקד משט הרפסודייה ינהל את השיט מתוך סירת הליווי ויהיה קשור בקשר אלחוטי אל שאר צוותי הליווי וצוותי השילוח והנחיתה.

ג. מפקד משט הרפסודייה יפיץ מסמך המתאר מקרים ותגובות בזמן המשט, על פי הנהלים האלה:

**(1) חילוץ מהמים של איש צוות הרפסודה**

א. מפקד הרפסודה יודא כי השייטים שעל הרפסודה יודעים לשחות וכי כל אחד חגור בחגורת הצלה תקנית.

ב) במקרים של נפילה יש לבצע את הפעולות האלו:

(1) כל אדם המבחין באדם אחר הנופל למים יצעק "אדם נפל למים, אדם נפל למים!" ויצביע לכיוון האדם.

(2) יש לזרוק למים גלגל הצלה קשור לחבל חירום (שאורכו 25 מ' לפחות).

(3) יש להוריד את מפרש הרפסודה.

(4) יש להזעיק סירות ליווי.

(5) במקרה שהנופל אינו מתפקד, בנוסף לכל הפעולות שהוזכרו ירדו למים שני שייטים שהם שחיינים טובים ושיועדו לכך ותודרכו מראש, כדי להציל את הנופל.

**(2) הטיפול בפגיעה ב"גוף הרפסודה" או במערך של תורן המפרש**

אם הרפסודה נפגעה, יחליט מפקד הרפסודה, בתיאום עם קצין הבטיחות הימי, לגבי סוג התיקון הנדרש ולגבי תקינותה וכושרה של הרפסודה להמשיך במשט.

**(3) חילוץ שייטי הרפסודה לסירת ליווי מהירה**

א) סירת הליווי תתקרב לרפסודה, אל צדה השמאלי ומאחור.

ב) המעבר אל סירת הליווי ייעשה בעזרת שייטי הרפסודה וסירת הליווי.

ג) במקרה שהפינוי מהרפסודה נובע מפגיעה גופנית יתבצע פינוי על פי שיקול דעת הצוות הרפואי ובהנחייתו.

**(4) נוהל נחיתת הרפסודות במקרה של ים גלי**

- (א) במרחק של 100 מ' מקו החוף שבו מתבצעת הנחיתה יש להוריד את המפרש.
- (ב) במרחק של 30 מ' מקו החוף יש להרים את הגה הכיוון של הרפסודה.
- (ג) בעת נגיעת הרפסודה בחוף הנחיתה ירד הצוות לצדי הרפסודה בלבד.
- (ד) פירוק הרפסודה יתבצע כשהיא מחוץ למים.

**(5) נוהל גרירה**

- (א) אין הגבלה לגרירת רפסודות בלתי מאוישות.
- (ב) בעת גרירת רפסודה על ידי כלי שיט יש להקפיד שקשירת הרפסודה לכלי הגורר תיעשה בתיאום מלא עם הספינה הגוררת את הרפסודה.
- (ג) הגרירה תבוצע באופן שקשירת משולש הגרירה תהיה במקום הנמוך ביותר האפשרי בשתי פינות קדמיות של סיפון הרפסודה ותיעשה לפני יציאת הרפסודה לים.

**(6) גרירת רפסודה מאוישת**

- (א) גרירת רפסודה מאוישת היא פעולה בלתי שגרתית, והיא תתבצע במקרים חריגים ותוך הקפדה להרחיק את צוות הרפסודה מאזור הקשירה.
- (ב) בעת הפסקת הרוח ובמצב שבו ייראה למפקד משט הרפסודייה ולקצין הבטיחות הימי שהעברת צוות הרפסודות היא פעולה בעלת סיכון רב יוחלט על גרירת הרפסודות וצוות הרפסודה עליהן.
- (ג) כאשר יש צורך בתיקון של כיוון הרפסודה, במצב שבו ייראה למפקד משט הרפסודייה ולקצין הבטיחות הימי שתיקון כיוון הרפסודה חיוני, יחזיר אותה המפקד לנתיב השיוט ויבטיח את נחיתת הרפסודה בחוף הנחיתה המתוכנן.

(ד) במקרה של התפרקות הרפסודה במים יועברו אנשי הרפסודה, בסיוע סירות הליווי, לספינת הליווי.

**12.2.17 סימנים מוסכמים ואמצעי עזר במהלך השיט**

במקרה מצוקה יש להוריד את המפרש ולנופף בדגל אדום.

12.2.18 תרשימי רפסודה – מבט מלמעלה על מסגרת הרפסודה ועל  
בסיס התורן ובסיס ההגה

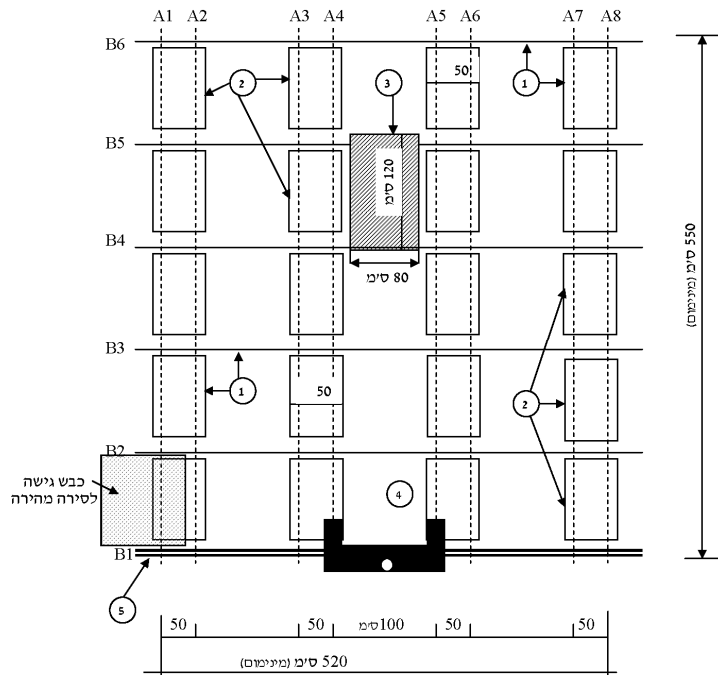

- 1 - סנדות ברוחב 6-10 ס"מ
- 2 - חביות באורך 90 ס"מ ובקוטר 60 ס"מ
- 3 - בסיס התורן – ראה תרשים
- 4 - בסיס ההגה – ראה תרשים
- 5 - סנדה תוחמת B מונחת מתחת לסנדה B1 (מתחת לסנדות אורך) – ראה מבט שים לב: סנדות הרוחב B מונחות על סנדות האורך A.

הערות: 1. המידות הן מינימליות.  
2. המדידה היא ממרכז כפיתה למרכז כפיתה.

12.2.19 תרשימי רפסודה – מבט צד אחורי

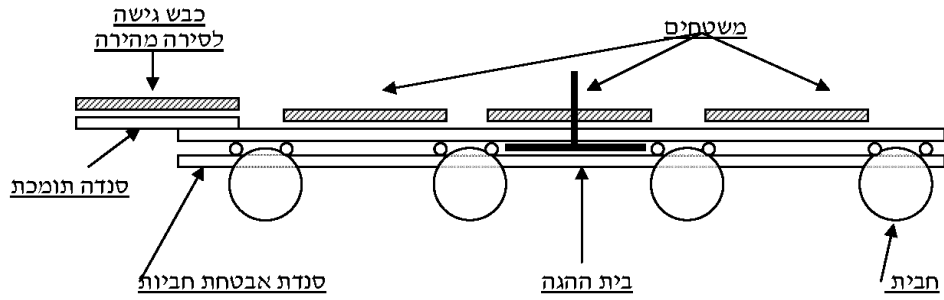

12.2.20 תרשימי רפסודה – ייצוב התורן

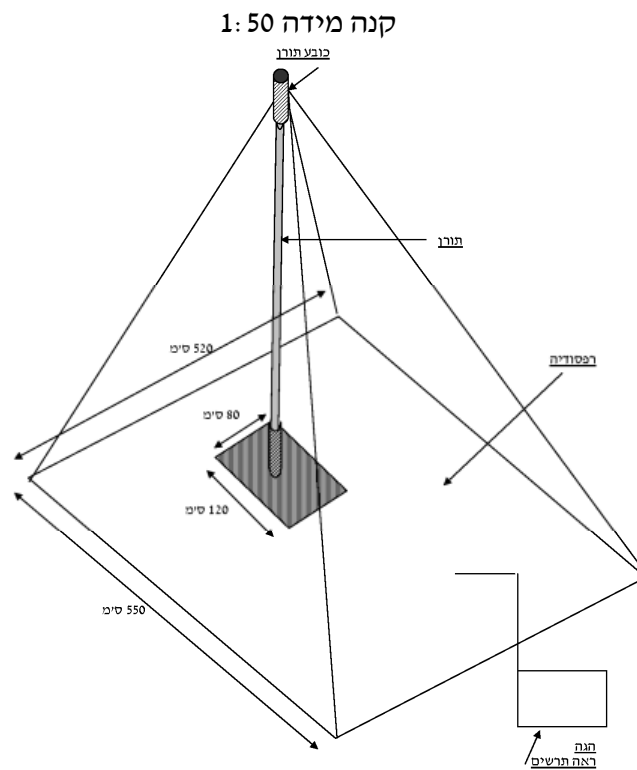

12.2.21 תרשימי רפסודה – מפרש מורם

קנה מידה 1:50

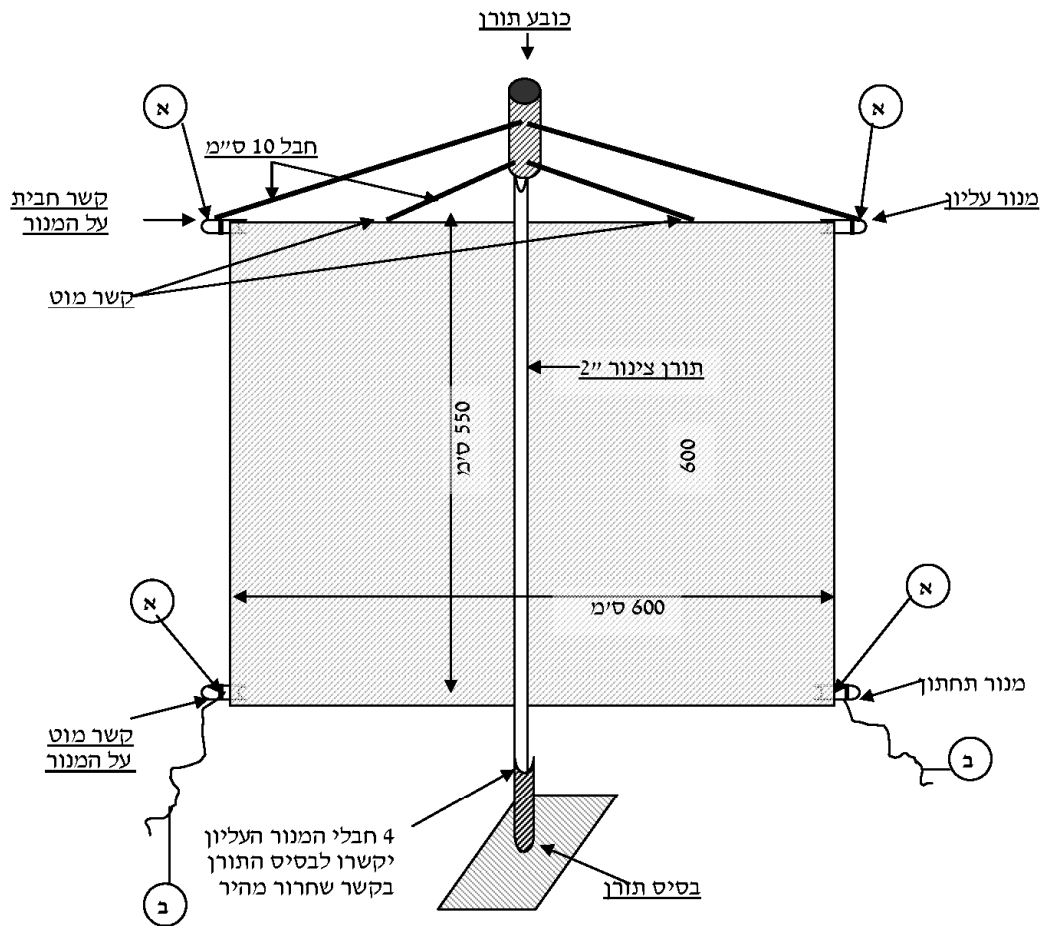

מנור – סנדה ירוקה 610 ס"מ

חבלים א - מותחים את המפרש לרוחב

חבלים ב - לקיבוע המנור התחתון ולהיגוי:

צד אחד יקשר למנור בקשר מוט

צד שני יקשר לרפסודה בקשר שניתן לשחרור מהיר

12.2.22 תרשימי רפסודה - ההגה

קנה מידה 1:20

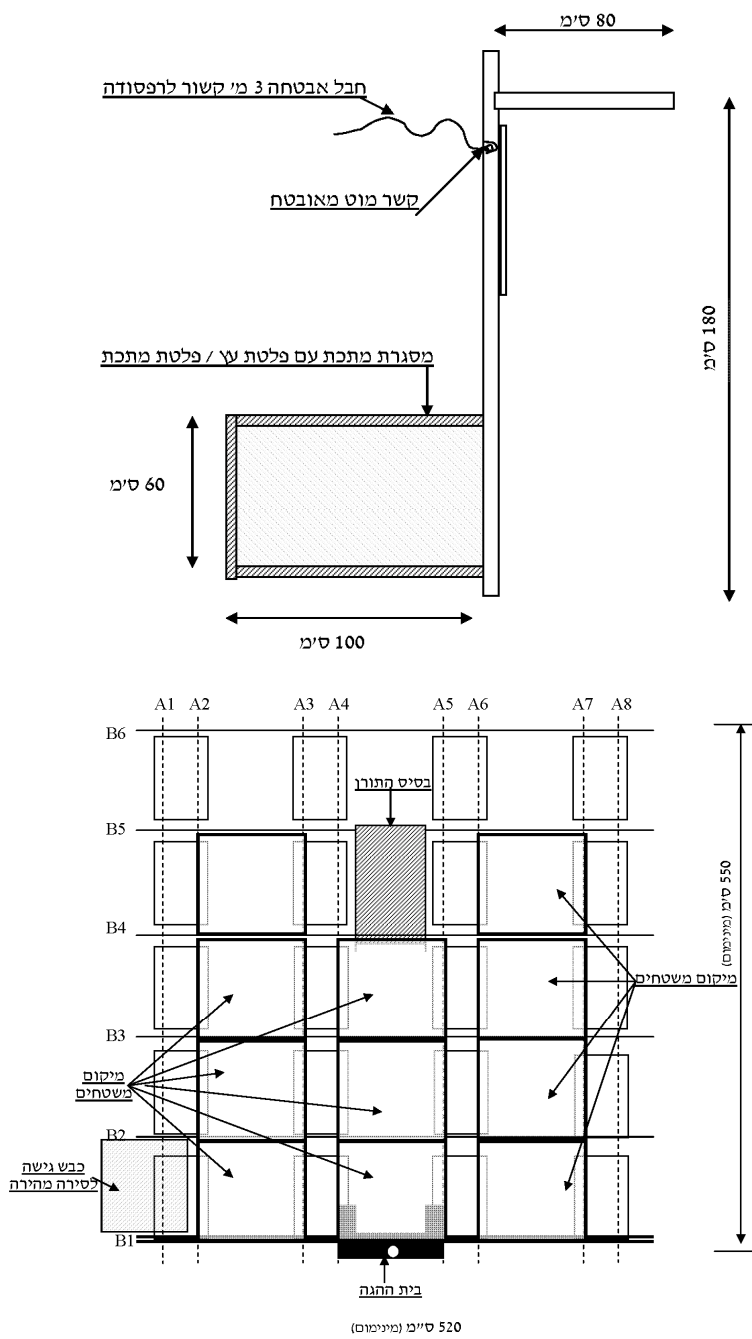



## 13. שיט על מיני-רפסודות

### 13.1 טבלת היערכות

טבלה זו מיועדת לסייע לאחראי על הפעילות להתכונן בשיטתיות לפעילות החוץ-בית-ספרית המתוכננת. כדי להשלים את ההתכוננות לפעילות יש לקרוא היטב את הטבלה, יחד עם ההנחיות הספציפיות המפורטות אחריה.

מס'	הנושאים לבדיקה
1.	<b>תיק פעילות חוץ-בית-ספרית לשיט על מיני-רפסודות</b> הפעילות החוץ-בית-ספרית תיערך על פי המפורט בתיק הפעילות שיכלול לפחות את אלה: א. תיאור הפעילות ומטרתה ב. תדריכים כתובים לסגל, למלווים, למדריכים ולבעלי תפקידים אחרים הכוללים דרישות בטיחות ספציפיות ג. תדריכים כתובים לתלמידים ד. דרכי תקשורת ודיווח ה. ריכוז האישורים המחייבים ו. רשימות מסווגות של המשתתפים (תלמידים, מורים, מדריכים, מלווים אחרים, מלווים רפואיים) ז. הוראות היערכות למצבי חירום, לעזרה ראשונה ולפינוי (ובכלל זה מספרי טלפון לשעת חירום).
2.	<b>אישורים</b> א. הפעילות תתואם עם הלשכה לתיאום טיולים. ב. השתתפות תלמיד בשיט מותנית באלה: - חתימה של רופא או של ההורים/אפוטרופוס המאשרת כי מצב בריאותו של התלמיד תקין ומאפשר את השתתפותו בפעילות - חתימת ההורים על הסכמתם להשתתפותו בשיט. - אישור של ההורים/אפוטרופוס כי התלמיד יודע לשחות (אם אין אישור כזה, ייחשב הדבר כאילו התלמיד אינו יודע לשחות).
3.	<b>התלמידים המשתתפים</b> א. השייטים יהיו מסיימי כיתה ט' ומעלה היודעים לשחות ואשר הוכשרו בבנייה צופית הכוללת התנסות מעשית. ב. מספר השייטים על המיני רפסודה יהיה לפי המפתח של 80 סמ"ר לפחות לכל אדם הנמצא על גבי המיני רפסודה. בכל מקרה לא יעלה מספר השייטים על 5. ג. תלמיד שלא נכח בהדרכה לא יורשה להשתתף בפעילות.
4.	<b>חלוקה לזוגות</b> לפני היציאה לפעילות יחולקו התלמידים לזוגות ובני הזוג יונחו לשמור על קשר עין קבוע ביניהם ולשמור זה על זה לאורך כל הפעילות ועד לחזרה למוסד החינוכי או עד לפיזור לבתי התלמידים.

מס'	הנושאים לבדיקה
5.	<b>בטיחות בנסיעה ברכב</b> א. יש לתדרך את התלמידים בהנחיות ההתנהגות המחייבות. ב. יש לתדרך את הנהגים בנוגע לציר התנועה ולמקומות העצירה. ג. יש לוודא את נוכחותם של מלווים בכל רכב (בקדמת הרכב ומאחור). ד. יש לוודא חגירת חגורות בטיחות במהלך הנסיעה.
6.	<b>מסירת מידע בכתב ותדריכים</b> א. יש למסור לסגל תדריכים בכתב. ב. יש לערוך לסגל תדריכים לפני היציאה לפעילות ובמהלכה. ג. יש להעביר תדריכים לתלמידים לפני היציאה לפעילות, לפני העלייה על רכב ההסעה ולפני הירידה ממנו. ד. יש לערוך לתלמידים תדריך לפני תחילת הפעילות ולמסור להם את תמצית המידע הבטיחותי בכתב. ה. יש לערוך לתלמידים תדריך לפני העלייה לרפסודות ולמסור להם תמצית מידע בטיחותי בכתב. התדריך יועבר על ידי המפקד על המשט וקצין הבטיחות.
7.	<b>מלווים ובעלי תפקידים</b> על פי המפורט בהנחיות להלן.
8.	<b>אבטחה, ליווי ורפואה</b> א. השיט יאובטח מגדות הנחל, על פי נוהלי תיאום הביטחון של משרד החינוך. ב. למשט יתלווה מציל מוסמך לראפטינג אשר ישוט על קיאק. ג. את המשט ילוו מהגדה חובשים, מע"רים ורופא. מספר החובשים יהיה בהתאם לתיאום הביטחוני מטעם הלשכה לתיאום טיולים ולדרישת משרד החינוך. ד. בשיט בירדן יתלוו למשט שני קיאקים ועליהם מדריכים בוגרים בני 20 ומעלה אשר אושרו על ידי מנהל הרפסודייה. האחד יהיה המוביל והשני המאסף. כל אחד מהמדריכים יצויד במכשיר קשר.
9.	<b>אירועים חריגים</b> על כל אירוע ביטחוני או בטיחותי ועל כל אירוע שנעשה בו פינוי רפואי לבית חולים יועבר דיווח מיידי למנהל מוסד החינוך.

## 13.2 הנחיות מפורטות לשיט על מיני רפסודה

### 13.2.1 כללי

שיט על מיני-רפסודות (להלן "מ"ר") יתקיים רק בנחלי מקור הירדן, בתחומי המועצה האזורית גליל עליון ובפארק הירדן (בשום מצב אין לקיים משט בירדן ההררי), על פי השלבים האלה:

א. **שלב ראשון:** התארגנות ובניית המ"ר ביבשה (שלב "בניית המ"ר")

ב. **שלב שני**: הכנסת המ"ר לנחל וביצוע השיט (שלב "משט המ"ר").

#### 13.2.2 בעלי התפקידים

א. **המנהל הכללי של המ"ר**: מנהל כללי של מפעל המיני-רפסודייה.

ב. **רכז הפעילות בשטח**: רכז המפעל בשטח מטעם תנועת הנוער או מוסד החינוך המפקח על הבנייה, מלווה את ההדרכה לבנייה, מאשר את כלי השיט ואחראי על השיט בפועל.

ג. **רכז בנייה**: אדם שמונה לכך על ידי מוסדות התנועה או על ידי מוסד החינוך ועבר הכשרה מתאימה.

ד. **מפקד מ"ר**: תלמיד מכיתה ט' ומעלה שהוכשר לבניית מ"ר ולשיט בה.

#### 13.2.3 מועד הפעילות

המשטים יתקיימו בחודשים יולי-אוקטובר.

#### 13.2.4 הכנה לאנשי הצוות

א. מנהל המיני-רפסודה יקבל תדריך מן הממונה על השיט בנחלים במועצה האזורית. התדריך יכלול גם הנחיות בטיחות. קצין הבטיחות הימי ילווה את ההכשרה.

ב. לפני מועד השיט יתקיים משט הכנה וישתתפו בו מפקדי המ"ר, קצין הבטיחות הימי, רכז הפעילות בשטח, רכז הבנייה והמנהל הכללי של המ"ר.

ג. במהלך משט ההכנה יכירו המשתתפים את תהליך הבנייה, ילמדו את הוראות הבטיחות והביטחון לפני היציאה לשיט, יתנסו בשיט ויתורגלו במקרי חירום.

#### 13.2.5 אבטחה, ליווי ורפואה

א. השיט יאובטח מגדות הנחל, על פי נוהלי תיאום הביטחון של משרד החינוך.

ב. למשט יתלווה מציל המוסמך לראפטינג אשר ישוט על קיאק.

ג. את המשט ילוו מהגדה חובשים, מע"רים ורופא. מספר החובשים יהיה בהתאם לתיאום הביטחוני מטעם הלשכה לתיאום טיולים ולדרישת משרד החינוך.

ד. בשיט בירדן יתלוו למשט שני קייאקים ועליהם מדריכים בוגרים בני 20 ומעלה אשר אושרו על ידי מנהל המ"ר. האחד יהיה המוביל והשני המאסף. כל אחד מהמדריכים יצויד במכשיר קשר.

#### 13.2.6 ציוד המיני-רפסודה

א. על כל מ"ר יימצאו בקבוקי מים על פי מפתח של 1.5 ליטרים לאדם.

ב. על כל מ"ר יימצא "משוט קייאק" אחד לפחות. המשוט יהיה סטנדרטי, בעל שני להבים, ואורכו 2 מ' לכל היותר.

ג. אין להעמיס על המ"ר כל ציוד נוסף.

#### 13.2.7 בניית המיני-רפסודה

##### א. הנחיות כלליות

(1) המ"ר תיבנה על פי תכניות שאושרו על ידי קצין בטיחות ימי ועל ידי ממונה הבטיחות הארצי של משרד החינוך.

(2) רכז הבנייה ורכז הפעילות בשטח ילוו את הבנייה מתחילתה עד סופה.

##### ב. הציוד לבניית המיני-רפסודה

להלן הציוד הנדרש לבניית מ"ר המשמשת עד 4 שייטים:

(1) 2 סנדות בקוטר של עד 10 ס"מ ובאורך 3.20 מ' לפחות

(2) 4 סנדות בקוטר של עד 10 ס"מ ובאורך של מטר אחד לפחות

(3) חבלי כפיתה לסנדות

(4) חבלי חביקה בין האבובים לסנדות

(5) חבלים לקליעת רשת בתוך האבוב

- (6) אבובים (בגודל של אבובי משאית) מנופחים היטב (חשוב להקפיד שכל האבובים יהיו באותו גודל).
- (7) לצורך בניית מ"ר המשמשת 5 שייטים יש להשתמש ב-4 אבובים ובסנדוז של 3.60 מ'. יתר הציוד זהה למפורט לעיל.

#### ג. תהליך הבנייה של המודל הנפוץ

- (1) להלן שלבי בניית המיני-רפסודה:
- (2) מניחים את הסנדוז על גבי האבובים.
- (3) מסמנים את מיקום סנדוז הרוחב בהתאם לגודל האבובים (10 ס"מ מהקצה, ולאחר מכן 80 ס"מ).
- (4) כופתים את המסגרת בכפיתה מרובעת.
- (5) מניחים את המסגרת על האבובים – אבוב בין שתי סנדוז רוחביות.
- (6) חובקים כל אבוב לארבעה צדדים עם הסנדוז.
- (7) מייצרים רשת בקשרי "קריק".

תרשים של מיני רפסודה

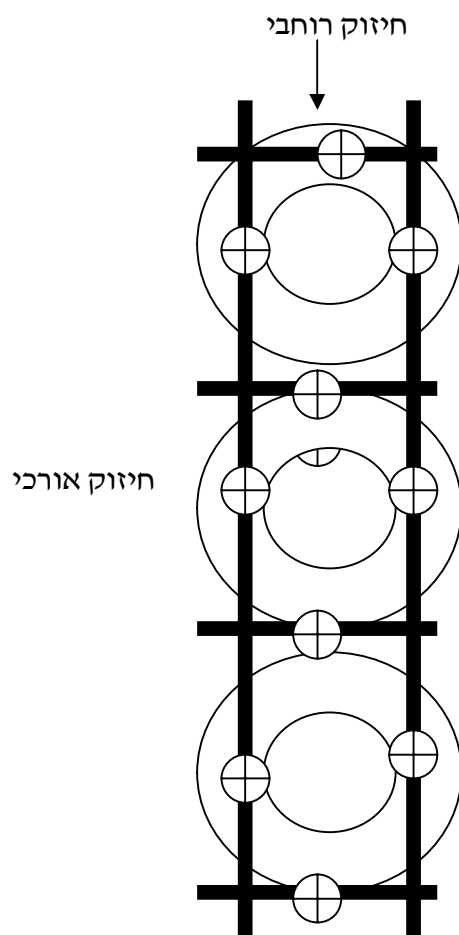

#### ד. תהליך הבנייה של מודל נוסף

- 1) אפשר לבנות את המ"ר גם באמצעות קני סוף, בתנאי שהם ירוקים ועבים ושנקטפו 24-36 שעות לפני הבנייה.
- 2) לצורך בניית מ"ר אחת נדרשים 6 קני סוף ירוקים באורך של 4.5-5 מ'.
- 3) את קני הסוף יש לקשור באגודות של 3 קנים לאורך הרפסודה.
- 4) בנוסף יש לקשור עוד 12 קני סוף באורך של מטר אחד ב-4 אגודות של 3 קנים לחיזוק רוחבי (ראה תרשים למעלה).
- 5) תהליך הבנייה והשימוש בחבלים זהה למפורט בבנייה של המודל הנפוץ.

#### 13.2.8 תדריכים

- לפני הכניסה למים יכנסו מנהל המ"ר וקצין הבטיחות הימי את כל המשתתפים במשט ויתדרכו אותם בכל הוראות הבטיחות. התדריך יקיף בין השאר את הנושאים האלה:
- א. כללי ההתנהגות המחייבים במהלך השיט
  - ב. הציוד האישי המחייב (חגורת הצלה, כובע, מים וכד')
  - ג. השליטה ברפסודה ודגשים על מצב הזרמים, המפלים, גדת הנחל, צמחייה מסוכנת וקוצנית, עצים נמוכים שקרסו לתוך המסלול, סלעים בולטים המסכנים את השיט ועוד
  - ד. מקרים ותגובות (מקרים שבהם מתרחש אירוע לא מתוכנן והתגובה הנדרשת אליו): התהפכות, פציעה מענף או מעץ, איבוד תלמיד בזרם ותרחישים ספציפיים נוספים.

#### 13.2.9 הנחיות למשט

##### א. היציאה למשט

- 1) נקודת היציאה לשיט והמסלול עצמו יסוכמו עם המועצה האזורית גליל עליון ועם החברות האחראיות על מסלולי השיט.

- (2) השיט יתבצע באור יום בלבד.
- (3) אין לצאת למשט אחרי השעה 17:00.
- (4) אין לצאת למשט אם הנחלים רדודים מדי, או, לחלופין, אם הזרימה חזקה מדי.
- (5) לפני היציאה למשט יכין רכז הפעילות בשטח רשימה שמית מעודכנת של כל השייטים.
- (6) כל מ"ר תקבל אישור שיט מרכז הפעילות בשטח. מ"ר שלא קיבלה אישור לא תיכנס למים.
- (7) כל השייטים יחגרו חגורות הצלה, יחבשו כובעים וינעלו נעליים.

#### ב. מהלך המשט

- (1) במהלך המשט יש להשתמש במשוט כדי להדוף את המ"ר למרכז הנחל.
- (2) יש להיזהר משיחי פתל קוצניים ומענפים הגולשים למים.
- (3) לאורך מסלול השיט, במקומות מסוכנים שבהם נדרשת זהירות יתר, יימצאו שלטים ובהם הנחיות ברורות (למשל: על הבניאס יימצא שלט "זהירות, מפל! חובה לצאת מהמים!").
- (4) במקומות שבהם יש לצאת מהמים יימצא אדם בוגר שידאג כי הצוותים אכן עושים כך.

#### ג. סיום המשט

- (1) נקודת סיום המשט תהיה מסומנת ומשולטת ותהיה במים רדודים, באופן שיאפשר לרדת מהרפסודה בצורה נוחה ולהיצמד לגדה.
- (2) בסמוך לנקודת הסיום יימצא אדם בוגר אשר יקבל את הצוותים ויכוונם אל נקודת הסיום.



#### ד. חילוץ והצלה

- (1) יש לוודא מראש שכל השייטים יודעים לשחות ומכירים היטב את מבנה חגורות ההצלה ואת האופן הנכון שבו צריך לחגור אותן.
- (2) יש לתדרך את השייטים בנוגע לאופן הפעולה במקרה של נפילה למים:
  - (א) אף שהמשט ככלל מתבצע בנחלים רדודים, בכל נפילה למים חובה לעבור לציפה על הגב, ללא התנגדות לזרימה וללא ניסיונות לשחייה.
  - (ב) יש להישאר צמודים לגדה, להיאחז בעצים ולהמתין לחילוץ.
  - (ג) צוות המ"ר שממנו נפל השייט יכוון את עצמו במהירות האפשרית לגדה הקרובה ויתריע בפני המיני-רפסודות הנוספות על "אדם במים".
  - (ד) עם קבלת ההתרעה על "אדם במים" ייצמדו כל המיני-רפסודות לגדה וייצבו את עצמן כנגד הזרימה עד למשיית השייט.
  - (ה) במשט בבניאס יש לדאוג לתצפית טובה לאורך כל המשט ולגישה נוחה אל הנחל בכל שלב ושלב.

## 14. שיט ספינות

### 14.1 טבלת היערכות

טבלה זו מיועדת לסייע לאחראי על הפעילות להתכונן בשיטתיות לפעילות החוץ-בית-ספרית המתוכננת. כדי להשלים את ההתכוננות לפעילות יש לקרוא היטב את הטבלה, יחד עם ההנחיות הספציפיות המפורטות אחריה.

מס'	הנושאים לבדיקה
1.	<p><b>תיק פעילות חוץ-בית-ספרית לשיט בספינות</b></p> <p>הפעילות החוץ-בית-ספרית תיערך על פי המפורט בתיק הפעילות שיכלול לפחות את אלה:</p> <p>א. תיאור הפעילות ומטרתה</p> <p>ב. תדריכים כתובים לסגל, למלווים, למדריכים ולבעלי תפקידים אחרים הכוללים דרישות בטיחות ספציפיות</p> <p>ג. תדריכים כתובים לתלמידים</p> <p>ד. דרכי תקשורת ודיווח</p> <p>ה. ריכוז האישורים המחייבים</p> <p>ו. רשימות מסווגות של המשתתפים (תלמידים, מורים, מדריכים, מלווים אחרים, מלווים רפואיים)</p> <p>ז. הוראות היערכות למצבי חירום, לעזרה ראשונה ולפניו (ובכלל זה מספרי טלפון לשעת חירום).</p>
2.	<p><b>אישורים</b></p> <p>א. הפעילות תתואם עם הלשכה לתיאום טיולים ותותנה בקבלת אישור כנדרש.</p> <p>ב. השתתפות תלמיד בשיט מותנית באלה:</p> <p>- חתימה של רופא או של ההורים/אפוטרופוס המאשרת כי מצב בריאותו של התלמיד תקין ומאפשר את השתתפותו בפעילות.</p> <p>- חתימת ההורים על הסכמתם להשתתפותו בשיט.</p>
3.	<p><b>רישיונות</b></p> <p>יש לוודא פרטים אלו:</p> <p>א. לאתר יש רישיון עסק מטעם הרשות המקומית לפעילות זו (בהתאם לחוק רישוי עסקים).</p> <p>ב. למשיט הספינה יש רישיון משיט בשכר (בהתאם להוראות משרד התחבורה) הניתן מאת רשות הספנות והנמלים וכולל תעודת משיט (סקיפר) בדרגה 40 של המחלקה לרישוי כלי שיט קטנים ודרישות משרד התחבורה – רשות הספנות והנמלים.</p> <p>ג. למפעיל יש רישיון שיט ספינה בשכר (רישיון להפעלת ספינה בשכר ממשרד התחבורה) לכל אחת מהסירות, וכן רישיון ממשרד התיירות.</p>
4.	<p><b>ביטוח תקף</b></p> <p>א. המפעיל/הבעלים של הפעילות יחזיק בפוליסה צד ג' המכסה את אחריותו בגין פעילותו כנגד תביעת גוף או רכוש של צד שלישי בהיקף של לא פחות ממיליון דולר.</p> <p>ב. הפוליסה תכלול אחריות מקצועית.</p> <p>ג. הפוליסה תכלול הרחבה לפעילות ספורט אתגרי (במידת הצורך) והרחבה לאחריות של קבלני משנה וכל מי שפועל מטעמם.</p>

מס'	הנושאים לבדיקה
5.	<p><b>התלמידים המשתתפים</b></p> <p>א. פעילות השיט מותרת לתלמידים מגיל הגן ומעלה.  ב. תלמידים הסובלים מבעיות בריאות לא ישתתפו בפעילות.  ג. מספר התלמידים יהיה בהתאם לרישיון הספינה שניתן בידי משרד התחבורה.  ד. אין להכריח תלמיד להשתתף בפעילות זו אם אינו רוצה בכך.  ה. תלמיד שלא נכח בהדרכה לא יורשה להשתתף בפעילות.</p>
6.	<p><b>חלוקה לזוגות</b></p> <p>לפני היציאה לפעילות יחולקו התלמידים לזוגות, ובני הזוג יונחו לשמור על קשר עין קבוע ביניהם ולשמור זה על זה לאורך כל הפעילות ועד לחזרה למוסד החינוכי או עד לפיזור לבתי התלמידים.</p>
7.	<p><b>בטיחות בנסיעה ברכב</b></p> <p>א. יש לתדרך את התלמידים בהנחיות ההתנהגות המחייבות.  ב. יש לתדרך את הנהגים בנוגע לציר התנועה ולמקומות העצירה.  ג. יש לוודא את נוכחותם של מלווים בכל רכב (בקדמת הרכב ומאחור).  ד. יש לוודא חגירת חגורות בטיחות במהלך הנסיעה.</p>
8.	<p><b>מסירת מידע בכתב ותדריכים</b></p> <p>א. יש למסור לסגל תדריכים בכתב.  ב. יש לערוך לסגל תדריכים לפני היציאה לפעילות ובמהלכה.  ג. יש להעביר תדריכים לתלמידים לפני היציאה לפעילות, לפני העלייה על רכב ההסעה ולפני הירידה ממנו.  ד. יש לערוך לתלמידים תדריך לפני תחילת הפעילות ולמסור להם את תמצית המידע הבטיחותי בכתב.  ה. יש לערוך לתלמידים תדריך לפני הכניסה לספינות ולמסור להם תמצית של המידע הבטיחותי בכתב. התדריך לתלמידים יועבר על ידי משיט הספינה או על ידי נציגו.</p>
9.	<p><b>המלווים</b></p> <p>א. בכל רכב הסעה יוצבו שני מלווים (אחד בקדמת הרכב ואחד בירכתיו).  ב. לכל ספינה יצטרף מלווה מצוות בית הספר.  ג. המלווים יקיימו מפקדי זוגות ומפקדים על פי שמות במועדים אלה לפחות:  - לפני היציאה לפעילות – בתוך רכב ההסעה  - לאחר כל הפסקה במהלך הנסיעה או התנועה  - עם ההגעה למקום הפעילות ולפני תחילתה  - לפני העלייה על הספינה  - אחרי כל ירידה מהספינה  - בסיום הפעילות  - ביציאה חזרה למוסד  - אחרי אירוע חריג.  ד. השיט יתקיים בהשגחת מלווים מבוגרים, בהתאם לדרישת המשרד. אם התלמידים מחולקים לכמה ספינות, יצטרפו המבוגרים לספינות בהתאם.</p>
10.	<p><b>עזרה ראשונה והצלה</b></p> <p>סידורי ההצלה, לרבות נוכחות מצילים וסידורי עזרה ראשונה ופינוי, יהיו בהתאם למה שנקבע ברישיון העסק של המפעיל ולמפורט בדרישות משרד החינוך.</p>
11.	<p><b>אירועים חריגים</b></p> <p>על כל אירוע ביטחוני או בטיחותי ועל כל אירוע שנעשה בו פינוי רפואי לבית חולים יועבר דיווח מיידי למנהל מוסד החינוך.</p>

## 14.2 הנחיות מפורטות לשיט בספינות

### 14.2.1 כללי

- א. ספינות שיט קיימות באתרים מוסדרים שונים בכינרת, בים סוף, בים התיכון ובאגמים שונים. פעילות השיט באתרים אלו מותרת לתלמידים מגיל הגן ומעלה.
- ב. השיט יתקיים בספינות ממונעות המיועדות לטיולים קבוצתיים והמושטות בידי בעלי מקצוע בעלי רישיון להשטת נוסעים בשכר מטעם המחלקה לרישוי כלי שיט קטנים ברשות הספנות והנמלים ובהתאם לתנאי הרישיון.
- ג. השיט יתקיים בהשגחת מלווים מבוגרים, בהתאם לדרישת המשרד. אם התלמידים מחולקים לכמה ספינות, יצטרפו המבוגרים לספינות בהתאם.

### 14.2.2 בקרת בטיחות

האחראי על הפעילות יקפיד על יישומם של כללים אלו:

- א. מספר הנוסעים שיועלו לספינה יותאם לרישיון השיט של (המספר המאושר יהיה רשום על דופן הספינה בצורה בולטת).
- ב. על הספינה יימצאו אמצעי הצלה בהתאם לרישיון השיט, ומיקומם יהיה ידוע למלווים.
- ג. המשמעת על הספינה תהיה קפדנית, בהתאם להנחיות של בעל הספינה.
- ד. לפני השיט ובסיומו ייערך מפקד נוכחות לפי רשימה שמית.
- ה. פעילות השיט תסתיים שעתיים לפחות לפני רדת החשכה. (בספינות שיט שיש להן אישור לשוט בלילה אפשר לקיים את הפעילות בלילה, בהתאם להנחיות המשיט).

## 15. שיטת בסירות משוטטים או בסירות פדלים

### 15.1 טבלת היערכות

טבלה זו מיועדת לסייע לאחראי על הפעילות להתכונן בשיטתיות לפעילות החוץ-בית-ספרית המתוכננת. כדי להשלים את ההתכוננות לפעילות יש לקרוא היטב את הטבלה, יחד עם ההנחיות הספציפיות המפורטות אחריה.

מס'	הנושאים לבדיקה
1.	<p><b>תיק פעילות חוץ-בית-ספרית לשיטת בסירות משוטטים או בסירות פדלים</b>                      הפעילות החוץ-בית-ספרית תיערך על פי המפורט בתיק הפעילות שיכלול לפחות את אלה:</p> <p>א. תיאור הפעילות ומטרתה                      ב. תדריכים כתובים לסגל, למלווים, למדריכים ולבעלי תפקידים אחרים הכוללים דרישות בטיחות ספציפיות                      ג. תדריכים כתובים לתלמידים                      ד. דרכי תקשורת ודיווח                      ה. ריכוז האישורים המחייבים                      ו. רשימות מסווגות של המשתתפים (תלמידים, מורים, מדריכים, מלווים אחרים, מלווים רפואיים)                      ז. הוראות היערכות למצבי חירום, לעזרה ראשונה ולפינוי (ובכלל זה מספרי טלפון לשעת חירום).</p>
2.	<p><b>אישורים</b></p> <p>א. הפעילות תתואם עם הלשכה לתיאום טיולים ותונה בקבלת אישור כנדרש.                      ב. השתתפות תלמיד בשיט מותנית באלה:</p> <ul style="list-style-type: none"> <li>- חתימה של רופא או של ההורים/אפוטרופוס המאשרת כי מצב בריאותו של התלמיד תקין ומאפשר את השתתפותו בפעילות</li> <li>- חתימת ההורים על הסכמתם להשתתפותו בשיט.</li> <li>- אישור של ההורים/אפוטרופוס כי התלמיד יודע לשחות (אם אין אישור כזה, ייחשב הדבר כאילו התלמיד אינו יודע לשחות). תלמיד שאינו יודע לשחות לא ישתתף בפעילות זו.</li> </ul>
3.	<p><b>רישיונות</b></p> <p>יש לוודא פרטים אלו:</p> <p>א. לאתר יש רישיון עסק מטעם הרשות המקומית לפעילות זו (בהתאם לחוק רישוי עסקים).                      ב. אם יש צורך במשיט סירה עליו להיות בעל רישיון משיט בדרגה 20 או 40 של המחלקה לרישוי כלי שיט קטנים (בהתאם להוראות משרד התחבורה).                      ג. למפעיל יש רישיון שיט (בהתאם להוראות משרד התחבורה) לכל אחת מהסירות, וכן רישיון ממשרד התיירות.</p>
4.	<p><b>ביטוח תקף</b></p> <p>1. המפעיל/הבעלים של הפעילות יחזיק בפוליסה צד ג' המכסה את אחריותו בגין פעילותו כנגד תביעת גוף או רכוש של צד שלישי בהיקף של לא פחות ממיליון דולר.                      2. הפוליסה תכלול אחריות מקצועית.                      3. הפוליסה תכלול הרחבה לפעילות ספורט אתגרי (במידת הצורך) והרחבה לאחריות של קבלני משנה וכל מי שפועל מטעמם.</p>

מס'	הנושאים לבדיקה
5.	<p><b>התלמידים המשתתפים</b></p> <p>א. בפעילות זו רשאים להשתתף תלמידים מכיתה ה' ומעלה.  ב. תלמידים הסובלים מבעיות בריאות לא ישתתפו בפעילות.  ג. מספר התלמידים בכל סירה יהיה בהתאם לרישיון הסירה שניתן בידי משרד התחבורה.  ד. אין להכריח תלמיד להשתתף בפעילות זו אם אינו רוצה בכך.  ה. תלמיד שלא נכח בהדרכה לא יורשה להשתתף בפעילות.</p>
6.	<p><b>חלוקה לזוגות</b></p> <p>לפני היציאה לפעילות יחולקו התלמידים לזוגות, ובני הזוג ינחו לשמור על קשר עין קבוע ביניהם ולשמור זה על זה לאורך כל הפעילות ועד לחזרה למוסד החינוכי או עד לפיזור לבתי התלמידים.</p>
7.	<p><b>בטיחות בניסיעה ברכב</b></p> <p>א. יש לתדרך את התלמידים בהנחיות ההתנהגות המחייבות.  ב. יש לתדרך את הנהגים בנוגע לציר התנועה ולמקומות העצירה.  ג. יש לוודא את נוכחותם של מלווים בכל רכב (בקדמת הרכב ומאחור).  ד. יש לוודא חגירת חגורות בטיחות במהלך הנסיעה.</p>
8.	<p><b>מסירת מידע בכתב ותדריכים</b></p> <p>א. יש למסור לסגל תדריכים בכתב.  ב. יש לערוך לסגל תדריכים לפני היציאה לפעילות ובמהלכה.  ג. יש להעביר תדריכים לתלמידים לפני היציאה לפעילות, לפני העלייה על רכב ההסעה ולפני הירידה ממנו.  ד. יש לערוך לתלמידים תדריך לפני הכניסה לסירות ולמסור להם את תמצית המידע הבטיחותי בכתב. התדריך לתלמידים יועבר על ידי אחראי הפעילות או על ידי מי שייקבע על ידו.</p>
9.	<p><b>המלווים</b></p> <p>א. מספר המלווים יהיה בהתאם לדרישות המשרד.  ב. בכל רכב הסעה יוצבו שני מלווים (אחד בקדמת הרכב ואחד בירכתיו).  ג. בכיתות ה'-ו' יצטרף לכל סירה מלווה מצוות בית הספר.  ד. המלווים יקימו מפקדי זוגות ומפקדים על פי שמות במועדים אלה לפחות:</p> <ul style="list-style-type: none"> <li>- לפני היציאה לפעילות – בתוך רכב ההסעה</li> <li>- לאחר כל הפסקה במהלך הנסיעה או התנועה</li> <li>- עם ההגעה למקום הפעילות ולפני תחילתה</li> <li>- לפני העלייה על הסירות</li> <li>- אחרי כל ירידה מהסירות</li> <li>- בסיום הפעילות</li> <li>- ביציאה חזרה למוסד.</li> </ul> <p>השיט יתקיים בהשגחת מלווים מבוגרים, בהתאם לדרישת המשרד.</p>
10.	<p><b>עזרה ראשונה והצלה</b></p> <p>סידורי ההצלה, לרבות נוכחות מצילים וסידורי עזרה ראשונה ופינוי, יהיו בהתאם למה שנקבע ברישיון העסק של המפעיל ובהתאם לדרישות משרד החינוך.</p>
11.	<p><b>אירועים חריגים</b></p> <p>על כל אירוע ביטחוני או בטיחותי ועל כל אירוע שנעשה בו פינוי רפואי לבית חולים יועבר דיווח מיידי למנהל מוסד החינוך.</p>

## 15.2 הנחיות מפורטות

- 15.2.1 הסירות יהיו בעלות רישיון שיט להשטת נוסעים בשכר ויושכרו ממשכיר סירות בעל רישיון.
- 15.2.2 מספר השטים בסירה (כולל המשיט והמלווה המבוגר) יהיה בהתאם להנחיות היצרן של הסירה. רצוי שעל דופן הסירה יצוין מספר השטים המרבי המותר על פי הנחיות אלו.
- 15.2.3 בסירות פדלים ו/או בסירות משוטים ילבשו התלמידים אפוד הצלה תקני ורכוס כהלכה.
- 15.2.4 לפני העלייה לסירה יקבלו התלמידים תדריך בטיחות. התדריך יועבר על ידי אחראי הפעילות או על ידי מי שייקבע על ידו. בתדריך יודגשו ההנחיות האלה:
- א. יש להקפיד על משמעת ועל התנהגות נאותה בעת השיט.
  - ב. אין לעבור מסירה לסירה.
  - ג. אין לעמוד בסירה בעת השיט.
  - ד. יש להתרחק מספינות ממונעות או מסירות אחרות ומחוף רחצה.

## 16. גלישה בגלשני מפרש

### 16.1 טבלת היערכות

טבלה זו מיועדת לסייע לאחראי על הפעילות להתכונן בשיטתיות לפעילות החוץ-בית-ספרית המתוכננת. כדי להשלים את ההתכוננות לפעילות יש לקרוא היטב את הטבלה, יחד עם ההנחיות הספציפיות המפורטות אחריה.

מס'	הנושאים לבדיקה
1.	<p><b>תיק פעילות חוץ-בית-ספרית - שיט בגלשני מפרש</b></p> <p>הפעילות החוץ-בית-ספרית תיערך על פי המפורט בתיק הפעילות שיכלול לפחות את אלה:</p> <p>א. תיאור הפעילות ומטרתה</p> <p>ב. תדריכים כתובים לסגל, למלווים, למדריכים ולבעלי תפקידים אחרים הכוללים דרישות בטיחות ספציפיות</p> <p>ג. תדריכים כתובים לתלמידים</p> <p>ד. דרכי תקשורת ודיווח</p> <p>ה. ריכוז האישורים המחייבים</p> <p>ו. רשימות מסווגות של המשתתפים (תלמידים, מורים, מדריכים, מלווים אחרים, מלווים רפואיים)</p> <p>ז. הוראות היערכות למצבי חירום, לעזרה ראשונה ולפינוי (ובכלל זה מספרי טלפון לשעת חירום).</p>
2.	<p><b>אישורים</b></p> <p>א. הפעילות תתואם עם הלשכה לתיאום טיולים ותותנה בקבלת אישור כנדרש.</p> <p>ב. השתתפות תלמיד בפעילות בגלשני מפרש מותנית באלה:</p> <ul style="list-style-type: none"> <li>- חתימה של רופא או של ההורים/אפוטרופוס המאשרת כי מצב בריאותו של התלמיד תקין ומאפשר את השתתפותו בפעילות</li> <li>- חתימת ההורים על הסכמתם להשתתפותו בשיט</li> <li>- אישור של ההורים/אפוטרופוס כי התלמיד יודע לשחות (אם אין אישור כזה, ייחשב הדבר כאילו התלמיד אינו יודע לשחות). תלמיד שאינו יודע לשחות לא ישתתף בפעילות זו.</li> </ul>
3.	<p><b>רישיון עסק</b></p> <p>יש לוודא שלמפעיל יש רישיון עסק תקף.</p>
4.	<p><b>ביטוח תקף</b></p> <p>א. המפעיל/הבעלים של הפעילות יחזיק בפוליסה צד ג' המכסה את אחריותו בגין פעילותו כנגד תביעת גוף או רכוש של צד שלישי בהיקף של לא פחות משני מיליון וחצי דולר.</p> <p>ב. הפוליסה תכלול אחריות מקצועית.</p> <p>ג. הפוליסה תכלול הרחבה לפעילות ספורט אתגרי (במידת הצורך) והרחבה לאחריות של קבלני משנה וכל מי שפועל מטעמם.</p>
5.	<p><b>התלמידים המשתתפים</b></p> <p>א. בפעילות זו רשאים להשתתף תלמידים מכיתה ה' ומעלה היודעים לשחות.</p> <p>ב. תלמידים הסובלים מבעיות בריאות לא ישתתפו בפעילות.</p> <p>ג. אין להכריח תלמיד להשתתף בפעילות זו אם אינו רוצה בכך.</p> <p>ד. תלמיד שלא נכח בהדרכה לא יורשה להשתתף בפעילות.</p>



מס'	הנושאים לבדיקה
6.	<b>חלוקה לזוגות</b> לפני היציאה לפעילות יחולקו התלמידים לזוגות ובני הזוג יונחו לשמור על קשר עין קבוע ביניהם ולשמור זה על זה לאורך כל הפעילות ועד לחזרה למוסד החינוכי או עד לפיזור לבתי התלמידים.
7.	<b>בטיחות בנסיעה ברכב</b> א. יש לתדרך את התלמידים בהנחיות ההתנהגות המחייבות. ב. יש לתדרך את הנהגים בנוגע לציר התנועה ולמקומות העצירה. ג. יש לוודא את נוכחותם של מלווים בכל רכב (בקדמת הרכב ומאחור). ד. יש לוודא חגירת חגורות בטיחות במהלך הנסיעה.
8.	<b>מסירת מידע בכתב ותדריכים</b> א. יש למסור לסגל תדריכים בכתב. ב. יש לערוך לסגל תדריכים לפני היציאה לפעילות ובמהלכה. ג. יש להעביר תדריכים לתלמידים לפני היציאה לפעילות, לפני העלייה על רכב ההסעה ולפני הירידה ממנו. ד. יש לערוך לתלמידים תדריך לפני הכניסה למים. התדריך לתלמידים יועבר על ידי המדריך הראשי.
9.	<b>המלווים והמדריכים</b> א. <b>המלווים</b> מספר המלווים ומאפייניהם יהיו בהתאם לאישור המשרד. המלווים יקיימו מפקדי זוגות ומפקדים על פי שמות במועדים אלה לפחות: - לפני היציאה לפעילות – בתוך רכב ההסעה - לאחר כל הפסקה במהלך הנסיעה או התנועה - עם ההגעה למקום הפעילות ולפני תחילתה - לפני העלייה על הספינה - אחרי כל ירידה מהספינה - בסיום הפעילות - ביציאה חזרה למוסד - אחרי אירוע חריג. ב. <b>המדריכים</b> - בכל פעילות יהיה מדריך אחד לפחות לכל 10 גלשנים. - המדריכים יהיו בעלי תעודת מדריך שיט וגלישת רוח בהתאם לחוק הספורט. - המדריך יימצא עם התלמידים במשך כל הפעילות.
10.	<b>עזרה ראשונה והצלה</b> א. הפעילות תתבצע בחופי ים מוכרזים. ב. הפעילות מחייבת נוכחות מציל. ג. סידורי העזרה הראשונה, לרבות נוכחות מגישי עזרה ראשונה/ חובש, יהיו בהתאם לאישור המשרד.
11.	<b>אירועים חריגים</b> על כל אירוע ביטחוני או בטיחותי ועל כל אירוע שנעשה בו פינוי רפואי לבית חולים יועבר דיווח מיידי למנהל מוסד החינוך.

## 16.2 הנחיות מפורטות לגלישה בגלשני מפרש

### 16.2.1 התנאים שבהם לא יתקיים שיעור הגלישה

- א. אין לקיים את הפעילות כאשר גובה הגלים עולה על מטר אחד או כאשר מהירות הרוח עולה על 12 קשרים. במקרה של רוח מזרחית בים התיכון אין לקיים את הפעילות כאשר מהירות הרוח עולה על 10 קשרים.
- ב. אין לקיים את הפעילות במזג אוויר גשום או סוער או כשיש עומס חום כבד.
- ג. אין לקיים כל פעילות לילה בגלשני מפרש.

### 16.2.2 הציוד

בתחילת הפעילות יוודא המדריך כי כל הציוד תקין. בייחוד יש להקפיד על תקינות החבלים והמפרשים וכן על חספוס הגלשן בחומר מונע החלקה.

### 16.2.3 הלבוש והציוד האישי

- א. התלמידים ינעלו נעליים המונעות החלקה.
- ב. התלמידים ילבשו חולצת ספורט ויחבשו כובע.
- ג. בזמן הפעילות בים יחגרו התלמידים אפוד הצלה או אפוד ציפה תקני.

### 16.2.4 שתייה

לפני כל פעילות יוודא המדריך כי יש אפשרות לשתיית מים על החוף (מגריקן, ממימיות או מכלי קיבול אחר) וכי כל התלמידים שתו מים.

### 16.2.5 הגלישה

- א. פעילות הגלישה תתקיים באור יום בלבד, ותסתיים שעתיים לפחות לפני רדת החשכה.
- ב. לפני כל כניסה למים יקיים המדריך הראשי הסבר קצר על הפעילות ועל אורכה ויבהיר לתלמידים מה נדרש מהם בזמן הפעילות ויפרט את כללי הבטיחות בים.
- ג. לפני כל כניסה למים יסביר המדריך את נוהל החזרה לחוף במקרה של תקלה: יש לקפל את המפרש ולגלגלו סביב התורן, לשחרר את המנור, להרים את החרב ולחזור אל החוף בחתירת ידיים או לשבת בזקיפות על הגלשן עד

- שתגיע עזרה. תוך כדי ההסבר ידגים המדריך את הפעולות הללו.
- ד. הכנסת הגלשנים למים תיעשה אך ורק על פי הוראה מפורשת של המדריך ובנוכחותו.
- ה. בזמן הכניסה למים אין ללכת מאחורי הגלשן אלא לצדו.
- ו. בזמן הכניסה למים יש להקפיד שחרטום הגלשן יהיה ניצב לגלים.
- ז. בשלבי הלימוד הראשונים יש להקפיד על מרווח של 10 מ' לפחות בין גלשן לגלשן.
- ח. במשך כל הפעילות תימצא בים סירת ליווי ממונעת אחת לכל 10 גלשנים למקרה שהגולשים יזדקקו לעזרה כלשהי. המדריך בסירת הליווי יקיים תצפית רצופה כדי לאתר גולשים במצוקה.
- ט. יש להתאים את המאמץ ליכולת התלמידים ולגילם ואין להביא את התלמידים למצב של עייפות יתרה.
- י. זמן השהות המרבי בים לפעילות רצופה הוא שעה וחצי.

#### 16.2.6 סיום הפעילות

- א. מיד עם החזרה לחוף יערוך המדריך הראשי מפקד נוסף של התלמידים וכן יוודא שכל הציוד נמצא.
- ב. לאחר כל חזרה לחוף יש להניח את כל הציוד במרוכז במרחק של 6 מ' לפחות מקו המים.
- ג. אף תלמיד לא יעזוב את שטח החוף ללא הוראת המדריך.

## 17. גלישת גלים

### 17.1 כללי

בפעילות גלישת הגלים הגולש מתמודד עם תנאי הים השונים, "תופס גלים" בשכיבה ובחתיירה על גלשן מיוחד, נעמד או נשאר בשכיבה וגולש לאורך הגל לכיוון החוף. פעילות זו מחייבת את הגולש להכיר היטב את הסביבה הימית ואת תנאי הים המשתנים בכל עונות השנה. הפעילות משפרת את היכולות האלה: כושר גופני, ביטחון עצמי, מיקוד במטרה, ריכוז, ריגוש, אתגר והנאה.

## 17.2 טבלת היערכות

טבלה זו מיועדת לסייע לאחראי על הפעילות להתכונן בשיטתיות לפעילות החוץ-בית-ספרית המתוכננת. כדי להשלים את ההתכוננות לפעילות יש לקרוא היטב את הטבלה, יחד עם ההנחיות הספציפיות המפורטות אחריה.

מס'	הנושאים לבדיקה
1.	<p><b>קיום תיק פעילות חוץ-בית-ספרית לגלישת גלים</b></p> <p>הפעילות החוץ-בית-ספרית תיערך על פי המפורט בתיק הפעילות שיכלול לפחות את אלה:</p> <p>א. תיאור הפעילות ומטרתה</p> <p>ב. תדריכים כתובים לסגל, למלווים, למדריכים ולבעלי תפקידים אחרים הכוללים דרישות בטיחות ספציפיות</p> <p>ג. תדריכים כתובים לתלמידים</p> <p>ד. דרכי תקשורת ודיווח</p> <p>ה. ריכוז האישורים המחייבים</p> <p>ו. רשימות מסווגות של המשתתפים (תלמידים, מורים, מדריכים, מלווים אחרים, מלווים רפואיים)</p> <p>ז. הוראות היערכות למצבי חירום, לעזרה ראשונה ולפינוי (ובכלל זה מספרי טלפון לשעת חירום).</p>
2.	<p><b>אישורים</b></p> <p>א. הפעילות תתואם עם הלשכה לתיאום טיולים ותותנה בקבלת אישור כנדרש.</p> <p>ב. השתתפות תלמיד בגלישת גלים מותנית באלה:</p> <ul style="list-style-type: none"> <li>- חתימה של רופא או של ההורים/אפוטרופוס המאשרת כי מצב בריאותו של התלמיד תקין ומאפשר את השתתפותו בפעילות</li> <li>- חתימת ההורים על הסכמתם להשתתפותו בפעילות</li> <li>- אישור של ההורים/אפוטרופוס כי התלמיד יודע לשחות (אם אין אישור כזה ייחשב הדבר כאילו התלמיד אינו יודע לשחות). תלמיד שאינו יודע לשחות לא ישתתף בפעילות זו.</li> </ul>
3.	<p><b>רישיון עסק תקף</b></p> <p>האחראי על הפעילות יודא מראש עם המפעיל שיש לו רישיון עסק תקף לפעילות במקום.</p>
4.	<p><b>ביטוח תקף</b></p> <p>א. המפעיל/הבעלים של הפעילות יחזיק בפוליסה צד ג' המכסה את אחריותו בגין פעילותו כנגד תביעת גוף או רכוש של צד שלישי בהיקף של לא פחות משני מיליון שקלים.</p> <p>ב. הפוליסה תכלול אחריות מקצועית.</p> <p>ג. הפוליסה תכלול הרחבה לפעילות ספורט אתגרי (במידת הצורך) והרחבה לאחריות של קבלני משנה וכל מי שפועל מטעמם.</p>
5.	<p><b>התלמידים המשתתפים</b></p> <p>א. בפעילות זו רשאים להשתתף תלמידים מכיתה ב' (גיל 7) ומעלה היודעים לשחות.</p> <p>ב. תלמיד יוכל להשתתף בשיעור גלישה רק לאחר שייבחן בשחייה של 50 מ' בים כאשר גובה הגלים עד 0.5 מ' וגובה המים יגיע עד למותני התלמיד.</p> <p>ג. תלמידים הסובלים מבעיות בריאות לא ישתתפו בפעילות.</p> <p>ד. אין להכריח תלמיד להשתתף בפעילות זו אם אינו רוצה בכך.</p> <p>ה. תלמיד שלא נכח בהדרכה לא יורשה להשתתף בפעילות.</p>

מס'	הנושאים לבדיקה
6.	<b>חלוקה לזוגות</b> לפני היציאה לפעילות יחולקו התלמידים לזוגות ובני הזוג יונחו לשמור על קשר עין קבוע ביניהם ולשמור זה על זה לאורך כל הפעילות ועד לחזרה למוסד החינוכי או עד לפיזור לבתי התלמידים.
7.	<b>בטיחות בנסיעה ברכב</b> א. יש לתדרך את התלמידים בהנחיות ההתנהגות המחייבות. ב. יש לתדרך את הנהגים בנוגע לציר התנועה ולמקומות העצירה. ג. יש לוודא את נוכחותם של מלווים בוגרים בכל רכב (בקדמת הרכב ומאחור). ד. יש לוודא חגירת חגורות בטיחות במהלך הנסיעה.
8.	<b>מסירת מידע בכתב ותדריכים</b> א. יש למסור לסגל תדריכים בכתב. ב. יש לערוך לסגל תדריכים לפני היציאה לפעילות ובמהלכה. ג. יש להעביר תדריכים לתלמידים לפני היציאה לפעילות, לפני העלייה על רכב ההסעה ולפני הירידה ממנו. ד. יש לערוך לתלמידים תדריך לפני תחילת הפעילות ולמסור להם את תמצית המידע הבטיחותי בכתב. ה. יש לערוך לתלמידים תדריך לפני כל כניסה למים. התדריך יועבר על ידי המדריך הראשי.
9.	<b>המלווים והמדריכים</b> א. <b>המלווים</b> מספר המלווים ומאפייניהם יהיו בהתאם להנחיות המפורטות בהמשך. המלווים יקיימו מפקדי זוגות ומפקדים על פי שמות במועדים האלה לפחות: - לפני היציאה לפעילות – בתוך רכב ההסעה - לאחר כל הפסקה במהלך הנסיעה או התנועה - עם ההגעה למקום הפעילות ולפני תחילתה - לפני תחילת גלישת הגלים - בסיום כל פרק גלישה - בסיום הפעילות - ביציאה חזרה למוסד - אחרי אירוע חריג. ב. <b>המדריכים</b> מדריכי הגלישה יהיו בעלי תעודת "מדריך" בהתאם לחוק הספורט ולדרישות מינהל הספורט.
10.	<b>עזרה ראשונה והצלה</b> סידורי העזרה הראשונה, לרבות נוכחות מגישי עזרה ראשונה/חובש ומציל יהיו בהתאם להנחיות המפורטות בהמשך.
11.	<b>אירועים חריגים</b> על כל אירוע ביטחוני או בטיחותי ועל כל אירוע שנעשה בו פינוי רפואי לבית חולים יועבר דיווח מיידי למנהל מוסד החינוך.

### 17.3 הנחיות מפורטות לגלישת גלים

#### 17.3.1 כללי

- א. בכל פעילות של גלישת גלים תהיה נקודה מאוישת לקליטת הגולשים ולרישומם ולעדכון מצבת הנוכחות היומית.
- ב. למפעיל גלישת הגלים חייב להיות רישיון עסק מתאים לגלישת גלים.
- ג. בפעילות חייב להיות חובש או מחזיק תעודת עזרה ראשונה בתוקף וכן ציוד עזרה ראשונה תקין.

#### 17.3.2 בעלי התפקידים בגלישת גלים

- א. מנהל פעילות גלישה (קייטנת גלישה) בגיל +23 העונה על הדרישות האלה:
  - בוגר השתלמות של מנהלי קייטנות גלישה של משרד החינוך;
  - בעל תעודה של קורס עזרה ראשונה;
  - אין לו עבר פלילי.
- ב. מדריך גלישת גלים בגיל +20 העונה על הדרישות האלה:
  - בעל תעודת הסמכה בהתאם לחוק הספורט ולדרישות מינהל הספורט;
  - עבר חפיפה עם מנהל הפעילות ב-5 פעילויות הדרכה לפחות, ויש לו שנתיים ניסיון בהדרכת גלישה;
  - אין לו עבר פלילי.
- ג. עוזר מדריך גלישה מעל גיל 16 העונה על הדרישות האלה:
  - עבר הכשרה מטעם ארגון גולשי הגלים;
  - בעל ניסיון של שנתיים לפחות בגלישת גלים בתנאי ים משתנים;
  - עבר חפיפה עם מדריך מוסמך של המועדון ב-5 פעילויות הדרכה לפחות;
  - אין לו עבר פלילי.

### 17.3.3 מספר המדריכים ועוזרי המדריכים במהלך פעילות

- א. לכל 49 תלמידים יהיה מדריך מוסמך אחד. המדריך המוסמך יהיה על החוף, באזור קו המים, ויצפה על הפעילות ויפקח עליה.
- ב. לכל 7 תלמידים יהיה עוזר מדריך אחד. עוזר המדריך יהיה צמוד לתלמידים במים בזמן הפעילות.

### 17.3.4 תיאום הפעילות

#### א. פעילות בחוף לא מוכרז

במקרים חריגים, כשהפעילות נעשית בחופי רחצה לא מוכרזים, יוכל מנהל מחלקת החופים ברשות המקומית לתת אישור לפעילות, וזאת לאחר שילמד את הדרישות בנוהל זה ויוודא את קיומם של התנאים המחייבים (כגון הצללה, עזרה ראשונה, מים וכד').

#### ב. פעילות בחופים מוכרזים בעונת הרחצה

- פעילות המאושרת על ידי הרשות תהיה במרחק של 500 מטר לכל היותר מסוכת מציל.
- הפעילות תתקיים בשטח שאינו מוגדר לרחצה.
- הפעילות תתואם על ידי מנהל הפעילות עם מנהל החוף ועם המציל, ויוגדר אזור פעילות מדויק הכולל נקודת כניסה ונקודת יציאה של התלמידים.
- מנהל הפעילות יציין דגשים לגבי החוף והאזורים לפעילות.
- פעילויות המים בשיעור יתקיימו עד כשעה לפני רדת החשכה ובהתאם לשעות הפעילות של המצילים.

#### ג. פעילות בחופים מוכרזים בימים שאינם חופשות לילדים

- הפעילות תיעשה בתיאום עם מחלקת החופים של הרשות המקומית.
- מנהל הפעילות במקום יציין בתחילת הפעילות דגשים הכוללים תיאור של אזור הפעילות המדויק ונקודת הכניסה והיציאה של התלמידים.

3) פעילויות המים בשיעור יתקיימו עד כשעה לפני רדת החשכה.

**ד. ביצוע בדיקת טרום פעילות ראשונה לכל תלמיד**

1) יש לבדוק את הידע בשחייה: רמת השחייה הנדרשת היא יכולת שחייה לאורך 50 מ' על פי בדיקה כאשר גובה הגלים עד חצי מ' וגובה המים לא גבוה יותר ממותנו של התלמיד.

2) יש לבדוק את יכולת השחייה במצבי לחץ:

- צלילה במים רדודים וצלילה מתחת לקצף
- נשיפת בועות מתחת למים.

**17.3.5 פעילות הגלישה**

א. בזמן פעילות הגלישה יעמוד המדריך האחראי על שפת המים וינהל את הפעילות ובידיו מגפון ומשרוקית.

ב. משך שעות הפעילות בקיץ לא יעלה על 5 שעות בחוף ועל 3 שעות במים.

ג. משך שעות הפעילות בחורף לא יעלה על 3 שעות בחוף ועל שעתיים במים.

ד. לפני תחילת הפעילות ימרחו התלמידים תכשיר הגנה עמיד במים המגן מקרינת השמש. מקדם ההגנה יותאם לרגישות עורם ולמשך זמן החשיפה ויסופק על ידי הורי התלמיד.

**17.3.6 הציוד**

א. המפעיל ישתמש בגלשני למידה תקינים ובטיחותיים.

ב. לכל הגלשנים יהיה ליש (רצועות מתאימות) המאפשר להסב את הגלשן לקרש הצלה בעת הצורך והמונע את היפרדותו מהגולש בים.

ג. המדריך ידאג לספק לכל תלמיד גלשן המתאים לרמת הגלישה שלו.

ד. על החוף יהיו סככות צל או שמשיות למנוחה.

ה. על החוף יהיו מי שתייה קרים ופרות לאכילה בשעת המנוחה.

ו. קרם הגנה מהשמש יהיה זמין בכל עת לשימוש הגולשים.



ז. בכל פעילות של גלישת גלים יהיה אחראי על ציוד הגלישה, והוא ידאג לתחזוקת מאגר הגלשנים והאביזרים הנוספים הנדרשים לפעילות.

#### 17.3.7 התנאים שבהם לא יתקיים שיעור הגלישה

א. אין לקיים את השיעור כאשר גובה הגלים באזור הפעילות הוא מטר אחד ומעלה. גובה הגלים המאפשר פעילות ייקבע על ידי מנהל הפעילות.

ב. אין לקיים את השיעור כאשר יש הפרעות או מפגעים בחוף או בים. מנהל הקייטנה יאשר פעמיים ביום את התנאים לקיום הפעילות בחוף.

ג. אין לקיים את השיעור כאשר יש תנאי ראות לקויה וערפל קיצוני המגבילים את טווח הראייה.

ד. אפשר לבצע פעילות בתנאי ים גבוהים, בתנאי שרמת המיומנות של הגולשים היא גבוהה ומבנה החוף מאפשר כניסה לאזור הגלישה ויציאה ממנו בצורה נוחה ובטוחה (חוף שיש בו שובר גלים). רמת המיומנות של הגולשים תיקבע על ידי מנהל הפעילות.

ה. בכל מקרה יבדקו מנהל הפעילות והמדריכים את תנאי מזג האוויר ואת מצב הים ויקבלו החלטה לגבי קיום הפעילות בהתאמה לכשירות התלמידים.

ו. במקרים שבהם מזג האוויר משתנה באופן קיצוני במהלך פעילות ומשפיע על מצב הים ישקלו המדריך ואחראי הפעילות את המשך הפעילות במים ויפסיקו אותה במידת הצורך.

#### 17.3.8 הנחיות בטיחות כלליות

א. לפני תחילת הפעילות תתקיים בדיקת ציוד על ידי המדריך (גלשן תקין, ליש תקין וחיבורי חרב תקינים).

ב. בתחילת כל מפגש יבוצע תדריך נוהלי בטיחות וכללי התנהגות.

#### 17.3.9 הנחיות למדריך

א. המדריך ישמור על קשר עין עם התלמידים במהלך כל השיעור.

ב. המדריך יקפיד על רמת משמעת גבוהה של התלמידים. ירידה ברמת המשמעת תחייב את הפסקת השיעור או את הרחקת התלמיד המפריע מהאזור.

ג. המדריך יסביר לתלמידים את האותות המוסכמים לעת מצוקה ויוודא שהם מבינים אותם.

ד. להלן נקודות שהמדריך ידגיש לגולשים לפני כניסתם למים:

- 1) יש להישמע להוראות המדריך ועוזר המדריך.
2. יש להישאר באזור המסומן שנקבע מראש בתחילת הפעילות.
- 3) במצב לחץ אסור לשחרר את הגלשן, ויש לזכור תמיד שהגלשן משמש כלי ציפה (גלגל הצלה).
- 4) על בדיקת הציוד על ידי התלמיד לפני הכניסה למים לכלול: גלשן, ליש וחיבורים בחרבות.
- 5) אין לשחרר ליש במים.
- 6) אין להיכנס למים ללא גלשן.
- 7) הרמת יד אחת מסמנת מצוקה (יד שנייה אוחזת תמיד בגלשן). אין לצאת משטח הפעילות ללא ידיעת המדריך או עוזר המדריך.

#### 17.3.10 מקרי פציעות

א. במקרה של פגיעה או פציעה יגיע המדריך אל הגולש ויוציא אותו אל החוף.

ב. המדריך ידאג לטיפול רפואי במקרה הצורך.

ג. מנהל הפעילות יתחקר את אירוע הפציעה ויחליט בהתאם אם להמשיך את הפעילות.

## 18. סקי מים בכבלים

### 18.1 טבלת היערכות

טבלה זו מיועדת לסייע לאחראי על הפעילות להתכונן בשיטתיות לפעילות החוץ-בית-ספרית המתוכננת. כדי להשלים את ההתכוננות לפעילות יש לקרוא היטב את הטבלה, יחד עם ההנחיות הספציפיות המפורטות אחריה.

מס'	הנושאים לבדיקה
1.	<p><b>תיק פעילות חוץ-בית-ספרית לסקי מים בכבלים</b></p> <p>הפעילות החוץ-בית-ספרית תיערך על פי המפורט בתיק הפעילות שיכלול לפחות את אלה:</p> <p>א. תיאור הפעילות ומטרתה</p> <p>ב. תדריכים כתובים לסגל, למלווים, למדריכים ולבעלי תפקידים אחרים הכוללים דרישות בטיחות ספציפיות</p> <p>ג. תדריכים כתובים לתלמידים</p> <p>ד. דרכי תקשורת ודיווח</p> <p>ה. ריכוז האישורים המחייבים</p> <p>ו. רשימות מסווגות של המשתתפים (תלמידים, מורים, מדריכים, מלווים אחרים, מלווים רפואיים)</p> <p>ז. הוראות היערכות למצבי חירום, לעזרה ראשונה ולפינוי (ובכלל זה מספרי טלפון לשעת חירום).</p>
2.	<p><b>אישורים</b></p> <p>א. הפעילות תתואם עם הלשכה לתיאום טיולים ותותנה בקבלת אישור כנדרש.</p> <p>ב. השתתפות תלמיד בפעילות סקי מים בכבלים מותנית באלה:</p> <ul style="list-style-type: none"> <li>- חתימה של רופא או של ההורים/אפוטרופוס המאשרת כי מצב בריאותו של התלמיד תקין ומאפשר את השתתפותו בפעילות</li> <li>- חתימת ההורים על הסכמתם להשתתפותו בפעילות</li> <li>- אישור של ההורים/אפוטרופוס כי התלמיד יודע לשחות (אם אין אישור כזה ייחשב הדבר כאילו התלמיד אינו יודע לשחות). תלמיד שאינו יודע לשחות לא ישתתף בפעילות זו.</li> </ul>
3.	<p><b>רישיון עסק</b></p> <p>נדרש לבדוק כי לאתר רישיון עסק תקף.</p>
4.	<p><b>ביטוח תקף</b></p> <p>א. המפעיל/הבעלים של הפעילות יחזיק בפוליסה צד ג' המכסה את אחריותו בגין פעילותו כנגד תביעת גוף או רכוש של צד שלישי בהיקף של לא פחות משני מיליון דולר וחצי.</p> <p>ב. הפוליסה תכלול אחריות מקצועית.</p> <p>ג. הפוליסה תכלול הרחבה לפעילות ספורט אתגרי (במידת הצורך) והרחבה לאחריות של קבלני משנה וכל מי שפועל מטעמם.</p>
5.	<p><b>התלמידים המשתתפים</b></p> <p>א. בפעילות זו רשאים להשתתף תלמידים מכיתה ה' ומעלה היודעים לשחות.</p> <p>ב. תלמידים הסובלים מבעיות בריאות לא ישתתפו בפעילות.</p> <p>ג. אין להכריח תלמיד להשתתף בפעילות זו אם אינו רוצה בכך.</p> <p>ד. תלמיד שלא נכח בהדרכה לא יורשה להשתתף בפעילות.</p>

מס'	הנושאים לבדיקה
6.	<b>חלוקה לזוגות</b> לפני היציאה לפעילות יחולקו התלמידים לזוגות, ובני הזוג יונחו לשמור על קשר עין קבוע ביניהם ולשמור זה על זה לאורך כל הפעילות ועד לחזרה למוסד החינוכי או עד לפיזור לבתי התלמידים.
7.	<b>בטיחות בנסיעה ברכב</b> א. יש לתדרך את התלמידים בהנחיות ההתנהגות המחייבות. ב. יש לתדרך את הנהגים בנוגע לציר התנועה ולמקומות העצירה. ג. יש לוודא את נוכחותם של מלווים בכל רכב (בקדמת הרכב ומאחור). ד. יש לוודא חגירת חגורות בטיחות במהלך הנסיעה.
8.	<b>מסירת מידע בכתב ותדריכים</b> א. יש למסור לסגל תדריכים בכתב. ב. יש לערוך לסגל תדריכים לפני היציאה לפעילות ובמהלכה. ג. יש להעביר תדריכים לתלמידים לפני היציאה לפעילות, לפני העלייה על רכב ההסעה ולפני הירידה ממנו. ד. יש לערוך לתלמידים תדריך לפני תחילת הפעילות ולמסור להם את תמצית המידע הבטיחותי בכתב. ה. יש לערוך לתלמידים תדריך לפני כל כניסה למים. התדריך לתלמידים יועבר על ידי המדריך הראשי.
9.	<b>המלווים והמדריכים</b> א. <b>המלווים</b> לכל כיתה או קבוצה מקבילה המשתתפת בפעילות יתלווה מורה אחראי. מספר המלווים יהיה בהתאם לאישור של הלשכה לתיאום טיולים ביציאה לפעילות חוץ בית ספרית. המלווים יקיימו מפקדי זוגות ומפקדים על פי שמות במועדים אלה לפחות: - לפני היציאה לפעילות – בתוך רכב ההסעה - לאחר כל הפסקה במהלך הנסיעה או התנועה - עם ההגעה למקום הפעילות ולפני תחילתה - בסיום הפעילות - ביציאה חזרה למוסד - אחרי אירוע חריג. ב. <b>המדריכים</b> 1) מדריכי הפעילות יהיו בעלי תעודת "מדריך" בהתאם לחוק הספורט. 2) המדריכים יתדרכו את התלמידים בהנחיות הבטיחות לפני השימוש במתקנים ויקפידו על משמעת במהלך הפעילות. 3) המדריכים ילבשו בגד או פריט בגד בעל צבע בולט. 4) המדריכים ימצאו עם התלמידים במשך כל הפעילות.
10.	<b>עזרה ראשונה והצלה</b> א. סידורי העזרה הראשונה, לרבות נוכחות מגיש עזרה ראשונה/חובש, יהיו בהתאם לרישיון העסק של האתר. ב. בכל מקרה לא תתחיל פעילות בלי שבמקום נוכח חובש או מגיש עזרה ראשונה.
11.	<b>אירועים חריגים</b> על כל אירוע ביטחוני או בטיחותי ועל כל אירוע שנעשה בו פינוי רפואי לבית חולים יועבר דיווח מיידי למנהל מוסד החינוך.

## 18.2 הנחיות מפורטות

### 18.2.1 מקום הפעילות

פעילות סקי מים בכבלים נעשית באגם מלאכותי שנחפר לצורך זה והותקנו בו מתקני סקי.

### 18.2.2 תקופת הפעילות

תקופת הפעילות המומלצת היא מ-15 במרס ועד סוף נובמבר. אפשר לקיים את הפעילות גם מעבר לתקופה זו אם תנאי מזג האוויר מתאימים (טמפרטורה מעל 20 מעלות צלזיוס ורוח במהירות של פחות מ-30 קמ"ש).

### 18.2.3 הציוד

- א. התלמידים המשתתפים בפעילות יחגרו אפודי הצלה תקינים המותאמים לגילם ולמבנה גופם. אפודי הצלה יהיו רכוסים בשתי נקודות חיבור לפחות.
- ב. באתר הפעילות יימצאו ציוד החייאה ועזרה ראשונה תקיני ואדם המוסמך להגיש עזרה ראשונה.
- ג. במשך כל הפעילות תימצא במים סירת הצלה ממונעת תקינה. הסירה תהיה מתודלקת ומוכנה להגיש עזרה ראשונה בעת הצורך.

### 18.2.4 הפעילות

- א. הפעילות תתקיים בשעות היום בלבד ותסתיים שתיים לפחות לפני רדת החשכה.
- ב. המשתתפים יסירו משקפיים, שרשרות, צמידים, שעונים וחפצים חדים אחרים.
- ג. היציאה לפעילות תיעשה מנקודת זינוק אחת בלבד, ויימצא בה מדריך מקצועי שיזניק כל גולש בתורו.
- ד. מספר המשתתפים לא יעלה על המספר שנקבע בידי האתר.
- ה. מרווח הביטחון בין גולש לגולש יהיה 90 מ' לפחות.
- ו. במקרה שמתתף נפל למים עליו לעזוב את החבל, לצאת בזריזות מהמים (עם המגלשיים) ולחזור לנקודת הזינוק. בשום אופן אין לנסות להמשיך להחזיק את החבל או לתפוס חבל פנוי הבא אחריו.

- ז. נקודת הסיום תהיה מסומנת באמצעות שני כדורים צבעוניים הצפים במים. יש להדגיש לתלמידים כי בנקודה זו יש לסיים את הפעילות.
- ח. עם סיום הפעילות יעזוב המשתתף את החבל, ייקח את מגלשיו, יחזור ברגל לנקודת הזינוק ויחזיר את הציוד למדריך.

## 19. סקי מים באגמים ובימים

### 19.1 טבלת היערכות

טבלה זו מיועדת לסייע לאחראי על הפעילות להתכונן בשיטתיות לפעילות החוץ-בית-ספרית המתוכננת. כדי להשלים את ההתכוננות לפעילות יש לקרוא היטב את הטבלה, יחד עם ההנחיות הספציפיות המפורטות אחריה.

מס'	הנושאים לבדיקה
1.	<p><b>תיק פעילות חוץ-בית-ספרית לסקי מים באגמים ובימים</b></p> <p>הפעילות החוץ-בית-ספרית תיערך על פי המפורט בתיק הפעילות שיכלול לפחות את אלה:</p> <p>א. תיאור הפעילות ומטרתה</p> <p>ב. תדריכים כתובים לסגל, למלווים, למדריכים ולבעלי תפקידים אחרים הכוללים דרישות בטיחות ספציפיות</p> <p>ג. תדריכים כתובים לתלמידים</p> <p>ד. דרכי תקשורת ודיווח</p> <p>ה. ריכוז האישורים המחייבים</p> <p>ו. רשימות מסווגות של המשתתפים (תלמידים, מורים, מדריכים, מלווים אחרים, מלווים רפואיים)</p> <p>ז. הוראות היערכות למצבי חירום, לעזרה ראשונה ולפינוי (ובכלל זה מספרי טלפון לשעת חירום).</p>
2.	<p><b>אישורים</b></p> <p>א. הפעילות תתואם עם הלשכה לתיאום טיולים ותותנה בקבלת אישור כנדרש.</p> <p>ב. השתתפות תלמיד בסקי מים באגמים ובימים מותנית באלה:</p> <ul style="list-style-type: none"> <li>- חתימה של רופא או של ההורים/אפוטרופוס המאשרת כי מצב בריאותו של התלמיד תקין ומאפשר את השתתפותו בפעילות</li> <li>- חתימת ההורים על הסכמתם להשתתפותו בפעילות</li> <li>- אישור של ההורים/אפוטרופוס כי התלמיד יודע לשחות (אם אין אישור כזה, ייחשב הדבר כאילו התלמיד אינו יודע לשחות). תלמיד שאינו יודע לשחות לא ישתתף בפעילות זו.</li> </ul>
3.	<p><b>רישיונות</b></p> <p>נדרש לבדוק את אלה:</p> <p>א. לאתר יש רישיון עסק תקף המכסה את הפעילות המתוכננת.</p> <p>ב. לסירה יש רישיון סירת נוסעים בשכר (כשירותה של הסירה תאושר ע"י משרד התחבורה).</p> <p>ג. משיט הסירה הוא בעל רישיון משיט בשכר בדרגה 20 או 40 (לפי גודל הספינה). על הסירה חייב להיות עוזר משיט (מעל גיל 16) שאינו אחד הנוסעים.</p>
4.	<p><b>ביטוח תקף</b></p> <p>א. המפעיל/הבעלים של הפעילות יחזיק בפוליסה צד ג' המכסה את אחריותו בגין פעילותו כנגד תביעת גוף או רכוש של צד שלישי בהיקף של לא פחות משני מיליון דולר וחצי.</p> <p>ב. הפוליסה תכלול אחריות מקצועית.</p> <p>ג. הפוליסה תכלול הרחבה לפעילות ספורט אתגרי (במידת הצורך) והרחבה לאחריות של קבלני משנה וכל מי שפועל מטעמם.</p>

מס'	הנושאים לבדיקה
5.	<p><b>התלמידים המשתתפים</b></p> <p>א. בפעילות זו רשאים להשתתף תלמידים מכיתה ה' ומעלה היודעים לשחות.  ב. תלמידים הסובלים מבעיות בריאות לא ישתתפו בפעילות.  ג. אין להכריח תלמיד להשתתף בפעילות זו אם אינו רוצה בכך.  ד. תלמיד שלא נכח בהדרכה לא יורשה להשתתף בפעילות.</p>
6.	<p><b>חלוקה לזוגות</b></p> <p>לפני היציאה לפעילות יחולקו התלמידים לזוגות, ובני הזוג ינחו לשמור על קשר עין קבוע ביניהם ולשמור זה על זה לאורך כל הפעילות ועד לחזרה למוסד החינוכי או עד לפיזור לבתי התלמידים.</p>
7.	<p><b>בטיחות בנסיעה ברכב</b></p> <p>א. יש לתדרך את התלמידים בהנחיות ההתנהגות המחייבות.  ב. יש לתדרך את הנהגים בנוגע לציר התנועה ולמקומות העצירה.  ג. יש לוודא את נוכחותם של מלווים בכל רכב (בקדמת הרכב ומאחור).  ד. יש לוודא חגירת חגורות בטיחות במהלך הנסיעה.</p>
8.	<p><b>מסירת מידע בכתב ותדריכים</b></p> <p>א. יש למסור לסגל תדריכים בכתב.  ב. יש לערוך לסגל תדריכים לפני היציאה לפעילות ובמהלכה.  ג. יש להעביר תדריכים לתלמידים לפני היציאה לפעילות, לפני העלייה על רכב ההסעה ולפני הירידה ממנו.  ד. יש לערוך לתלמידים תדריך לפני תחילת הפעילות ולמסור להם את תמצית המידע הבטיחותי בכתב.  ה. יש לערוך לתלמידים תדריך לפני כל כניסה למים. התדריך לתלמידים יועבר על ידי המדריך.</p>
9.	<p><b>המלווים והמדריכים</b></p> <p>א. <b>המלווים</b>  המלווים יקיימו מפקדי זוגות ומפקדים על פי שמות במועדים אלה לפחות:  - לפני היציאה לפעילות – בתוך רכב ההסעה  - לאחר כל הפסקה במהלך הנסיעה או התנועה  - עם ההגעה למקום הפעילות ולפני תחילתה  - לפני כל כניסה למים  - לאחר כל יציאה מהמים  - בסיום הפעילות  - ביציאה חזרה למוסד  - אחרי אירוע חריג.</p> <p>ב. <b>המדריכים</b>  (1) מדריכי הפעילות יהיו בעלי תעודת "מדריך" על פי חוק הספורט.  (2) המדריכים ילבשו בגד או פריט בגד בעל צבע בולט.  (3) המדריכים ימצאו עם התלמידים במשך כל הפעילות.</p>
10.	<p><b>עזרה ראשונה והצלה</b></p> <p>א. הפעילות מחייבת נוכחות של מציל במקום, לרבות ערכת עזרה ראשונה, כנדרש בחוף רחצה.  ב. סידורי העזרה ראשונה, לרבות נוכחות מגישי עזרה ראשונה/ חובש, יהיו בהתאם לרישיון העסק של האתר.  ג. בכל מקרה לא תתחיל פעילות בלי שבמקום נוכח חובש או מגיש עזרה ראשונה.</p>
11.	<p><b>אירועים חריגים</b></p> <p>על כל אירוע ביטחוני או בטיחותי ועל כל אירוע שנעשה בו פינוי רפואי לבית חולים יועבר דיווח מיידי למנהל מוסד החינוך.</p>



## 19.2 הנחיות מפורטות

### 19.2.1 הרחצה

תלמידים שאינם משתתפים בפעילות הגלישה לא יורשו לקיים פעילות רחצה במים אלא אם הדבר תוכנן מראש, אושר בידי ההורים ונעשה בחוף רחצה מוכרז, בנוכחות מציל ועל פי נוהלי הרחצה בים.

### 19.2.2 ההדרכה

א. המדריך המקצועי במקום יתדרך את התלמידים בהנחיות הבטיחות הנוגעות לפעילות. בתדריך זה יוסברו לתלמידים סימנים מוסכמים בעת ביצוע הסקי ובעת הנפילה למים, כגון הרמת מחליקי הסקי למעלה כדי לסמן את מיקום הגולש.

ב. המדריך הראשי יודא שניתן לתלמידים תדריך לפני תחילת הפעילות.

### 19.2.3 הציוד

א. הגולשים יהיו לבושים באפוד הצלה תקני וירכסו אותו היטב.

ב. מומלץ שהגולשים ילבשו כפפות.

ג. הגולשים יסירו משקפיים, שרשרות, צמידים וחפצים חדים אחרים.

ד. לפני היציאה יבדוק המדריך את ציוד הגלישה. בבדיקה זו ייבדקו חוזק החיבורים, הקשרים והתפסים ותיבדק התאמת הציוד לגולש.

### 19.2.4 סירת המנוע

א. הסירה הגוררת את הגולש תתאים את מהירותה ליכולתו ולמיומנותו של הגולש.

ב. בנוסף למשיט ימצא בסירה מפעיל או משגיח שיהיה בקשר עין עם הגולש.

ג. לסירה יהיה אישור כושר שיט בשכר (כשירותה של הסירה תאושר ע"י משרד התחבורה) וביטוח כנדרש.

ד. המשיט יהיה בעל רישיון משיט בשכר בדרגה 20 או 40.

- א. הפעילות תתקיים בשעות היום בלבד ותסתיים שעתיים לפחות לפני רדת החשכה.
- ב. היציאה לפעילות תיעשה מנקודת הזינוק המאושרת בלבד. בנקודה זו יימצא מדריך מקצועי שיזניק את המשתתפים, כל אחד בתורו, וידאג לתיאום בין מפעיל הסירה למשתתף.
- ג. לפני היציאה לפעילות יוודא המדריך שאף איבר מגופו של המשתתף אינו בולט מעבר לחבל המשיכה, כדי שהמשתתף לא ייתפס וייגרר בצורה בלתי מבוקרת.
- ד. הפעילות תיעשה במרחק שלא יפחת מ-300 מ' מקו החוף.
- ה. המשתתפים ישמרו על מרחק סביר מעצמים מוצקים במים כגון מצופים וסירות.
- ו. במקרה שהמשתתף נפל למים עליו לעזוב את החבל ולהמתין לסירה שתאסוף אותו. בשום אופן אין להמשיך להחזיק את החבל או לנסות לתפוס אותו מחדש.
- ז. במקרה שמתתף נפל למים ויש צורך למשות אותו לסירה הגוררת אין להעלות אותו מחלקה האחורי של הסירה אלא מהצד בחלק הקדמי בלבד.
- ח. הכניסה לחוף והיציאה ממנו ייעשו דרך שטח מסומן, קבוע ומסודר. בשטח זה תיאסר השחייה.
- ט. לפני תחילת הפעילות ובסיומה יערוך המורה או המדריך האחראי מפקד שמי.

## 20. קמ"ס (קנה, מסכה, סנפירים)

### 20.1 טבלת היערכות

טבלה זו מיועדת לסייע לאחראי על הפעילות להתכונן בשיטתיות לפעילות החוץ-בית-ספרית המתוכננת. כדי להשלים את ההתכוננות לפעילות יש לקרוא היטב את הטבלה, יחד עם ההנחיות הספציפיות המפורטות אחריה.

מס'	הנושאים לבדיקה
1.	<p><b>תיק פעילות חוץ-בית-ספרית לצלילת קמ"ס</b>                      הפעילות החוץ-בית-ספרית תיערך על פי המפורט בתיק הפעילות שיכלול לפחות את אלה:</p> <p>א. תיאור הפעילות ומטרתה                      ב. תדריכים כתובים לסגל, למלווים, למדריכים ולבעלי תפקידים אחרים הכוללים דרישות בטיחות ספציפיות                      ג. תדריכים כתובים לתלמידים                      ד. דרכי תקשורת ודיווח                      ה. ריכוז האישורים המחייבים                      ו. רשימות מסווגות של המשתתפים (תלמידים, מורים, מדריכים, מלווים אחרים, מלווים רפואיים)                      ז. הוראות היערכות למצבי חירום, לעזרה ראשונה ולפינוי (ובכלל זה מספרי טלפון לשעת חירום).</p>
2.	<p><b>אישורים</b></p> <p>א. הפעילות תתואם עם הלשכה לתיאום טיולים ותותנה בקבלת אישור כנדרש.                      ב. השתתפות תלמיד בסקי מים באגמים ובימים מותנית באלה:</p> <ul style="list-style-type: none"> <li>- חתימה של רופא או של ההורים/אפוטרופוס המאשרת כי מצב בריאותו של התלמיד תקין ומאפשר את השתתפותו בפעילות</li> <li>- חתימת ההורים על הסכמתם להשתתפותו בפעילות</li> <li>- אישור של ההורים/אפוטרופוס כי התלמיד יודע לשחות (אם אין אישור כזה, ייחשב הדבר כאילו התלמיד אינו יודע לשחות). תלמיד שאינו יודע לשחות לא ישתתף בפעילות זו.</li> </ul>
3.	<p><b>רישיונות</b></p> <p>א. אם פעילות הקמ"ס מתקיימת בברכה יש לבדוק כי לאתר יש רישיון עסק תקף, המכסה את הפעילות המתוכננת.                      ב. אם פעילות הקמ"ס מתקיימת בים אין צורך ברישיונות מיוחדים. הפעילות תתקיים בחופים מוכרזים על ידי שר הפנים בצו בלבד ובנוכחות מציל.</p>
4.	<p><b>ביטוח תקף</b></p> <p>א. המפעיל/הבעלים של הפעילות יחזיק בפוליסה צד ג' המכסה את אחריותו בגין פעילותו כנגד תביעת גוף או רכוש של צד שלישי בהיקף של לא פחות משני מיליון דולר וחצי.                      ב. הפוליסה תכלול אחריות מקצועית.                      ג. הפוליסה תכלול הרחבה לפעילות ספורט אתגרי (במידת הצורך) והרחבה לאחריות של קבלני משנה וכל מי שפועל מטעמם.</p>

מס'	הנושאים לבדיקה
5.	<p><b>התלמידים המשתתפים</b></p> <p>א. בפעילות זו רשאים להשתתף תלמידים מכיתה ה' ומעלה המוגדרים בלימוד השחייה בדרגת "שחיין".</p> <p>ב. תלמידים הסובלים מבעיה של נזלת או מהפרעות בדרכי הנשימה לא ישתתפו בפעילות.</p> <p>ג. תלמידים הסובלים מבעיות בריאות לא ישתתפו בפעילות.</p> <p>ד. אין להכריח תלמיד להשתתף בפעילות אם אינו רוצה בכך.</p> <p>ה. תלמיד שלא נכח בהדרכה לא יורשה להשתתף בפעילות.</p>
6.	<p><b>חלוקה לזוגות</b></p> <p>לפני היציאה לפעילות יחולקו התלמידים לזוגות, ובני הזוג יונחו לשמור על קשר עין קבוע ביניהם ולשמור זה על זה לאורך כל הפעילות ועד לחזרה למוסד החינוכי או עד לפיזור לבתי התלמידים.</p>
7.	<p><b>בטיחות בנסיעה ברכב</b></p> <p>א. יש לתדרך את התלמידים בהנחיות ההתנהגות המחייבות.</p> <p>ב. יש לתדרך את הנהגים בנוגע לציר התנועה ולמקומות העצירה.</p> <p>ג. יש לוודא את נוכחותם של מלווים בכל רכב (בקדמת הרכב ומאחור).</p> <p>ד. יש לוודא חגירת חגורות בטיחות במהלך הנסיעה.</p>
8.	<p><b>מסירת מידע בכתב ותדריכים</b></p> <p>א. יש למסור לסגל תדריכים בכתב.</p> <p>ב. יש לערוך לסגל תדריכים לפני היציאה לפעילות ובמהלכה.</p> <p>ג. יש להעביר תדריכים לתלמידים לפני היציאה לפעילות, לפני העלייה על רכב ההסעה ולפני הירידה ממנו.</p> <p>ד. יש לערוך לתלמידים תדריך לפני תחילת הפעילות ולמסור להם את תמצית המידע הבטיחותי בכתב.</p> <p>ה. יש לערוך לתלמידים תדריך לפני כל כניסה למים. התדריך לתלמידים יועבר על ידי המדריך.</p>

מס'	הנושאים לבדיקה
9.	<p><b>המלווים והמדריכים</b></p> <p><b>א. המלווים</b>  לכל כיתה המשתתפת בפעילות יתלווה מורה אחראי. מספר המלווים יהיה בהתאם לאישור של הלשכה לתיאום טיולים ביציאה לפעילות חוץ בית ספרית. המלווים יקיימו מפקדי זוגות ומפקדים על פי שמות במועדים אלה לפחות:</p> <ul style="list-style-type: none"> <li>- לפני היציאה לפעילות – בתוך רכב ההסעה</li> <li>- לאחר כל הפסקה במהלך הנסיעה או התנועה</li> <li>- עם ההגעה למקום הפעילות ולפני תחילתה</li> <li>- לפני כל כניסה למים</li> <li>- לאחר כל יציאה מהמים</li> <li>- בסיום הפעילות</li> <li>- ביציאה חזרה למוסד</li> <li>- אחרי אירוע חריג.</li> </ul> <p><b>ב. המדריכים</b></p> <ol style="list-style-type: none"> <li>(1) המדריכים בקמ"ס יהיו מדריכים שהוסמכו לכך.</li> <li>(2) בפעילות המתקיימת בים יהיה מדריך אחד לפחות לכל 10 תלמידים. בכל מקרה לא יהיו פחות משני מדריכים. הפעילות תתקיים רק בחופים מוכרזים ובנוכחות מציל.</li> <li>(3) בזמן שחיית התלמידים בים הפתוח תלווה הקבוצה על ידי סירת ליווי.</li> <li>(4) בפעילות המתקיימת בברכה אין צורך במדריך שישהה עם הילדים במים. הפעילות תתואם עם המציל במקום.</li> <li>(5) בזמן השחייה למרחק יוביל המדריך האחראי את המשחה ומדריך אחד לפחות ישחה במאסף ולא יאפשר לאף תלמיד לשחות מאחוריו.</li> <li>(6) פעילות המתקיימת בחוף האלמוג באילת תתואם עם המציל האחראי. המציל ילווה את הפעילות ויפקח עליה. לפני הפעילות יינתן לתלמידים תדריך בטיחותי בידי אחד המדריכים במקום.</li> </ol>
10.	<p><b>עזרה ראשונה והצלה</b>  פעילות זו מחייבת נוכחות של מציל במקום, לרבות ערכת עזרה ראשונה, כנדרש בחוף רחצה או בברכת שחייה.</p>
11.	<p><b>אירועים חריגים</b>  על כל אירוע ביטחוני או בטיחותי ועל כל אירוע שנעשה בו פינוי רפואי לבית חולים יועבר דיווח מיידי למנהל מוסד החינוך.</p>

## 20.2 הנחיות מפורטות

### 20.2.1 איסור לבצע את הפעילות בתנאי מזג אוויר לא מתאימים

- א. אין לקיים פעילות קמ"ס כאשר הים גלי או עכור.
- ב. כאשר הים אינו שקט לחלוטין והפעילות מתבצעת בים הפתוח, יצטרף מדריך נוסף על כלי שיט לליווי המשחה.

### 20.2.2 שטח הפעילות

- א. פעילות הקמ"ס תיעשה רק בשטחים שיוגדרו היטב בידי המדריך במקום.
- ב. הפעילות לא תיעשה בעומק הים.

- 20.2.3 **הציוד**  
עם תחילת הפעילות יוודא המדריך כי כל תלמיד מצויד בציוד המתאים לו וכי כל הציוד תקין.
- 20.2.4 **התאמת מאמץ**  
יש להתאים את המאמץ ליכולת התלמידים ולגילם ואין להביא אותם למצב של עייפות יתרה.
- 20.2.5 **פעילות לילה**  
פעילות קמ"ס בלילה תתקיים רק באישורו של המדריך הראשי במקום ורק אם הים שקט לחלוטין. במהלך הפעילות יש להקפיד על יישום כללים אלו:  
א. לכל 4 תלמידים יהיה מדריך אחד לפחות.  
ב. התלמידים יחולקו לזוגות, ובני הזוג יהיו קשורים זה לזה ביד בחבל שאורכו 3 מ' לכל היותר.  
ג. לכל זוג תלמידים יהיה פנס אחד לפחות עמיד במים.  
ד. משך המשחה לא יעלה על 20 דקות.
- 20.2.6 **סיום הפעילות**  
א. בתום הפעילות יוודא האחראי על הפעילות שכל הציוד הושב.  
ב. אף תלמיד לא יעזוב את שטח החוף ללא הוראת האחראי על הפעילות.  
ג. יש לערוך מפקד שמי מיד בסיום הפעילות.

## 21. שיט באבוב רחיפה

### 21.1 טבלת היערכות

טבלה זו מיועדת לסייע לאחראי על הפעילות להתכונן בשיטתיות לפעילות החוץ-בית-ספרית המתוכננת. כדי להשלים את ההתכוננות לפעילות יש לקרוא היטב את הטבלה, יחד עם ההנחיות הספציפיות המפורטות אחריה.

מס'	הנושאים לבדיקה
1.	<b>תיק פעילות חוץ-בית-ספרית לשיט באבוב רחיפה</b> הפעילות החוץ-בית-ספרית תיערך על פי המפורט בתיק הפעילות שיכלול לפחות את אלה: א. תיאור הפעילות ומטרתה ב. תדריכים כתובים לסגל, למלווים, למדריכים ולבעלי תפקידים אחרים הכוללים דרישות בטיחות ספציפיות ג. תדריכים כתובים לתלמידים ד. דרכי תקשורת ודיווח ה. ריכוז האישורים המחייבים ו. רשימות מסווגות של המשתתפים (תלמידים, מורים, מדריכים, מלווים אחרים, מלווים רפואיים) ז. הוראות היערכות למצבי חירום, לעזרה ראשונה ולפינוי (ובכלל זה מספרי טלפון לשעת חירום).
2.	<b>אישורים</b> א. הפעילות תתואם עם הלשכה לתיאום טיולים ותותנה בקבלת אישור כנדרש. ב. השתתפות תלמיד בסקי מים באגמים ובימים מותנית באלה: - חתימה של רופא או של ההורים/אפוטרופוס המאשרת כי מצב בריאותו של התלמיד תקין ומאפשר את השתתפותו בפעילות - חתימת ההורים על הסכמתם להשתתפותו בפעילות - אישור של ההורים/אפוטרופוס כי התלמיד יודע לשחות (אם אין אישור כזה, ייחשב הדבר כאילו התלמיד אינו יודע לשחות). תלמיד שאינו יודע לשחות לא ישתתף בפעילות זו.
3.	<b>רישיונות</b> נדרש לבדוק את אלה: א. לאתר יש רישיון עסק תקף מטעם הרשות המקומית לקיום פעילות זו (בהתאם לחוק רישוי עסקים). ב. לבעל האתר יש רישיון להפעלת שיט בשכר, בהתאם להוראות משרד התחבורה.
4.	<b>ביטוח תקף</b> א. המפעיל/הבעלים של הפעילות יחזיק בפוליסה צד ג' המכסה את אחריותו בגין פעילותו כנגד תביעת גוף או רכוש של צד שלישי בהיקף של לא פחות משני מיליון דולר וחצי. ב. הפוליסה תכלול אחריות מקצועית. ג. הפוליסה תכלול הרחבה לפעילות ספורט אתגרי (במידת הצורך) והרחבה לאחריות של קבלני משנה וכל מי שפועל מטעמם.

מס'	הנושאים לבדיקה
5.	<p><b>התלמידים המשתתפים</b></p> <p>א. פעילות זו מותרת אך ורק בקייטנות, במחנות קיץ ובפעילויות של החינוך הבלתי-פורמאלי.  ב. בפעילות זו רשאים להשתתף תלמידים מגיל 10 ומעלה היודעים לשחות.  ג. תלמידים הסובלים מבעיות בריאות לא ישתתפו בפעילות.  ד. אין להכריח תלמיד להשתתף בפעילות זו אם אינו רוצה בכך.  ה. תלמיד שלא נכח בהדרכה לא יורשה להשתתף בפעילות.</p>
6.	<p><b>חלוקה לזוגות</b></p> <p>לפני היציאה לפעילות יחולקו התלמידים לזוגות, ובני הזוג יונחו לשמור על קשר עין קבוע ביניהם ולשמור זה על זה לאורך כל הפעילות ועד לחזרה למוסד החינוכי או עד לפיזור לבתי התלמידים.</p>
7.	<p><b>בטיחות בנסיעה ברכב</b></p> <p>א. יש לתדרך את התלמידים בהנחיות ההתנהגות המחייבות.  ב. יש לתדרך את הנהגים בנוגע לציר התנועה ולמקומות העצירה.  ג. יש לוודא את נוכחותם של מלווים בכל רכב (בקדמת הרכב ומאחור).  ד. יש לוודא חגירת חגורות בטיחות במהלך הנסיעה.</p>
8.	<p><b>מסירת מידע בכתב ותדריכים</b></p> <p>א. יש למסור לסגל תדריכים בכתב.  ב. יש לערוך לסגל תדריכים לפני היציאה לפעילות ובמהלכה.  ג. יש להעביר תדריכים לתלמידים לפני היציאה לפעילות, לפני העלייה על רכב ההסעה ולפני הירידה ממנו.  ד. יש לערוך לתלמידים תדריך לפני תחילת הפעילות ולמסור להם את תמצית המידע הבטיחותי בכתב.  ה. יש לערוך לתלמידים תדריך לפני כל כניסה למים. התדריך לתלמידים יועבר על ידי משיט האתר.</p>
9.	<p><b>המלווים</b></p> <p>א. המלווים יודאו כי התלמידים קיבלו הדרכה לקראת הפעילות בידי מדריך מקצועי של האתר. תלמיד שלא נכח בהדרכה לא יורשה להשתתף בפעילות.  ב. המלווים יקיימו מפקדי זוגות ומפקדים על פי שמות במועדים אלה לפחות:  - לפני היציאה לפעילות – בתוך רכב ההסעה  - לאחר כל הפסקה במהלך הנסיעה או התנועה  - עם ההגעה למקום הפעילות ולפני תחילתה  - לפני כל כניסה למים  - לאחר כל יציאה מהמים  - בסיום הפעילות  - ביציאה חזרה למוסד  - אחרי אירוע חריג.</p>
10.	<p><b>עזרה ראשונה והצלה</b></p> <p>א. הפעילות מתקיימת בחופי ים מוכרזים והיא מחייבת נוכחות של מציל במקום, לרבות ערכת עזרה ראשונה, כנדרש בחוף רחצה.  ב. בנוסף יימצאו על החוף רכב פינוי וחובש בעל תיק חובש תקני.</p>
11.	<p><b>אירועים חריגים</b></p> <p>על כל אירוע ביטחוני או בטיחותי ועל כל אירוע שנעשה בו פינוי רפואי לבית חולים יועבר דיווח מיידי למנהל מוסד החינוך.</p>



## 21.2 הנחיות מפורטות

### 21.2.1 מקום הפעילות

- א. שיט באבוב רחיפה ייעשה באגמים ובימים, במרחק שלא יפחת מ-300 מ' מקו החוף.
- ב. הכניסה לחוף והיציאה ממנו ייעשו דרך שטח מסומן, קבוע ומסודר. בשטח זה אסור לשחות בזמן פעילות השיט.

### 21.2.2 תקופת הפעילות

הפעילות תתקיים במועדים שתקבע הרשות המקומית בתיאום עם האגף לביטחון, לבטיחות ולשעת חירום במשרד החינוך וכפי שיפורסם בלשכות לתיאום טיולים.

### 21.2.3 הציוד

#### א. אבוב הרחיפה

- (1) אבוב רחיפה הוא מצוף מתנפח המיוצר בידי יצרן מוכר לצורך גרירתו באמצעות כלי שיט.
- (2) קיימים שלושה דגמים של אבובים: אבוב יחיד, אבוב זוגי ואבוב לשלושה.
- (3) האבוב יהיה בנוי משני חלקים מתנפחים בעלי ידיות אחיזה למשתמש שאינן ניתנות לליפוף על היד או להשחלת היד דרכן.
- (4) פיות האבוב תהיינה נסתרות.
- (5) ידיות האחיזה תהיינה מחומר קשיח, ותתאפשר בהן אחיזה חיצונית בלבד.
- (6) בתוך האבוב ימצא מצוף, כדי שבמקרה של יציאת האוויר מהאבוב המצוף יאפשר את המשך הציפה שלו.

#### ב. חבל הגרירה

- (1) חבל גרירת האבוב יהיה חבל תקני צף, מחומר פלסטי, שאורכו 15 מ' לפחות ומתח הקריעה שלו 289 ק"ג לפחות.

2) לא יהיו כל קשרים על החבל, משום שהם מקטינים את חוזקו.

3) על פי הוראות רשות הספנות והנמלים הסירה הגוררת רשאית לגרור אבוב אחד בלבד.

#### ג. טבעות הקשירה

האבוב ייקשר אל החבל באמצעות טבעות מתכת תקניות בעלות הברגה (אונקל בטיחות), באופן שלא תתאפשר פתיחה מקרית.

#### ד. אפודי ההצלה

1) האפודים יהיו בהתאם לתקן מכון התקנים.

2) האפודים יהיו תקינים ויותאמו לגילם של התלמידים ולמבנה גופם.

3) האפודים יהיו רכוסים ב-3 סגרים לפחות.

#### 21.2.4 סירת המנוע

א. כל סירה רשאית לגרור אבוב אחד בלבד.

ב. על הסירה יהיה הציוד התקני הזה:

1) גלגל הצלה קשור בחבל

2) טלפון או מכשיר קשר שאפשר ליצור באמצעותו קשר עם גורמים הנמצאים על החוף

3) ציוד עזרה ראשונה תקני.

#### 21.2.5 מספר הפעילים באבוב

מספר הפעילים בכל אבוב יהיה כמספר המקומות באבוב שיש להם ידיעות אחיזה.

#### 21.2.6 הנחיות למפעיל ולמשלח

א. הפעילות תתקיים בשעות היום בלבד ותסתיים שעה אחת לפחות לפני רדת החשכה.

ב. לפני תחילת הפעילות ייתן המשיט של האתר הדרכה מתאימה לתלמידים במקום מוצל. במסגרת ההדרכה יובהרו הכללים האלה:

1) התלמידים שאינם משתתפים בפעילות ישבו על החוף במקובץ, במקום מוצל ולא ייכנסו למים.

- (2) אסור לשחות באזור בזמן פעילות השיט.
- (3) לפני תחילת הפעילות יש ללבוש אפוד הצלה תקני, רכוס היטב.
- (4) בעת הפעילות יש ללבוש חולצה בעלת שרוולים קצרים.
- (5) לפני הפעילות יש להסיר משקפיים, שרשרות, צמידים, שעונים וחפצים חדים אחרים. חפצי ערך יש להפקיד בידי המורה או המדריך המלווה.
- (6) הגישה לאבוב תיעשה באישור המשלח או המלווה ובהנחיתו.
- (7) יש להקפיד על אחיזה נכונה באבוב הן במצב של ישיבה והן במצב של שכיבה. האחיזה תהיה חיצונית, באופן שיתאפשר שחרור מיידי מידידת האחיזה במקרה הצורך.
- (8) היציאה לפעילות תיעשה מנקודת זינוק אחת בלבד. בנקודה זו יימצא משלח מקצועי שיוודא את רכיסת אפודי ההצלה ואחיזה נכונה באבוב.
- (9) תלמיד המרגיש כי אינו יכול להמשיך בפעילות ירים את ידו, ומשיט הסירה יאסוף אותו אל הסירה.
- (10) במקרה של נפילה למים יש לשמור על הראש מעל המים ולהמתין במקום עד לבוא הסירה. אין לנסות לשחות אל החוף.
- (11) אסור בהחלט לעמוד על האבוב בזמן השיט.
- (12) אסור בהחלט להחליף מקומות על האבוב בזמן השיט.
- (13) אסור בהחלט לעבור מאבוב לאבוב בזמן השיט.
- (14) בזמן הסיבוב יש להטות את הגוף בניגוד לכיוון הסיבוב.
- ג. לאחר ההדרכה יסייע המשלח לתלמידים לעלות על האבוב ויוודא את הפרטים האלה:
- (1) התלמידים הבינו היטב את ההסברים שניתנו להם במהלך ההדרכה ופועלים לפיהם.

2) התלמידים רכסו את אפודי ההצלה והם אוחזים נכונה בידיות האחיזה.

לאחר מכן ייתן המשלח אות למשיט להתחיל את הפעילות.

ד. המפעיל יתאים את הפעילות לגילם של התלמידים ולמבנה גופם. כמו כן יתאים המפעיל את קצב הפעילות לתלמיד החלש ביותר באותה קבוצה.

ה. בזמן מתיחה לא יימצא האבוב בין החבל לסירה כדי למנוע הסתבכות ופגיעה.

ו. במקרה שאירעה תקלה בזמן הפעילות (היקרעות חבל, יציאת אוויר מהאבוב וכד') יש להפסיק מיד את הפעילות.

ז. הפעילות תופסק על פי החלטת המשיט ומנהל החוף במקרה שגובה הגלים לא יאפשר את קיומה בצורה בטוחה.

#### 21.2.7 סיום הפעילות

א. בתום הפעילות יודא האחראי על הפעילות שכל הציוד הושב.

ב. אף תלמיד לא יעזוב את שטח החוף ללא הוראת האחראי על הפעילות.

## 22. שיט עם בננה כפולה

### 22.1 טבלת היערכות

טבלה זו מיועדת לסייע לאחראי על הפעילות להתכונן בשיטתיות לפעילות החוץ-בית-ספרית המתוכננת. כדי להשלים את ההתכוננות לפעילות יש לקרוא היטב את הטבלה, יחד עם ההנחיות הספציפיות המפורטות אחריה.

מס'	הנושאים לבדיקה
1.	<b>תיק פעילות חוץ-בית-ספרית לשיט בבננה כפולה</b> הפעילות החוץ-בית-ספרית תיערך על פי המפורט בתיק הפעילות שיכלול לפחות את אלה: א. תיאור הפעילות ומטרתה ב. תדריכים כתובים לסגל, למלווים, למדריכים ולבעלי תפקידים אחרים הכוללים דרישות בטיחות ספציפיות ג. תדריכים כתובים לתלמידים ד. דרכי תקשורת ודיווח ה. ריכוז האישורים המחייבים ו. רשימות מסווגות של המשתתפים (תלמידים, מורים, מדריכים, מלווים אחרים, מלווים רפואיים) ז. הוראות היערכות למצבי חירום, לעזרה ראשונה ולפינוי (ובכלל זה מספרי טלפון לשעת חירום).
2.	<b>אישורים</b> א. הפעילות תתואם עם הלשכה לתיאום טיולים ותותנה בקבלת אישור כנדרש. ב. השתתפות תלמיד בשיט מותנית באלה: - חתימה של רופא או של ההורים/אפוטרופוס המאשרת כי מצב בריאותו של התלמיד תקין ומאפשר את השתתפותו בפעילות - חתימת ההורים על הסכמתם להשתתפותו בפעילות - אישור של ההורים/אפוטרופוס כי התלמיד יודע לשחות (אם אין אישור כזה, ייחשב הדבר כאילו התלמיד אינו יודע לשחות). תלמיד שאינו יודע לשחות לא ישתתף בפעילות זו.
3.	<b>רישיון עסק</b> יש לוודא שלאחר יש רישיון עסק תקף מטעם הרשות המקומית לקיום פעילות זו (בהתאם לחוק רישוי עסקים).
4.	<b>ביטוח תקף</b> א. המפעיל/הבעלים של הפעילות יחזיק בפוליסה צד ג' המכסה את אחריותו בגין פעילותו כנגד תביעת גוף או רכוש של צד שלישי בהיקף של לא פחות משני מיליון דולר וחצי. ב. הפוליסה תכלול אחריות מקצועית. ג. הפוליסה תכלול הרחבה לפעילות ספורט אתגרי (במידת הצורך) והרחבה לאחריות של קבלני משנה וכל מי שפועל מטעמם.

מס'	הנושאים לבדיקה
5.	<p><b>התלמידים המשתתפים</b></p> <p>א. פעילות זו מותרת אך ורק בקייטנות, במחנות קיץ ובפעילויות של החינוך הבלתי-פורמאלי.  ב. בפעילות זו רשאים להשתתף תלמידים מכיתה ה' ומעלה היודעים לשחות.  ג. תלמידים הסובלים מבעיות בריאות לא ישתתפו בפעילות.  ד. אין להכריח תלמיד להשתתף בפעילות זו אם אינו רוצה בכך.  ה. תלמיד שלא נכח בהדרכה לא יורשה להשתתף בפעילות.</p>
6.	<p><b>חלוקה לזוגות</b></p> <p>לפני היציאה לפעילות יחולקו התלמידים לזוגות ובני הזוג יונחו לשמור על קשר עין קבוע ביניהם ולשמור זה על זה לאורך כל הפעילות ועד לחזרה למוסד החינוכי או עד לפיזור לבתי התלמידים.</p>
7.	<p><b>בטיחות בניסיעה ברכב</b></p> <p>א. יש לתדרך את התלמידים בהנחיות ההתנהגות המחייבות.  ב. יש לתדרך את הנהגים בנוגע לציר התנועה ולמקומות העצירה.  ג. יש לוודא את נוכחותם של מלווים בכל רכב (בקדמת הרכב ומאחור).  ד. יש לוודא חגירת חגורות בטיחות במהלך הנסיעה.</p>
8.	<p><b>מסירת מידע בכתב ותדריכים</b></p> <p>א. יש למסור לסגל תדריכים בכתב.  ב. יש לערוך לסגל תדריכים לפני היציאה לפעילות ובמהלכה.  ג. יש להעביר תדריכים לתלמידים לפני היציאה לפעילות, לפני העלייה על רכב ההסעה ולפני הירידה ממנו.  ד. יש לערוך לתלמידים תדריך לפני תחילת הפעילות ולמסור להם את תמצית המידע הבטיחותי בכתב.  ה. יש לערוך לתלמידים תדריך לפני כל כניסה למים. התדריך לתלמידים יועבר על ידי משיט האתר.</p>
9.	<p><b>המלווים</b></p> <p>א. המלווה יוודא כי התלמידים קיבלו הדרכה לקראת הפעילות בידי מדריך מקצועי של האתר. תלמיד שלא נכח בהדרכה לא יורשה להשתתף בפעילות.  ב. המלווים יקיימו מפקדי זוגות ומפקדים על פי שמות במועדים אלה לפחות:  - לפני היציאה לפעילות – בתוך רכב ההסעה  - לאחר כל הפסקה במהלך הנסיעה או התנועה  - עם ההגעה למקום הפעילות ולפני תחילתה  - לפני כל כניסה למים  - לאחר כל יציאה מהמים  - בסיום הפעילות.</p>
10.	<p><b>עזרה ראשונה והצלה</b></p> <p>א. פעילות זו מתקיימת בחופי ים מוכרזים והיא מחייבת נוכחות של מציל במקום, לרבות ערכת עזרה ראשונה, כנדרש בחוף רחצה.  ב. בנוסף יימצאו על החוף רכב פינוי וחובש בעל תיק חובש תקני.</p>
11.	<p><b>אירועים חריגים</b></p> <p>על כל אירוע ביטחוני או בטיחותי ועל כל אירוע שנעשה בו פינוי רפואי לבית חולים יועבר דיווח מיידי למנהל מוסד החינוך.</p>

## 22.2 הנחיות מפורטות

### 22.2.1 מקום הפעילות

- א. שיט בבננה כפולה ייעשה באגמים ובימים, במרחק שלא יפחת מ-300 מ' מקו החוף.
- ב. הכניסה לחוף והיציאה ממנו ייעשו דרך שטח מסומן, קבוע ומסודר. בשטח זה אסור לשחות בזמן פעילות השיט.

### 22.2.2 תקופת הפעילות

הפעילות תתקיים במועדים שתקבע הרשות המקומית בתיאום עם האגף לביטחון, לבטיחות ולשעת חירום במשרד החינוך וכפי שיפורסם בלשכה לתיאום טיולים.

### 22.2.3 הציוד

#### א. בננה כפולה

בננה כפולה היא מצוף מתנפח המיוצר בידי יצרן מוכר לצורך גרירתו באמצעות כלי שיט. הבננה הכפולה בנויה משני גלילים (בידונים) גדולים ומ-3 גלילים קטנים המחוברים זה לזה. על הגלילים הגדולים יש ידיות אחיזה (שאין אפשרות לקשרן על היד) כמספר ההתלמידים הפעילים המיועד. יש להקפיד על הנחיות אלו:

(1) כל גליל (בידון) ינופח בנפרד.

(2) אין להשתמש בגליל אחד.

#### ב. חבל הגרירה

(1) חבל גרירת הבננה הכפולה יהיה חבל תקני צף מחומר פלסטי, שאורכו 15 מ' לפחות ומתח הקריעה שלו 289 ק"ג לפחות.

(2) לא יהיו כל קשרים על החבל, שכן הם מחלישים את חוזקו.

#### ג. טבעות הקשירה

הבננה הכפולה תיקשר אל החבל באמצעות טבעת מתכת תקנית בעלת הברגה (אונקל בטיחות), כדי שלא תתאפשר פתיחה מקרית.

#### ד. אפודי הצלה

- (1) האפודים יהיו בהתאם לתקן מכון התקנים.
- (2) האפודים יהיו תקינים ויותאמו לגילם של התלמידים ולמבנה גופם.
- (3) האפודים יהיו רכוסים ב-3 סגרים לפחות.

#### 22.2.4 סירת המנוע

- א. כל סירה רשאית לגרור בננה כפולה אחת בלבד.
- ב. על הסירה יימצא הציוד הזה:
  - (1) גלגל הצלה קשור בחבל
  - (2) טלפון או מכשיר קשר שאפשר ליצור באמצעותו קשר עם גורמים הנמצאים על החוף.

#### 22.2.5 עזרה ראשונה

על החוף יימצאו רכב פינוי וחובש עם תיק ציוד עזרה ראשונה תקני.

#### 22.2.6 מספר הפעילים בבננה הכפולה

מספר הפעילים בבננה הכפולה יהיה כמספר מקומות הישיבה שיש להם ידית אחיזה.

#### 22.2.7 הנחיות למפעיל ולמשלח

- א. הפעילות תתקיים בשעות היום בלבד ותסתיים לכל המאוחר שעה אחת לפני רדת החשכה.
- ב. לפני תחילת הפעילות ייתן המשיט של האתר הדרכה מתאימה לתלמידים במקום מוצל. במסגרת ההדרכה יובהרו הכללים האלה:
  - (1) תלמידים שאינם משתתפים בפעילות ישבו על החוף במקובץ, במקום מוצל ולא ייכנסו למים.
  - (2) אסור לשחות באזור בזמן פעילות השיט.
  - (3) לפני תחילת הפעילות יש ללבוש אפוד הצלה תקני, רכוס היטב.
  - (4) בעת הפעילות יש ללבוש חולצה בעלת שרוולים קצרים.



- (5) לפני הפעילות יש להסיר משקפיים, שרשראות, צמידים, שעונים וחפצים חדים. חפצי ערך יופקדו בידי המורה או המדריך המלווה.
- (6) הגישה לבננה הכפולה תיעשה באישור המשלח או המלווה ובהנחייתו.
- (7) יש לשבת בצורה נכונה וכן לאחוז בבננה הכפולה בצורה נכונה. האחיזה תהיה חיצונית, באופן שיתאפשר שחרור מיידי מידידת האחיזה במקרה הצורך.
- (8) היציאה לפעילות תיעשה מנקודת זינוק אחת בלבד. בנקודה זו יימצא משלח מקצועי שיוודא את רכיסת אפודי ההצלה וכן אחיזה נכונה בבננה הכפולה.
- (9) תלמיד המרגיש כי אינו יכול להמשיך בפעילות ירים את ידו, ומשיט הסירה יפסיק את הפעילות ויאסוף אותו אל הסירה.
- (10) במקרה של נפילה למים יש לשמור על הראש מעל המים ולהמתין במקום עד לבוא הסירה. אין לנסות לשחות אל החוף.
- (11) אסור בהחלט לעמוד על הבננה הכפולה בזמן השיט.
- (12) אסור בהחלט להחליף מקומות על הבננה הכפולה בזמן השיט. החלפת מקומות תיעשה רק כאשר הסירה נמצאת במצב עמידה, באישורו של משיט הסירה ובפיקוחו.
- (13) בזמן הסיבוב יש להטות את הגוף לכיוון הסיבוב של הבננה ולפעול כצוות אחד.
- ג. לאחר ההדרכה יסייע המשלח לתלמידים לעלות על הבננה הכפולה ויוודא את הפרטים האלה:
- (1) התלמידים הבינו היטב את ההסברים שניתנו להם במהלך ההדרכה ופועלים לפיהם.
- (2) התלמידים רכסו את אפודי ההצלה והם אווזים נכונה בידיות האחיזה.
- לאחר מכן ייתן המשלח אות למשיט להתחיל בפעילות.

- ד. המפעיל יתאים את הפעילות לגיל התלמידים ולמבנה גופם. כמו כן יתאים המפעיל את קצב הפעילות לתלמיד החלש ביותר באותה קבוצה.
- ה. בזמן מתיחה לא תימצא הבננה בין החבל לסירה כדי למנוע הסתבכות ופגיעה.
- ו. במקרה שאירעה תקלה בזמן הפעילות (היקרעות חבל, יציאת אוויר מהבננה או מאחד הגלילים שלה וכד') יש להפסיק מיד את הפעילות.
- ז. הפעילות תופסק על פי החלטת המשיט ומנהל החוף במקרה שגובה הגלים לא יאפשר את קיומה בצורה בטוחה.

#### 22.2.8 סיום הפעילות

- א. בתום הפעילות יוודא האחראי על הפעילות שכל הציוד הושב.
- ב. אף תלמיד לא יעזוב את שטח החוף ללא הוראת האחראי על הפעילות.

## 23. משחקי העפלה

### 23.1 טבלת היערכות

טבלה זו מיועדת לסייע לאחראי על הפעילות להתכונן בשיטתיות לפעילות החוץ-בית-ספרית המתוכננת. כדי להשלים את ההתכוננות לפעילות יש לקרוא היטב את הטבלה, יחד עם ההנחיות הספציפיות המפורטות אחריה.

מס'	הנושאים לבדיקה
1.	<p><b>תיק פעילות חוץ-בית-ספרית למשחקי העפלה</b></p> <p>הפעילות החוץ-בית-ספרית תיערך על פי המפורט בתיק הפעילות שיכלול לפחות את אלה:</p> <p>א. תיאור הפעילות ומטרתה</p> <p>ב. תדריכים כתובים לסגל, למלווים, למדריכים ולבעלי תפקידים אחרים הכוללים דרישות בטיחות ספציפיות</p> <p>ג. תדריכים כתובים לתלמידים</p> <p>ד. דרכי תקשורת ודיווח</p> <p>ה. ריכוז האישורים המחייבים</p> <p>ו. רשימות מסווגות של המשתתפים (תלמידים, מורים, מדריכים, מלווים אחרים, מלווים רפואיים)</p> <p>ז. הוראות היערכות למצבי חירום, לעזרה ראשונה ולפינוי (ובכלל זה מספרי טלפון לשעת חירום).</p>
2.	<p><b>אישורים</b></p> <p>א. הפעילות תתואם עם הלשכה לתיאום טיולים ותותנה בקבלת אישור כנדרש.</p> <p>ב. השתתפות תלמיד בסקי מים באגמים ובימים מותנית באלה:</p> <ul style="list-style-type: none"> <li>- חתימה של רופא או של ההורים/אפוטרופוס המאשרת כי מצב בריאותו של התלמיד תקין ומאפשר את השתתפותו בפעילות</li> <li>- חתימת ההורים על הסכמתם להשתתפותו בפעילות</li> <li>- אישור של ההורים/אפוטרופוס כי התלמיד יודע לשחות (אם אין אישור כזה, ייחשב הדבר כאילו התלמיד אינו יודע לשחות). תלמיד שאינו יודע לשחות לא ישתתף בפעילות זו.</li> </ul>
3.	<p><b>רישיונות</b></p> <p>א. יש לבדוק פרטים אלו:</p> <p>ב. האתר מוכרז כאתר פעילות שיט ויש לו רישיון מטעם הרשות המקומית לקיום הפעילות (בהתאם לחוק רישוי עסקים).</p> <p>ג. לבעל האתר יש רישיון להפעלת שיט בשכר, בהתאם להוראות משרד התחבורה.</p> <p>ד. למשיט יש תעודת שיט בשכר ממשרד התחבורה.</p> <p>ה. לכלי השיט יש רישיון תקף להשטת נוסעים בשכר ממשרד התחבורה ובו פירוט מספר הנוסעים ותוקף הרישיון.</p> <p>ו. בידי בעל האתר נמצא אישור מהבקרה הימית של חיל הים וממשטרת ישראל לקיום פעילות בתאריך שבו אמורה להתקיים הפעילות של מסגרת החינוך.</p>

מס'	הנושאים לבדיקה
4.	<p><b>ביטוח תקף</b></p> <p>א. המפעיל/הבעלים של הפעילות יחזיק בפוליסה צד ג' המכסה את אחריותו בגין פעילותו כנגד תביעת גוף או רכוש של צד שלישי בהיקף של לא פחות משני מיליון דולר וחצי.</p> <p>ב. הפוליסה תכלול אחריות מקצועית.</p> <p>ג. הפוליסה תכלול הרחבה לפעילות ספורט אתגרי (במידת הצורך) והרחבה לאחריות של קבלני משנה וכל מי שפועל מטעמם.</p>
5.	<p><b>התלמידים המשתתפים</b></p> <p>א. גיל התלמידים המשתתפים יהיה מכיתה ו' ומעלה.</p> <p>ב. תלמידים הסובלים מבעיות בריאות לא ישתתפו בפעילות.</p> <p>ג. בעל האתר יפרט אם קיימות מגבלות כלשהן למשתתפים, ובכלל זה דרישות רפואיות, ויפעל בהתאם.</p> <p>ד. תלמיד החולה במחלה מיוחדת, כגון אפילפסיה, יודיע למשיט הספינה על מחלתו לפני העלייה לספינה.</p> <p>ה. תלמיד שאינו יודע לשחות יודיע על כך למורה ויחגור אפוד הצלה.</p> <p>ו. אין להכריח תלמיד להשתתף בפעילות זו אם אינו רוצה בכך.</p>
6.	<p><b>חלוקה לזוגות</b></p> <p>לפני היציאה לפעילות יחולקו התלמידים לזוגות, ובני הזוג יונחו לשמור על קשר עין קבוע ביניהם ולשמור זה על זה לאורך כל הפעילות ועד לחזרה למוסד החינוכי או עד לפיזור לבתי התלמידים.</p>
7.	<p><b>בטיחות בנסיעה ברכב</b></p> <p>א. יש לתדרך את התלמידים בהנחיות ההתנהגות המחייבות.</p> <p>ב. יש לתדרך את הנהגים בנוגע לציר התנועה ולמקומות העצירה.</p> <p>ג. יש לוודא את נוכחותם של מלווים בכל רכב (בקדמת הרכב ומאחור).</p> <p>ד. יש לוודא חגירת חגורות בטיחות במהלך הנסיעה.</p>
8.	<p><b>מסירת מידע בכתב ותדריכים</b></p> <p>א. יש למסור לסגל תדריכים בכתב.</p> <p>ב. יש לערוך לסגל תדריכים לפני היציאה לפעילות ובמהלכה.</p> <p>ג. יש להעביר תדריכים לתלמידים לפני היציאה לפעילות, לפני העלייה על רכב ההסעה ולפני הירידה ממנו.</p> <p>ד. יש לערוך לתלמידים תדריך לפני תחילת הפעילות ולמסור להם את תמצית המידע הבטיחותי בכתב. התדריך לתלמידים יועבר על ידי מפעיל האתר או אדם מטעמו.</p>

מס'	הנושאים לבדיקה
9.	<p><b>המלווים ואחראי הבטיחות</b></p> <p><b>א. המלווים</b></p> <p>(1) מספר המלווים יהיה בהתאם להנחיות משרד החינוך.  (2) מספר המלווים בעלי נשק, המלווים הרפואיים וכד' יהיה על פי תנאי האישור הביטחוני.  (3) כל כיתה המבצעת פעילות באתר תלווה במורה אחראי (מבוגר מעל גיל 21 על כל 10 תלמידים).  (4) המלווים יקיימו מפקדי זוגות ומפקדים על פי שמות במועדים אלה לפחות:</p> <ul style="list-style-type: none"> <li>- לפני היציאה לפעילות – בתוך רכב ההסעה</li> <li>- לאחר כל הפסקה במהלך הנסיעה או התנועה</li> <li>- עם ההגעה למקום הפעילות ולפני תחילתה</li> <li>- לפני כל כניסה למים</li> <li>- לאחר כל יציאה מהמים</li> <li>- בסיום הפעילות</li> <li>- ביציאה חזרה למוסד</li> <li>- אחרי אירוע חריג.</li> </ul> <p><b>ב. אחראי בטיחות שיט</b>  באתר הפעילות יימצא אחראי בטיחות שיט.</p>
10.	<p><b>עזרה ראשונה והצלה</b></p> <p>א. בעת הפעילות יהיו נוכחים באתר האחראי לבטיחות השיט, מציל אחד או יותר בעל ניסיון ומיומנות בחילוץ אנשים מהמים, בטיפול בהם ובהגשת עזרה ראשונה להם ואדם נוסף שהוא בעל הכשרה בהגשת עזרה ראשונה ובהחייאה.  ב. באתר יהיה טלפון עם קשר ישיר לגוף המבצע את הפעילות כדי שהוא יוכל להזעיק סיוע רפואי ופינוי של נפגע למוקד העזרה הראשונה באתר או מחוצה לו במידת הצורך.  ג. באתר יהיו סידורי תובלה לפינוי נפגעים למוקד עזרה ראשונה באמצעות רכב או חסקה וכן סידורי תובלה לפינוי נפגעים לבית החולים הקרוב באמצעות רכב או מסוק.  ד. פירוט ההיערכות לעזרה ראשונה ולפינוי יימצא בתיק הפעילות.</p>
11.	<p><b>אירועים חריגים</b></p> <p>על כל אירוע ביטחוני או בטיחותי ועל כל אירוע שנעשה בו פינוי רפואי לבית חולים יועבר דיווח מיידי למנהל מוסד החינוך.</p>

## 23.2 הנחיות מפורטות

### 23.2.1 כללי

משחק העפלה הוא משחק סימולציה המשחזר את פעולות ההעפלה לפני קום המדינה בים וביבשה, כאשר התלמידים נוטלים חלק פעיל במשחק ומתפקדים כמעפילים.

ההנחיות בסעיף זה מתייחסות רק למשחקי העפלה הכוללים כניסה למים ושיט. משחק העפלה שאין בו כניסה למים יתקיים בהתאם לנוהל תיאום טיולים, כמקובל במערכת החינוך, ואינו נדרש לסעיף זה.

### 23.2.2 מקום הפעילות

משחקי ההעפלה יתקיימו בתחומים שנקבעו לפעילות בידי הרשויות המקומיות והמנוהלים בהתאם לתקנות.

### 23.2.3 תקופת הפעילות

הפעילות תתקיים במועדים שנקבעו בידי הרשות המקומית ובהתאם לרישיון העסק.

### 23.2.4 כלי השיט

על כלי השיט יימצא הציוד התקני הזה:

- א. אפודי הצלה (אחד לכל תלמיד ולכל מלווה), בהתאם לתקן של מכון התקנים ומותאם לגילם של התלמידים ולמבנה גופם (האפוד יכול משרוקית ומחזירי אור)
- ב. גלגלי הצלה קשורים בחבל (על פי רישיון השיט)
- ג. טלפון ומכשיר V.H.F שבאמצעותו אפשר ליצור קשר עם גורמים המצויים בחוף (על פי רישיון השיט)
- ד. ציוד עזרה ראשונה וציוד החייאה (על פי רישיון השיט).

### 23.2.5 הדרכה

א. לפני תחילת הפעילות ייתן מפעיל האתר או אדם מטעמו הדרכה לתלמידים במקום מוצל. במסגרת ההדרכה יובהרו הכללים האלה:

1) תלמידים שאינם משתתפים בפעילות ישבו במקובץ במקום מוצל, בהשגחת מבוגר, ויימנעו מהתפזרות בשטח.

- (2) אין להיכנס למים באתר ולהתרחץ בהם.
- (3) הגישה אל כלי השיט תיעשה באישור המשלח או האחראי על הפעילות ובהנחייתו.
- (4) אין להרים אבנים מחשש להימצאות מזיקים.
- בנוסף לכך תכלול ההדרכה הנחיות בנושאים אלה :
- (1) נקודת החבירה הנראית מכל מקום באזור הפעילות
- (2) המועד המאוחר ביותר לסיום הפעילות
- (3) צורת הסימון והאיתות במקרה של מצוקה
- (4) גבולות הגזרה לפעילות.
- כמו כן יינתן במסגרת ההדרכה מספר לכל תלמיד (מספר ברזל), אשר ילווה אותו לאורך כל הפעילות לצורך איתור, התפקדות ופעולות בקרה נוספות.
- ב. עם עליית התלמידים לכלי השיט תינתן להם הדרכה נוספת בידי המשיט. במסגרת הדרכה זו יובהרו הכללים האלה :
- (1) יש לדווח למשיט על מחלות מיוחדות.
- (2) יש להקפיד על משמעת ועל התנהגות נאותה בעת השיט.
- (3) אין להוציא חלק מהגוף אל מחוץ לכלי השיט.
- (4) אין לקפוץ למים.
- בנוסף לכך תתייחס ההדרכה לנושאים אלה :
- (1) מיקום אפודי ההצלה וצורת לבישתם
- (2) מצב המים
- (3) שעות היציאה והחזרה המשוערות
- (4) הפעולות שיש לנקוט במקרה של נפילה או במקרה של ירידה לים בשעת חירום.

#### 23.2.6 מספר האנשים על כלי השיט

מספר האנשים שיעלו על כלי השיט, ובכלל זה המשיט והמלווים המבוגרים, לא יעלה על המספר המרבי המותר לפי רישיון כלי השיט.

#### 23.2.7 הנחיות למפעיל

- א. יש לתדרך את התלמידים לפני הפעילות.
- ב. יש לקבוע נקודת חבירה. נקודה זו תהיה מוארת וברורה ותיראה מכל מקום באזור הפעילות.
- ג. אין להפעיל אמצעים פירוטכניים לצורך הפעלה והדמיה (למעט בשעת הצורך, על פי תקנות השיט).
- ד. יש להתאים את הפעילות לגילם של התלמידים ולמבנה גופם. כמו כן יש להתאים את קצב הפעילות לתלמיד החלש ביותר באותה קבוצה.
- ה. בזמן השיט יוודא האחראי על הפעילות שהתלמידים ישבו במקום שקבע המשיט ולא יקומו ויתהלכו בכלי השיט.

#### 23.2.8 סיום הפעילות

- א. בתום הפעילות יוודא האחראי על הפעילות שכל הציוד הושב.
- ב. אף תלמיד לא יעזוב את שטח החוף ללא הוראת האחראי על הפעילות.

## 24 פעילות חוף-בית-ספרית ימית בבתי ספר לחינוך ולספורט ימי

### 24.1 כללי

נוהל זה עוסק בפעילות ימית ובהפלגות בימים ובאגמים בתחום של עד 4 מיל ימיים מן החוף.

### 24.2 הגדרות

24.2.1 **בית ספר ממלכתי לחינוך ולספורט ימי:** מוסד להוראת החינוך והספורט הימי לתלמידי מוסדות חינוך מכיתה ה' ומעלה הנמצאים בפיקוח משרד החינוך.



- 24.2.2 **מכללה להכשרת מורים לחינוך ולספורט ימי**: מכללה לחינוך גופני המכשירה מורים לחינוך ולספורט ימי.
- 24.2.3 **כלי שיט**: כל דגמי כלי השיט המשמשים לצורכי לימודים ותחרויות והמאושרים בידי הפיקוח הארצי על החינוך הגופני (אם כלי השיט נדרש לרישוי כושר שיט ולביטוח בהתאם לחוק הספנות, יש לדאוג לרישוי ולביטוח).
- 24.2.4 **מפרשית**: כלי שיט המופעל באמצעות מפרשים או משוטים, אשר מאושר להפלגה בידי הפיקוח הארצי על החינוך הגופני. יש שלושה סוגים של מפרשית:
- א. **סירת מפרש קטנה**: מפרשית המיועדת להפלגה של שני אנשי צוות לכל היותר
- ב. **סירת מפרש בינונית**: מפרשית שאורכה עד 7 מ' והיא מיועדת להפלגה של 8 אנשי צוות לכל היותר + מורה (סה"כ 9)
- ג. **ספינת מפרש**: מפרשית שאורכה מעל 7 מ' (מפרשית זו חייבת ברישוי כושר שיט בהתאם לחוק הספנות).
- 24.2.5 **כלי שיט לליווי**: כלי שיט ממוכן המיועד לליווי פעילות חינוך וספורט ימי ולאבטחתה.
- 24.2.6 **אחראי בטיחות**: מורה או עובד מבית הספר לחינוך ולספורט ימי שהוסמך לשמש אחראי בטיחות בבית ספר לחינוך ולספורט ימי שבו הוא עובד ואושר על ידי המחלקה לכלי שיט קטנים ברשות הספנות והנמלים.
- 24.2.7 **מורה לחינוך ולספורט ימי (בבית ספר לחינוך ולספורט ימי)**: מורה מוסמך מטעם משרד החינוך להוראת מקצועות החינוך והספורט הימיים ובעל תעודת משיט ספינה או תעודה של משיט מפרשית מהמחלקה לכלי שיט קטנים וסירת מנוע ברשות הספנות והנמלים.
- 24.2.8 **אחראי הפלגה**: מורה לחינוך ולספורט ימי שמונה על ידי מנהל בית הספר.
- 24.2.9 **תחום הבית**: שטח מלבני שאורכו 3 מילים ורוחבו חצי מיל ואשר הצלע הארוכה שלו נשענת על קו החוף ובסיס היציאה נמצא במרכז הצלע הארוכה. אם התנאים הטופוגרפיים של בית הספר לחינוך ולספורט ימי אינם מתאימים להגדרה הזו, יגדיר מנהל בית הספר לחינוך ולספורט ימי את תחום הבית לפי שיקול דעתו, וההגדרה תועבר לאישור הפיקוח הארצי על החינוך הגופני.

24.2.10 **אירועי חינוך וספורט ימיים:** הפלגות, תחרויות ואירועים בחינוך ובספורט הימי שאושרו בידי הפיקוח הארצי על החינוך הגופני.

### 24.3 הנחיות מפורטות

#### 24.3.1 דרישות כלליות

- א. בית הספר לחינוך ולספורט ימי יצייד בציוד עזרה ראשונה ובציוד החייאה, בנוסף לציוד הנדרש בסירות בהתאם לדרישות כושר השיט של הסירה כפי שנקבעו על ידי רשות הספנות והנמלים.
- ב. כל בית ספר לחינוך ולספורט ימי יפרסם הוראות בטיחות (בנוסף להוראות המובאות בנוהל זה) המתאימות לתנאים המיוחדים הקיימים באותו בית ספר ובסביבתו. הוראות אלה יפורסמו רק לאחר אישור הפיקוח הארצי על החינוך הגופני במשרד החינוך.
- ג. המורים לחינוך ולספורט ימי יהיו בעלי תעודת מגיש עזרה ראשונה וישתתפו בהשתלמות רענון עזרה ראשונה הכוללת החייאה, פעם בשנה או בשנתיים, בהתאם להנחיות משרד החינוך ויקבלו אישור לכך.
- ד. בתחילת שנת הלימודים ולפני תחילת הפעילות של הכיתה יש להביא בכתב לידיעת הורי התלמידים את מהות הפעילות במהלך השנה, כולל הפלגות מחוץ לתחום הבית, ולקבל את אישורם בכתב.
- ה. לא ישתתף בשיעורי החינוך והספורט הימי תלמיד שנפסל לכך בידי רופא מטעמי בריאות או תלמיד שהוריו הביעו בכתב את התנגדותם להשתתפותו.
- ו. תלמידים חדשים שטרם השתתפו בשיעורי החינוך והספורט הימי יעברו לפני תחילת הלימודים המעשיים מבחן שחייה או ציפה (שהייה של 10 דקות במים עמוקים). מבחן זה יתקיים בברכה או בחוף רחצה מוכרז ובהשגחת מציל. בעת המבחן יהיה נוכח במקום מורה אחד לפחות כנגד כל 10 תלמידים נבחרים. לתלמידים שלא יעמדו במבחן יוקדש זמן אישי כדי להכשירם ולשלבם עם תלמידי הכיתה.

### 24.3.2 היסעים במסגרת פעילות ימית

הנהלת בית ספר לחינוך ולספורט ימי ובית ספר האם ידאגו להגעתם הבטוחה של התלמידים למקום הפעילות ולחזרתם הבטוחה ממנו. מורה ילווה את התלמידים מבית ספר האם אל מקום הפעילות ובחזרה. הוא ישב ברכב ההסעה יחד עם התלמידים וישגיח שהם יתנהגו בצורה נאותה ובטוחה (בהתאם להוראות חוזר המנכ"ל להסעות תלמידים).

### 24.3.3 התנאים לפעילות במים

#### הפעילות במים מותרת בתנאים אלו:

- א. מזג האוויר ומצב הים אינם מסכנים את התלמידים (לפי שיקול דעתו של מנהל בית הספר לחינוך ולספורט הימי).
- ב. עומס החום הוא בינוני ומטה. באילת ובכנרת, באישור מיוחד של מנהל בית הספר לחינוך ולספורט ימי, אפשר יהיה לפעול עד כשעה בטמפרטורה מרבית שאינה עולה על 35 מעלות צלזיוס. במקרה כזה יקפידו המורה והתלמידים על שתיית מים לפני הפעילות, במהלכה ואחריה. חובה עליהם לחבוש כובע ולמרוח קרם הגנה.
- ג. אם יש רוח מזרחית, מהירותה אינה עולה על 15 קשר (ביים התיכון בלבד).

### 24.3.4 לפני תחילת הפעילות השנתית

- א. כל תלמיד בבית ספר לחינוך ולספורט ימי יקבל דף עם הוראות הבטיחות המתאימות לבית הספר.
- ב. בבית הספר לחינוך ולספורט ימי יוצב שלט עם הוראות הבטיחות במקום בולט.
- ג. מנהל בית הספר לחינוך ולספורט ימי/אחראי הבטיחות יערוך ביקורת תקינות לכל כלי השיט ככל שקיימת לו יכולת לאתר פגמים או ליקויים. בדיקה זו לא תכלול אחריות לדברים שאי אפשר לראות בביצוע בדיקה שגרתית ורגילה של מי שאינו בעל מקצוע מומחה.

### 24.3.5 ההכנות לקראת יום פעילות

- א. בתחילת כל יום פעילות יבדוק מנהל בית הספר לחינוך ולספורט ימי/אחראי הבטיחות את תחזית מזג האוויר.

- ב. מנהל בית הספר לחינוך ולספורט ימי/אחראי הבטיחות יערוך לפני תחילת הפעילות היומית בדיקת מפגעים אפשריים הן בחוף והן במים ויפעל להסרתם.
- ג. מנהל בית הספר לחינוך ולספורט ימי/אחראי הבטיחות יבדוק את תקינות הציוד האמור להיות בשימוש באותו היום ככל שקיימת לו יכולת לאתר פגמים או ליקויים. בדיקה זו לא תכלול אחריות לדברים שאי אפשר לראות בביצוע בדיקה שגרתית ורגילה של מי שאינו בעל מקצוע מומחה.
- ד. כל כיתה המגיעה לבית הספר לחינוך ולספורט ימי תחולק לקבוצות לימוד של עד 10 תלמידים למורה.
- ה. בתחילת כל שיעור יקבלו כל התלמידים הסבר על הפעילות ותדריך בטיחות המצביע על סכנות אפשריות.
- ו. במשרד מנהל בית הספר לחינוך ולספורט ימי/בחדר המורים יימצא "יומן מורה"; ביומן זה ימלא המורה, לפני כל פעילות ימית, את הפרטים האלה:
- 1) שמות התלמידים הנוכחים
  - 2) שמות התלמידים היוצאים לפעילות בים
  - 3) שמות התלמידים שאינם יוצאים לפעילות בים (על המורה לוודא שהם נשארים בתחום בית הספר לחינוך ולספורט ימי בהשגחה)
  - 4) מצב הים
  - 5) חוזק הרוח וכיוונה (קבלת תחזית מתחנה מוסמכת)
  - 6) שעות היציאה והחזרה המשוערות.
- ז. בכלי השיט הנדרשים לכך יימצאו הפרטים האלו:
- 1) רישוי כושר שיט מטעם רשות הספנות והנמלים
  - 2) תעודת ביטוח
  - 3) תעודת משיט של המורה
  - 4) תעודה מזהה של המשיט
  - 5) ציוד הצלה בהתאם לרישיון.

- ח. אם נתגלה פגם בכלי השיט יודיע על כך המורה לאחראי במקום ולא יפעיל את הכלי עד שיתוקן הפגם.
- ט. לפני כל הפלגה אל מחוץ לתחום הבית יש לברר באילו שטחים מתקיימים באותה עת מטווחי ירי. אין להיכנס לשטח שנסגר מכל סיבה שהיא; זאת לפי הוראת "צו סגירת שטחים" המופץ בחוזר צו 100 בידי מפקדת חיל הים של צה"ל.

#### 24.3.6 הפעילות הימית

- א. לקבוצת פעילות בים יהיו אנשי הצוות במספר המזערי לפחות המותר ברישיון השיט לסירה. בסירות שאין בהן צורך ברישיון שיט תמנה קבוצת הפעילות בים לא יותר מ-10 תלמידים למורה. בסירות קרוול תמנה קבוצת הפעילות בים לא יותר מ-8 תלמידים למורה. לכל קבוצה יהיה מורה.
- ב. מפעיל כלי השיט חייב להיות מורה לחינוך ולספורט ימי.
- ג. מספר האנשים שייכנסו לכלי שיט לא יעלה על המספר המרבי המותר לפי רישיון השיט ולא יפחת מהמספר המזערי הדרוש לפי רישיון זה. בכלי שיט ללא רישיון שיט יהיה מספר השייטים לפי הנחיות הפיקוח הארצי על החינוך הגופני. בהפלגה בספינת מפרש שאורכה מעל 7 מ' יהיו נוכחים בה 5 אנשים לפחות; בהפלגה בסירה בינונית יהיו נוכחים 3 אנשים לפחות.
- ד. המורה יערוך מפקד שמי של התלמידים לפני הכניסה לכלי השיט ואחרי היציאה ממנו.
- ה. התלמידים ייכנסו לכלי השיט בחולצת "טי" בעלת שרוול ובנעלי התעמלות או בסנדלים מתאימים למניעת החלקה שאושרו בידי המורה. אם הם ינעלו נעליים, יהיו אלה נעליים המונעות החלקה. בזמן פעילות בשמש יחבשו התלמידים כיסוי ראש ויצטיידו בבגדים המונעים כוויות שמש.
- ו. כל המפליגים יחגרו אפודי הצלה או אפודי ציפה כנדרש במשך כל שהותם בכלי השיט. בהפלגות בספינה וביכטות אין חובה לחגור אפודי הצלה או אפודי ציפה, למעט באזור שהדבר מתחייב וכן בשעת סערה או מצוקה.

- ז. בעת הפעילות בים יפקח עליה האחראי במקום (מנהל בית הספר או מורה אחראי שמונה ע"י מנהל ביה"ס) ויהיה בקשר עין עם כל כלי השיט. כלי השיט המלווה יהיה בכוננות.
- ח. כלי השיט לליווי יצוידו באמצעי הצלה ובמכשיר קשר ימי נייד/בטלפון נייד על פי דרישות משרד התחבורה.
- ט. כל פעילות של 10 קייאקים ליחידים או 5 קייאקים לזוגות תלווה על ידי סירת מנוע.
- י. כל פעילות של עד 10 סירות מדגם "אופטימיסט", שבכל אחת מהן תלמיד אחד, או לחלופין פעילות של עד 5 סירות מדגם "אופטימיסט" שבכל אחת מהן 2 תלמידים, תלווה על ידי סירת מנוע אחת.
- יא. המורה יפעל בהתאם לחוקי הדרך ולתקנות למניעת התנגשות בים.
- יב. אין לפעול בים בסמוך לסירות מנוע שטות או בקרבת אניות מתמרנות, ואין לחסום להן את המעבר בכניסה לנמל וביציאה ממנו. כמו כן אין לפעול בתחומים המיועדים לעגינת אניות ואין להפריע לספינות דיג העוסקות בדיג או בגרירה.
- יג. אין לפעול בנמלים אלא באישור מנהל הנמל ו/או מנהל המעגן (המרינה).
- יד. אין להתיר שחייה וצלילה בזמן המוקדש להפלגה אלא בתרגילים מיוחדים או במצב חירום. במקרים אלה יחגרו התלמידים אפוד הצלה או אפוד ציפה.
- טו. אין להתיר שחייה בים ללא הכנות מתאימות להצלה וללא אישור מיוחד מהמורה. במקרים אלה יחגרו התלמידים אפוד הצלה או אפוד ציפה.
- טז. אין להתיר ירידת תלמידים יחפים למים.
- יז. אם חלה הרעה במזג האוויר בים הפתוח או שהראות נעשתה לקויה, יש לחפש מחסה בטוח לאנשים ולכלי השיט ולדווח על כך לאיש הקשר בחוף.
- יח. בעת הגישה לרציף לא יוציאו התלמידים חלק מגופם אל מחוץ לכלי השיט אלא לפי הוראה מפורשת של המורה.

יט. בשיעור החתירה ישבו על חרטום הסירה לא יותר משני תלמידים שאינם חותרים, בהתאם למצב הים. הישיבה על החרטום תהיה באישור המורה.

כ. כל הפלגה אל מחוץ לתחום הבית מחייבת ליווי צמוד של כלי השיט הממונע המלווה.

כא. כל הפלגה אל מחוץ לתחום הבית טעונה אישור בכתב של מנהל בית הספר לחינוך ולספורט ימי. אם מדובר בהפלגה ארוכה, הנמשכת מעל 6 שעות, יעביר מנהל בית הספר או אחראי הבטיחות לפיקוח הארצי על החינוך הגופני העתק מאישורו וכן את הוראות ההפלגה.

כב. הפעילות **בתחום הבית** ולאורך חופי המדינה בתחום המים הריבוניים של מדינת ישראל תתבצע ללא ליווי חמוש. **תחום הבית** הוא רצועת חוף הצמודה לבית הספר הימי, שאורכה לאורך החוף עד 3 מייל לכל כיוון מבית הספר הימי, ורוחבה בים התיכון מקו החוף מערבה הוא בהתאם לרישיון השיט של מינהל הספנות והנמלים. באשר למפרץ אילת, האזור המותר הוא 3 מייל דרומה מאילת ומזרחה, עד גבול המים הטריטוריאליים של מדינת ישראל.

כג. כל יציאה של כלי שיט מחוץ לתחום הבית מחייבת דיווח לבסיסים הימיים של חיל הים, למשטרת החופים הקרובה ולחדר המצב במשרד החינוך שיעדכן את מרכז הדיווח המשטרתי במטה הארצי של משטרת ישראל.

כד. על כל ההפלגות חלות הוראות הביטחון המתפרסמות מעת לעת בידי משרד החינוך, בידי שלטונות צה"ל ובידי משטרת ישראל.

#### 24.3.7 נוכחות מורה בכלי השיט

א. אין להתיר כל הפלגה של תלמידים בסירה גדולה או בספינה ללא נוכחות מורה פרט למקרים מיוחדים אלה:

(1) בעת מבחן מיוחד בתחום הבית לבדיקת ידיעות התלמידים. במקרה כזה חובה שיתמלאו תנאים אלו:

(א) מזג האוויר יתאים לביצוע הבחינה;

(ב) למורה יהיה קשר עין עם כלי השיט;

(ג) כלי השיט לליווי ימצא בים, סמוך לסירת התלמידים.

(2) במהלך אימונים או לקראת תחרות ובמהלכה, כאשר הפיקוד על כלי השיט הוא בידי התלמידים. במקרה כזה חובה שיתמלאו תנאים אלו:

(א) כלי השיט המלווה יהיה סמוך לסירת התלמידים;

(ב) בכלי השיט המלווה יהיה נוכח מורה.

(3) בכלי שיט קטנים מותר לקיים פעילות בים גם ללא הימצאות המורה בתוך כלי השיט, וזאת בתנאי שיהיה כלי שיט כשיר לליווי המוכן להפעלה בסמיכות למקום הפעילות וכן שהמורה יקפיד כי התלמידים יימצאו בטווח ראייתו במשך כל הפעילות.

#### 24.3.8 הפלגה ארוכה (הפלגה הנמשכת מעבר ל-6 שעות)

##### א. ההכנות לפני הפלגה

(1) לפני כל הפלגה ארוכה ימנה בית הספר אחראי הפלגה.

(2) לפני כל הפלגה ארוכה יברר מנהל בית הספר לחינוך ולספורט ימי את תחזית מזג האוויר אצל השירות המטאורולוגי.

(3) לפני כל הפלגה ארוכה ישאיר האחראי על הפלגה בבית הספר לחינוך ולספורט ימי את הנתונים האלה:

(א) שמות התלמידים המשתתפים בהפלגה, כתובותיהם ומס' הטלפון בבית

(ב) מספרי הרישום של כלי השיט ומספרי הזיהוי שעל מפרשיהם

(ג) שמות המורים בכל סירה

(ד) ממצאי בדיקת התקינות של הציוד ושל הסירות המפליגות.

(4) על כל הפלגה ארוכה יש להודיע לתחנת המשטרה הסמוכה, ליחידת השיטור הימי שההפלגה מתקיימת בתחום פיקוחה וליחידת בט"ש וכוננות של חיל הים. ההודעה תכלול את הפרטים האלה:

(א) שמות המפליגים (בדוח יציאה לים)



- (ב) כיוון ההפלגה ותכניתה
- (ג) הירידות הצפויות לחוף
- (ד) שעות היציאה והחזרה המשוערות.
- בנוסף יש להודיע לגורמים הנ"ל על סיום השיט.
- (5) לגבי הפלגה ארוכה אל מחוץ לתחום הבית ראה ב-ב' להלן, "ההפלגה".

#### ב. ההפלגה

- (1) אחראי ההפלגה ילווה את המפרשיות באחד מכלי השיט הממונעים המלווים.
- (2) לכל 4 מפרשיות או פחות יש לצרף כלי שיט ממונע לליווי.
- (3) כלי השיט המלווה יהיה מוכן לסייע למפרשיות בזמן מצוקה.
- (4) כלי השיט המלווה יהיה מאויש בשני אנשים מבוגרים לפחות ובעל יכולת לשאת 10 תלמידים לפחות במצבי חירום בשעת הצורך.
- (5) מלבד הציוד הרגיל הנדרש בהתאם לרישוי כושר השיט יימצאו בכלי השיט המלווה אמצעי גרירה, ציוד עזרה ראשונה והחייאה תקני בהתאם למספר התלמידים המשתתפים וכן מכשיר קשר ימי/ טלפון נייד שבעזרתו אפשר יהיה ליצור קשר עם כל תחנות החוף ועם חיל הים.
- (6) במשך ההפלגה ייקבע סדר התנועה של הסיירות המפליגות. המרחק בין כלי השיט לא יעלה על 400 מ'. סדר זה ייקבע על ידי אחראי ההפלגה.
- (7) לפני הכניסה למעגן או הירידה לחוף יבדוק הצוות שבכלי השיט המלווה את שטח הנחיתה. בדיקה זו תכלול נושאים כגון חוף נקי ללא מכשולים, נגישות לחוף, כיוון הכניסה לאזור הנחיתה וכד'.
- (8) במשך כל ההפלגה יתנהל קשר בין אחראי ההפלגה לבין מנהל בית הספר לחינוך ולספורט ימי באמצעות נקודות דיווח שייקבעו מראש.

### 24.3.9 אופן הפעולה במקרה של תקלה

- א. אם בעת ההפלגה מתרחשת תקלה שהמפליגים אינם יכולים לטפל בה בכוחות עצמם, יש למסור מיד הודעה לתחנת החוף באמצעות ערוץ המצוקה שבמכשיר הקשר ולבקש עזרה מיחידת השיטור הימי הסמוכה. היחידה תחליט, בהתאם לנתונים, אם יש לערב גורמים נוספים. אם לא נוצר קשר עם יחידת השיטור הימי, יש ליצור קשר עם יחידת חיל הים הסמוכה.
- ב. בתום הפלגה שהייתה בה תקלה יש לדווח על התקלה לפיקוח על החינוך הימי, לפיקוח הארצי על החינוך הגופני ולממונים על מוסד החינוך הימי.

### 24.3.10 אופן הפעולה במקרה של תאונה

- במקרה של תאונה (כולל תאונה ימית, כגון התנגשות, עלייה על שרטון או טביעה) יש לפעול כדלהלן:
- א. יש להגיש מיד עזרה ראשונה.
- ב. המורה/אחראי ההפלגה ידווח מיד על התאונה למנהל מוסד החינוך הימי.
- ג. יש ליידע את הפיקוח הארצי על החינוך הגופני על התאונה. אם מדובר בתאונה ימית יש לדווח על האירוע גם למינהל הספנות.
- ד. יש למלא טופס "דוח על תאונה" ולהעבירו בהתאם להנחיות משרד החינוך.

### 24.3.11 מילוי מקום של מורה לחינוך ולספורט ימי

- כעיקרון, בהיעדרו של מורה לחינוך ולספורט ימי אפשר למנות מורה ממלא מקום, לפי הכללים האלה:
- א. במקרה של היעדרות המורה לחינוך ולספורט ימי לתקופה ארוכה (שבועות/חודשים) – יהיה המורה ממלא המקום מורה לחינוך ולספורט ימי מצוות בית הספר או מחוצה לו.
- ב. במקרה של היעדרות המורה לחינוך ולספורט ימי במשך יום או שעות בודדות בתוך יום העבודה יש לנהוג על פי ההנחיה ב-א' לעיל. אם לא נמצא מורה לחינוך ולספורט ימי אפשר למנות מאמן/מדריך לשיט או מאמן/מדריך קיאקים או מאמן/מדריך חתירה או מאמן/מדריך גלשני רוח כהגדרתם על פי חוק הספורט. מאמן/מדריך זה יועסק אך ורק בהתאם להכשרתו.

ג. מנהל בית הספר לחינוך ולספורט ימי ינחה את המורה ממלא המקום בכל הקשור להוראות הבטיחות. המורה ממלא המקום יאשר בכתב כי קרא את הוראות הבטיחות וקיבל הדרכה ממנהל בית הספר.

הוצאה לאור : גף הפרסומים, משרד החינוך

עריכה : דליה הלוי ודליה לאופר

עריכה לשונית : דליה לאופר

מרכזות ההפקה : שרה גמליאל, רונה פירו ושירה ויגדרזון

עיצוב : סטודיו "שחר שושנה"

הודפס במדפיס הממשלתי, ירושלים

**כתובת המאגר הממוחשב של חוזרי המנכ"ל: [www.education.gov.il/mankal](http://www.education.gov.il/mankal)**